

การประเมินโครงการกองทุนหมู่บ้านและชุมชนเมือง : กรณีศึกษา
ชุมชนทุ่งสว่าง

นางสาวปราณี นพคุณ
รหัส A4574538

สารนิพนธ์นี้เป็นส่วนหนึ่งของการศึกษาตามหลักสูตรประกาศนียบัตรบัณฑิต
สาขาวิชาเทคโนโลยีการจัดการ
มหาวิทยาลัยเทคโนโลยีสุรนารี
ปีการศึกษา 2545

บทคัดย่อ

บัณฑิต อาสาพัฒนา : การประเมินโครงการกองทุนหมู่บ้านและชุมชนเมือง : กรณีศึกษา
ชุมชนทุ่งสว่าง

อาจารย์ที่ปรึกษา : รองศาสตราจารย์ ดร.องค์การ อินทร์ทรัพย์, 150 หน้า

การศึกษาการประเมินโครงการกองทุนหมู่บ้านและชุมชนเมืองครั้งนี้ มีวัตถุประสงค์ ดังนี้

1. เพื่อทราบว่ากระบวนการดำเนินงานของกองทุนหมู่บ้านและชุมชนเมืองบรรลุวัตถุประสงค์และเป้าหมาย 5 ประการ
2. เพื่อทราบว่าปัจจัยด้านบวกที่สนับสนุน และปัจจัยด้านลบที่ขัดขวางการบรรลุเป้าหมายของกองทุน
3. เพื่อทราบว่ากระบวนการทำสารนิพนธ์เป็นกระบวนการเพื่อการเรียนรู้ ซึ่งมีความเชื่อมโยงระหว่างกันภายในชุมชนท้องถิ่นระดับหมู่บ้าน ระดับตำบล และระดับประเทศ
4. เพื่อทราบตัวชี้วัดความเข้มแข็งของชุมชนในทัศนะของประชาชนในพื้นที่เป้าหมาย

การศึกษาครั้งนี้รวบรวมข้อมูลจากการสัมภาษณ์ การสังเกต และการสอบถาม โดยรวบรวมข้อมูลจากกลุ่มประชากรในชุมชนทุ่งสว่าง การสุ่มตัวอย่างจำแนกตามแบบรายงาน บร.1 – บร.12 ซึ่งเป็นเครื่องมือหลักในการรวบรวมข้อมูลแต่ละประเภท การวิเคราะห์ข้อมูลยึดตามแนวทฤษฎี CIPP Model แล้วทำการวิเคราะห์ข้อมูลตามวัตถุประสงค์ที่ได้กำหนดไว้ ปัจจุบันกองทุนชุมชนทุ่งสว่างมีจำนวนสมาชิกทั้งสิ้น 95 คน ยังไม่มีการปล่อยกู้

จุดเด่นที่พบในการดำเนินงานกองทุน ได้แก่ ความสามัคคีของคณะกรรมการกองทุน การรับฟังความคิดเห็นของผู้อื่น การวางตัวเป็นกลางของคณะกรรมการ

จุดด้อยที่พบ ได้แก่ การขาดประสบการณ์ของคณะกรรมการกองทุน ความเป็นหนี้ ความไม่เห็นแก่ประโยชน์ส่วนรวม และทัศนคติที่ไม่ดีต่อกองทุนชุมชนของชาวบ้านในชุมชน รวมทั้งการไม่มีความชำนาญในอาชีพที่ทำอยู่

ข้อเสนอแนะที่ได้จากการศึกษา มีดังต่อไปนี้ ข้อเสนอแนะการปรับปรุงแก้ไขระเบียบข้อบังคับจัดการกองทุนฯ คือ 1) ควรให้คณะกรรมการกองทุนศึกษาระเบียบข้อบังคับให้เข้าใจอย่างถ่องแท้ 2) ควรมีการเก็บรักษาความลับในที่ประชุมกรรมการกองทุน 3) ควรมีการแบ่งหน้าที่ของกรรมการให้เป็นระบบ

สาขาวิชาเทคโนโลยีการจัดการ

ปีการศึกษา 2544

ลายมือชื่อนักศึกษา.....*พลาณี พงศ์คุณ*

ลายมือชื่ออาจารย์ที่ปรึกษา.....

กิตติกรรมประกาศ

สารนิพนธ์นี้สำเร็จลุล่วงด้วยดี, ผู้วิจัยขอกราบขอบพระคุณ บุคคล และกลุ่มบุคคลต่าง ๆ ที่ได้กรุณาให้คำปรึกษา แนะนำ ช่วยเหลือ อย่างดียิ่ง ทั้งในด้านวิชาการ และด้านการดำเนินงานวิจัย อาทิเช่น

- รองศาสตราจารย์ ดร. องค์กร อินทร์พรรย์ อาจารย์ที่ปรึกษาสารนิพนธ์
- อาจารย์ ดร.พัฒนา กิติอาษา และคณาจารย์ประจำสาขาวิชาเทคโนโลยีการจัดการ สำนักเทคโนโลยีสังคม มหาวิทยาลัยเทคโนโลยีสุรนารี ที่ให้คำแนะนำปรึกษา ทางด้านวิชาการ
- คุณศรีจันทร์ นิยมพันธ์, คุณบุญธรรม คำน โคนสูง, คุณหวัน เสียนขุนทด และพัฒนา ชุมชนอำเภอ ที่ให้คำปรึกษาด้านการปฏิบัติงานในพื้นที่ และการสร้างความคุ้นเคยกับ ชุมชน
- นายอำเภอ นายกเทศมนตรี ประธานชุมชน ประธานกองทุนชุมชน ที่ให้ข้อมูล, และ อำนวยความสะดวก และขอขอบคุณพี่น้องในชุมชน ที่ได้ให้ความอนุเคราะห์ต่าง ๆ ท้ายนี้ ขอกราบขอบพระคุณบิดา มารดา ที่ให้การเลี้ยงดูอบรมและส่งเสริมการศึกษาเป็น อย่างดีตลอดมา จนทำให้ผู้วิจัยประสบความสำเร็จในชีวิต

ปราณี นพคุณ

หน้าอนุมัติ

อาจารย์ที่ปรึกษา และกรรมการสอบ ได้พิจารณาสารนิพนธ์ฉบับนี้แล้ว เห็นสมควรรับเป็นส่วนหนึ่งของการศึกษาตามหลักสูตรประกาศนียบัตรบัณฑิตสาขาการจัดการและการประเมินโครงการของสำนักเทคโนโลยีสังคม มหาวิทยาลัยเทคโนโลยีสุรนารี ได้

อาจารย์ที่ปรึกษา

(รองศาสตราจารย์ ดร. องค์กร อินทร์มพรรษ์)

กรรมการสอบ

(_____)

อนุมัติให้สารนิพนธ์ฉบับนี้ เป็นส่วนหนึ่งของหลักสูตรประกาศนียบัตรบัณฑิต สาขาจัดการและการประเมินโครงการ

(รองศาสตราจารย์ทรงพร ทาเจริญศักดิ์)

คณะบดีสำนักเทคโนโลยีสังคม

วันที่ _____ เดือน _____ พ.ศ. _____

สารบัญ

เรื่อง	หน้า
บทคัดย่อ.....	ก
กิตติกรรมประกาศ.....	ข
หน้าอำนวยการ.....	ค
สารบัญ.....	ง
สารบัญแผนภาพ.....	จ
สารบัญตาราง.....	ฉ
บทที่ 1 บทนำ.....	1
1. ภูมิหลัง.....	1
2. วัตถุประสงค์ของการประเมินโครงการ.....	1
3. กรอบความคิดทฤษฎี.....	2
4. วิธีดำเนินการ.....	2
5. ผลที่คาดว่าจะได้รับจากการประเมินโครงการ.....	3
บทที่ 2 บริบทของโครงการและงานวิจัยที่เกี่ยวข้อง.....	4
1. นโยบาย หลักการ และวัตถุประสงค์ของกองทุนหมู่บ้านและชุมชนเมือง.....	4
2. ระเบียบต่าง ๆ ที่เกี่ยวข้อง.....	5
3. หลักเกณฑ์และแนวทางปฏิบัติในการดำเนินการกองทุนหมู่บ้านและชุมชนเมือง	7
4. หลักการประเมินโครงการเพิ่มประสิทธิภาพการบริหารจัดการกองทุนหมู่บ้าน และชุมชนเมือง แบบซีพีพีโมเดล (CIPP MODEL).....	11
5. เอกสารอื่น ๆ ที่เกี่ยวข้อง.....	12
บทที่ 3 วิธีการดำเนินการประเมินโครงการ.....	13
1. วิธีการประเมินโครงการ.....	13
2. ประชากรและกลุ่มตัวอย่าง.....	15
3. ตัวแปรและตัวชี้วัดที่ใช้ในการประเมินโครงการ.....	16
4. เครื่องมือที่ใช้ในการประเมินโครงการ.....	19
5. การเก็บรวบรวมข้อมูล.....	22
6. การวิเคราะห์ข้อมูล.....	22

เรื่อง	หน้า
บทที่ 4 ผลการติดตามการประเมินโครงการ.....	29
1. ผลการประเมินบริบทชุมชน.....	29
2. ผลการประเมินโครงการ โดยภาพรวม.....	46
3. ผลการประมวลผลเทคนิควิธีทำธุรกิจของผู้รู้.....	51
4. ผลอื่น ๆ ที่เกิดขึ้นจากโครงการกองทุนหมู่บ้านและชุมชนเมือง.....	51
5. สรุปการบรรลุวัตถุประสงค์ของการทำสารนิพนธ์.....	51
บทที่ 5 สรุป อภิปราย และข้อเสนอแนะ.....	53
1. วัตถุประสงค์ของการประเมินโครงการ.....	53
2. วิธีดำเนินการ.....	53
3. ผลการดำเนินการ.....	54
4. อภิปรายผล.....	55
5. ข้อเสนอแนะ.....	57
บรรณานุกรม.....	59
ภาคผนวก.....	60
ภาคผนวก ก. ระเบียบข้อบังคับกองทุนชุมชนทุ่งสว่าง.....	61-69
ภาคผนวก ข. แบบรายงาน บร. 1 – บร. 12.....	70-124
ภาคผนวก ค. ระเบียบคณะกรรมการกองทุนหมู่บ้านและชุมชนเมือง ว่าด้วย การจัดตั้งและบริหารกองทุนหมู่บ้านและชุมชนเมืองแห่งชาติ และแก้ไขเพิ่มเติม (ฉบับที่ 2) พ.ศ.2544.....	125-142
ภาคผนวก ง. ระเบียบสำนักนายกรัฐมนตรี ว่าด้วยคณะกรรมการกองทุน หมู่บ้านและชุมชนเมืองแห่งชาติ และแก้ไขเพิ่มเติม (ฉบับที่ 2) พ.ศ.2544.....	143-149
ประวัติผู้เขียน.....	150

สารบัญแผนภาพ

แผนภาพที่	หน้า
1. องค์ประกอบของหน่วยระบบ	13
2. ตัวชี้วัดของหน่วยระบบ.....	14
3. หน่วยระบบหลัก.....	15

สารบัญตาราง

ตารางที่	หน้า
1. การจำแนกประเภทของเครื่องมือ และวิธีการเก็บข้อมูล.....	21
2. การแจกแจงตัวแปร ตัวชี้วัด และผลที่ได้รับจากการเก็บข้อมูล ตามวัตถุประสงค์ ประการที่ 1.....	24
3. การแจกแจงตัวแปร ตัวชี้วัด และผลที่ได้รับจากการเก็บข้อมูล ตามวัตถุประสงค์ ประการที่ 2.....	26
4. การแจกแจงตัวแปร ตัวชี้วัด และผลที่ได้รับจากการเก็บข้อมูล ตามวัตถุประสงค์ ประการที่ 3.....	27
5. การแจกแจงตัวแปร ตัวชี้วัด และผลที่ได้รับจากการเก็บข้อมูล ตามวัตถุประสงค์ ประการที่ 4.....	28
6. จำนวนของประชากรจำแนกตามลักษณะของประชากร.....	35
7. จำนวนระดับการศึกษาของประชากร.....	36
8. จำนวนนักเรียนระดับอนุบาล ชั้นประถม และมัธยม.....	37
9. จำนวนแหล่งน้ำ และการใช้น้ำจำแนกตามแหล่งน้ำ.....	38

บทที่ 1

บทนำ

1. ภูมิหลัง

ความยากจนของประชาชนในชนบทและชุมชนเมือง คือการไม่มีทุนและขาดโอกาสเข้าถึงแหล่งเงินทุน เพื่อนำมาพัฒนาอาชีพสร้างรายได้ ลดรายจ่าย ตลอดจนบรรเทาเหตุฉุกเฉินและความจำเป็นเร่งด่วน รัฐบาลซึ่งมี พ.ศ.ท. ทักษิณ ชินวัตร เป็นนายกรัฐมนตรี ตระหนักถึงความสำคัญของปัญหานี้ จึงได้แถลงนโยบายรัฐบาลต่อรัฐสภา เมื่อวันที่ 26 กุมภาพันธ์ พ.ศ. 2544 โดยมีเจตนารมณ์ที่จะแก้ไขปัญหาความยากจนของประเทศให้มีความเป็นอยู่ที่ดีขึ้น จึงได้กำหนดนโยบายเร่งด่วนของรัฐบาลให้จัดตั้งกองทุนหมู่บ้านและชุมชนเมืองขึ้นทั่วประเทศจำนวน 74,881 แห่ง โดยนโยบายนี้จัดให้มีการจัดสรรเงินกองทุนหมู่บ้านและชุมชนเมืองแห่งละ 1 ล้านบาท สำหรับเป็นแหล่งเงินทุนหมุนเวียนในหมู่บ้านและชุมชนเมืองใช้ในการพัฒนาเศรษฐกิจ อีกทั้งเพื่อให้ท้องถิ่นมีขีดความสามารถในการจัดระบบ และบริหารจัดการกองทุนของตนเอง เพื่อสร้างศักยภาพในการเสริมสร้างความเข้มแข็งด้านสังคมและด้านเศรษฐกิจของประชาชนในหมู่บ้านและชุมชนเมืองสู่การพึ่งพาตนเองอย่างยั่งยืน อันเป็นการกระตุ้นเศรษฐกิจฐานรากของประเทศ รวมทั้งเสริมสร้างภูมิคุ้มกันทางเศรษฐกิจและสังคมของประเทศในอนาคต

เพื่อจะทราบว่า โครงการกองทุนหมู่บ้านและชุมชนเมืองแต่ละชุมชนท้องถิ่นบรรลุตามวัตถุประสงค์ตามนโยบายของรัฐบาลมากน้อยเพียงใด รัฐบาลจึงให้ผู้ที่สำเร็จการศึกษาปริญญาตรีเข้ารับการศึกษาลักษณะสุตรประกาศนียบัตรบัณฑิตการจัดการและการประเมิน โครงการเข้ามาประเมินกองทุนหมู่บ้าน โดยเข้ามาประจำอยู่ในหมู่บ้านนั้น ๆ พร้อมทั้งเขียนเรียบเรียงรายงานการประเมินในรูปของ “สารนิพนธ์” (Substantive Report) เพื่อแสดงให้เห็นความสำเร็จตลอดจนจุดอ่อนที่ควรปรับปรุงของแต่ละท้องถิ่น และเพื่อเป็นการพัฒนาความรู้ความสามารถของนักศึกษาใน ด้านการพัฒนาชุมชนท้องถิ่น

2. วัตถุประสงค์ของการประเมินโครงการ

2.1 เพื่อทราบว่ากระบวนการดำเนินงานของกองทุนหมู่บ้านและชุมชนเมือง บรรลุวัตถุประสงค์และเป้าหมาย 5 ประการ ดังต่อไปนี้

- 1) เสริมสร้างกองทุนหมุนเวียนเพื่อพัฒนาอาชีพ สร้างงาน สร้างรายได้ หรือสวัสดิภาพของประชาชนในหมู่บ้านและชุมชนเมือง
- 2) ส่งเสริม และพัฒนาหมู่บ้านและชุมชนเมือง ให้มีขีดความสามารถในการจัดระบบและบริหารจัดการเงินทุนด้วยตนเอง

- 3) เสริมสร้างกระบวนการพึ่งพาตนเองของหมู่บ้านและชุมชนเมือง ในด้านการเรียนรู้ การสร้างและพัฒนาความคิดริเริ่มเพื่อแก้ไขปัญหา มีการเสริมสร้างศักยภาพของตนเองและมีการส่งเสริมเศรษฐกิจพอเพียงในหมู่บ้านและชุมชนเมือง
 - 4) กระตุ้นเศรษฐกิจในระดับฐานรากของประเทศ รวมทั้งเสริมสร้างภูมิคุ้มกันทางด้านเศรษฐกิจและสังคมของประเทศในอนาคต
 - 5) เสริมสร้างศักยภาพและความเข้มแข็ง ทั้งทางด้านเศรษฐกิจและสังคมของประชาชนในหมู่บ้านและชุมชนเมือง
- 2.2 เพื่อทราบว่าปัจจัยด้านบวกที่สนับสนุน และปัจจัยด้านลบที่ขัดขวางการบรรลุเป้าหมายของกองทุน
- 2.3 เพื่อทราบว่ากระบวนการทำสารนิพนธ์เป็นกระบวนการเพื่อการเรียนรู้ ซึ่งมีความเชื่อมโยงระหว่างกันภายในชุมชนท้องถิ่นระดับหมู่บ้าน ระดับตำบล และระดับประเทศ
- 2.4 เพื่อทราบตัวชี้วัดความเข้มแข็งของชุมชนในทัศนะของประชาชนในพื้นที่เป้าหมาย

3. กรอบความคิดทฤษฎี

แนวคิดเชิงระบบ (System Approach) เป็นต้นแบบที่ผู้วิจัยนำมาใช้เป็นแนวทางในการประเมินโครงการกองทุนหมู่บ้านและชุมชนเมือง ต้นแบบแนวความคิดเชิงระบบที่นำมาใช้ เรียกว่า “ซีพีพีโมเดล” เป็นคำย่อในภาษาอังกฤษมาจาก (CIPP MODEL) ซึ่งมีคำเต็มและความหมาย ดังนี้ (อ้างในเฉลียว นูรีรักษ์ดี และคณะ, 2545 : 20, และในเฉลียว นูรีรักษ์ดี และคณะ, 2545 : 35-36)

- C ย่อมาจาก Context คือ บริบทของหน่วยระบบ
- I ย่อมาจาก Input คือ ปัจจัยนำเข้าของหน่วยระบบ
- P ย่อมาจาก Process คือ กระบวนการของหน่วยระบบ
- P ย่อมาจาก Product คือ ผลผลิตของหน่วยระบบ

4. วิธีดำเนินการ

- 4.1 ศึกษาสภาพการดำเนินงานของกองทุนหมู่บ้านในชุมชนบ้านน้อยทุ่งสว่าง
- 4.2 ทำการเก็บรวบรวมข้อมูล ซึ่งจำแนกแหล่งข้อมูลได้ 2 ประเภท ดังนี้
 - 1) แหล่งข้อมูลปฐมภูมิ (Primary Data Source) เป็นแหล่งข้อมูลที่สามารถเก็บรวบรวมข้อมูลได้โดยตรงจากกลุ่มเป้าหมายด้วยตนเอง เช่น การสอบถามข้อมูลบริบทชุมชนบ้านน้อยทุ่งสว่าง (บร.1) จากคณะกรรมการกองทุน, การสอบถามข้อมูลเกี่ยวกับ

ความเข้าใจ และทัศนคติที่มีต่อกองทุนหมู่บ้านและชุมชนเมืองจากชาวบ้านและคณะกรรมการกองทุน

2) แหล่งข้อมูลทุติยภูมิ (Secondary Data Source) เป็นแหล่งข้อมูลที่ผู้ประเมินได้เลือกใช้ข้อมูลจากแหล่งข้อมูลที่มีผู้เก็บรวบรวมและสรุปผลไว้แล้ว (เป็นแหล่งข้อมูลมือสอง) เช่น ข้อมูลจากระเบียบของกองทุนชุมชนบ้านน้อยทุ่งสว่าง, ข้อมูลจากคู่มือสำหรับประชาชนเพื่อเตรียมการจัดตั้งกองทุน

4.3 วิธีการเก็บรวบรวมข้อมูล ที่ผู้ประเมินใช้ เช่น การสัมภาษณ์, การใช้แบบสอบถาม, การสังเกต, การอภิปรายกลุ่ม และแบบรายงาน (บร.ต่าง ๆ)

4.4 วิเคราะห์ข้อมูล เป็นกระบวนการนำข้อมูลที่เก็บรวบรวมได้มาจัดทำให้เป็นระบบ ระเบียบ โดยแบ่งประเภทของการวิเคราะห์ข้อมูล ออกเป็น 2 ประเภท ได้แก่

1) การวิเคราะห์ข้อมูลเชิงปริมาณ ที่เก็บรวบรวมได้เป็นตัวเลข (เป็นข้อมูลนามธรรม) เช่น จำนวนประชากรทั้งหมดที่มีในชุมชนบ้านน้อยทุ่งสว่าง จำนวน 588 คน, จำนวนที่ไร่นาของคนในชุมชนบ้านน้อยทุ่งสว่าง

2) การวิเคราะห์ข้อมูลเชิงคุณภาพ ที่เก็บรวบรวมได้เป็นข้อความที่เขียนบรรยายความคิดเห็น ในประเด็นที่กำหนดให้ (เป็นข้อมูลจับต้องได้) เช่น การวิเคราะห์ข้อมูลแบบเก็บตัวชี้วัด ความเข้มแข็งของชุมชน (บร.2), การวิเคราะห์ข้อมูลแบบรายงานความรู้ ความเข้าใจ และทัศนคติที่มีต่อกองทุนหมู่บ้านและชุมชนเมือง (บร.3)

4.5 ทำการสรุปผลการประเมินโครงการกองทุนหมู่บ้านและชุมชนเมือง

5. ผลที่คาดว่าจะได้รับจากการประเมินโครงการ

ผลการศึกษานี้จะได้ประโยชน์ดังนี้

5.1 ได้ทราบการดำเนินงาน และกระบวนการจัดการกองทุนหมู่บ้านและชุมชนเมือง

5.2 ได้ทราบปัจจัยด้านบวกที่สนับสนุน และปัจจัยด้านลบที่ขัดขวางการบรรลุเป้าหมายของกองทุน

5.3 ได้ทราบกระบวนการทำสารนิพนธ์ ซึ่งมีความเชื่อมโยงระหว่างกันภายในชุมชนท้องถิ่นระดับหมู่บ้าน ระดับตำบล และระดับประเทศ

5.4 ได้ทราบตัวชี้วัดความเข้มแข็งของชุมชนในทัศนะของประชาชนในพื้นที่เป้าหมาย

บทที่ 2

ปริทรรศนวรรณกรรม และงานวิจัยที่เกี่ยวข้อง

ในการศึกษาเพื่อการประเมินโครงการกองทุนหมู่บ้านและชุมชนเมือง ผู้เขียนหรือผู้วิจัยได้หาแหล่งข้อมูลที่เกี่ยวข้อง ได้แก่ จากตำรา, จากสื่ออิเล็กทรอนิกส์, จากหนังสือพิมพ์

1. นโยบาย หลักการ วัตถุประสงค์

1.1 นโยบายกองทุนหมู่บ้านและชุมชนเมืองแห่งชาติ (เป็นนโยบายของ พันตำรวจโท ทักษิณ ชินวัตรที่แถลงต่อรัฐสภา เมื่อวันที่ 26 กุมภาพันธ์ พ.ศ. 2544 เกี่ยวกับการพัฒนาอาชีพ สร้างรายได้ ลดรายจ่าย ตลอดจนบรรเทาเหตุฉุกเฉินและความจำเป็นเร่งด่วน การแก้ไขปัญหาความยากจนของประเทศ ให้มีความเป็นอยู่ที่ดีขึ้น)

รัฐบาลซึ่งมี พันตำรวจโท ทักษิณ ชินวัตร เป็นนายกรัฐมนตรี ได้มีนโยบายเร่งด่วนในการจัดตั้งกองทุนหมู่บ้านและชุมชนเมืองแห่งชาติ สำหรับเป็นแหล่งเงินทุนหมุนเวียนในหมู่บ้านและชุมชนเมืองเพื่อใช้ในการพัฒนาเศรษฐกิจและสังคมในท้องถิ่นและยังเป็นการทำให้ประชาชนในแต่ละท้องถิ่นมีขีดความสามารถในการจัดระบบและบริหารจัดการเงินกองทุนของตนเอง และยังเป็นการกระตุ้นระบบเศรษฐกิจฐานรากของประเทศ ทำให้มีศักยภาพในการสร้างความเข้มแข็งทั้งในด้านสังคมและเศรษฐกิจของประชาชนในท้องถิ่นสู่การพึ่งพาตนเองอย่างยั่งยืน

1.2 หลักการสำคัญของกองทุนหมู่บ้านและชุมชนเมืองแห่งชาติ

(ออกจากคู่มือสำหรับประชาชน เพื่อเตรียมการจัดตั้งและดำเนินงานกองทุนหมู่บ้านและชุมชนเมือง, 2544 : 2) ได้แก่

1.2.1 การเสริมสร้างสำนึกความเป็นชุมชน และท้องถิ่น

1.2.2 ชุมชนเป็นผู้กำหนดอนาคตและจัดการหมู่บ้านและชุมชนเมืองด้วยคุณค่า และภูมิปัญญาของตนเอง

1.2.3 การเกื้อกูลประ โยชน์ต่อผู้ด้อยโอกาสในหมู่บ้านและชุมชนเมือง

1.2.4 เชื่อมโยงกระบวนการเรียนรู้ร่วมกันระหว่างชุมชน ราชการ เอกชน และประชาสังคม

1.2.5 การกระจายอำนาจให้ท้องถิ่น และพัฒนาประชาธิปไตยขั้นพื้นฐาน

1.3 วัตถุประสงค์ในการจัดตั้งกองทุนหมู่บ้านและชุมชนเมือง

(ออกจากคู่มือสำหรับประชาชน เพื่อเตรียมการจัดตั้งและดำเนินงานกองทุนหมู่บ้านและชุมชนเมือง, 2544 : 3) ได้แก่

- 1.3.1 เป็นแหล่งเงินทุนหมุนเวียนในหมู่บ้านและชุมชนเมือง สำหรับการลงทุนเพื่อพัฒนาอาชีพ สร้างงาน สร้างรายได้ หรือเพิ่มรายได้ การลดรายจ่าย การบรรเทาเหตุฉุกเฉินหรือจำเป็นเร่งด่วน และสำหรับการนำไปสู่การสร้างกองทุนสวัสดิภาพที่ดีแก่ประชาชนในหมู่บ้านหรือชุมชนเมือง
- 1.3.2 ส่งเสริมและพัฒนาหมู่บ้านและชุมชนเมืองให้มีขีดความสามารถในการจัดระบบ และบริหารจัดการเงินทุนของตนเอง
- 1.3.3 เสริมสร้างกระบวนการพึ่งพาตนเองของหมู่บ้านและชุมชนเมือง ในด้านการเรียนรู้ การสร้างและพัฒนาความคิดริเริ่ม เพื่อแก้ไขปัญหา เสริมสร้างศักยภาพ และส่งเสริมเศรษฐกิจพอเพียงในหมู่บ้านและชุมชนเมือง
- 1.3.4 กระตุ้นเศรษฐกิจในระดับฐานรากของประเทศ รวมทั้งเสริมสร้างภูมิคุ้มกันทางเศรษฐกิจและสังคมของประเทศในอนาคต
- 1.3.5 เสริมสร้างศักยภาพ และความเข้มแข็งทางด้านเศรษฐกิจและสังคมของประชาชนในหมู่บ้านหรือชุมชนเมือง

2. ระเบียบต่าง ๆ ที่เกี่ยวข้อง

ระเบียบกองทุนหมู่บ้านและชุมชนเมืองแห่งชาติ มีระเบียบที่เกี่ยวข้อง ดังนี้

- 2.1 ระเบียบสำนักนายกรัฐมนตรีว่าด้วยคณะกรรมการกองทุนหมู่บ้านและชุมชนเมืองแห่งชาติ พ.ศ. 2544 และแก้ไขเพิ่มเติม (ฉบับที่ 2)
 - 2.2 ระเบียบคณะกรรมการกองทุนหมู่บ้าน และชุมชนเมืองแห่งชาติว่าด้วยการจัดตั้งและบริหารกองทุนหมู่บ้านและชุมชนเมืองแห่งชาติ พ.ศ. 2544 และแก้ไขเพิ่มเติม (ฉบับที่ 2)
 - 2.3 ระเบียบของชุมชนบ้านน้อยทุ่งสว่าง (รายละเอียดสมบูรณ์จะกล่าวไว้ในภาคผนวก)
- 2.1 ระเบียบสำนักนายกรัฐมนตรีว่าด้วยคณะกรรมการกองทุนหมู่บ้านและชุมชนเมืองแห่งชาติ ประกอบไปด้วย 2 หมวด ดังนี้ (รายละเอียดจะกล่าวไว้ในภาคผนวก)
- หมวด 1** คณะกรรมการกองทุนหมู่บ้านและชุมชนเมืองแห่งชาติ มีประเด็นสำคัญ ดังนี้
- 1) ผู้ดำรงตำแหน่งคณะกรรมการกองทุนหมู่บ้านและชุมชนเมืองแห่งชาติ
 - 2) การดำรงตำแหน่งหรือพ้นจากตำแหน่งของคณะกรรมการกองทุนหมู่บ้านและชุมชนเมืองแห่งชาติ
 - 3) การประชุมของคณะกรรมการจะต้องมีกรรมการเข้าร่วมประชุมไม่น้อยกว่ากึ่งหนึ่งของจำนวนกรรมการทั้งหมด จึงจะเป็นองค์ประชุม
 - 4) อำนาจ และหน้าที่ของคณะกรรมการกองทุนหมู่บ้านและชุมชนเมืองแห่งชาติ

หมวด 2 สำนักงานคณะกรรมการกองทุนหมู่บ้านและชุมชนเมือง มีประเด็นสำคัญ ดังนี้

- 1) ให้มีสำนักงานคณะกรรมการกองทุนหมู่บ้านและชุมชนเมืองแห่งชาติ ในสำนักเลขาธิการนายกรัฐมนตรี
- 2) อำนาจ และหน้าที่ของสำนักงานคณะกรรมการกองทุนหมู่บ้านและชุมชนเมืองแห่งชาติ

2.2 ระเบียบคณะกรรมการกองทุนหมู่บ้านและชุมชนเมืองแห่งชาติ ว่าด้วย การจัดตั้งและบริหารกองทุนหมู่บ้านและชุมชนเมืองแห่งชาติ ประกอบไปด้วย 9 หมวด ดังนี้ (รายละเอียดจะกล่าวไว้ในภาคผนวก)

หมวด 1 ชื่อความทั่วไป กล่าวถึง

- 1) การบังคับใช้ระเบียบคณะกรรมการกองทุนหมู่บ้านและชุมชนเมืองแห่งชาติ ว่าด้วยการจัดตั้งและบริหารกองทุนหมู่บ้านและชุมชนเมืองแห่งชาติ พ.ศ.2544
- 2) คำจำกัดความต่าง ๆ ในระเบียบคณะกรรมการกองทุนหมู่บ้านและชุมชนเมืองแห่งชาติ ว่าด้วย การจัดตั้งและบริหารกองทุนหมู่บ้านและชุมชนเมืองแห่งชาติ พ.ศ.2544

หมวด 2 กองทุนหมู่บ้านและชุมชนเมืองแห่งชาติ กล่าวถึง

- 1) หลักการสำคัญของกองทุนหมู่บ้านและชุมชนเมืองแห่งชาติ
- 2) วัตถุประสงค์ในการดำเนินการกองทุนหมู่บ้านและชุมชนเมืองแห่งชาติ
- 3) เงิน และทรัพย์สินของกองทุนหมู่บ้านและชุมชนเมืองแห่งชาติ
- 4) การเปิดบัญชีกองทุนหมู่บ้านและชุมชนเมืองแห่งชาติ
- 5) การจัดสรรเงินกองทุนหมู่บ้านและชุมชนเมืองแห่งชาติ

หมวด 3 คณะอนุกรรมการสนับสนุนการดำเนินงานกองทุนหมู่บ้านและชุมชนเมือง กล่าวถึง

- 1) คณะอนุกรรมการสนับสนุนการดำเนินงานกองทุนหมู่บ้านและชุมชนเมือง
- 2) อำนาจ และหน้าที่ของคณะอนุกรรมการสนับสนุนการดำเนินงานกองทุนหมู่บ้านและชุมชนเมือง

หมวด 4 คณะอนุกรรมการสนับสนุนและติดตามการดำเนินงานกองทุนหมู่บ้านระดับจังหวัด กล่าวถึง

- 1) คณะอนุกรรมการสนับสนุนและติดตามการดำเนินงานกองทุนหมู่บ้านระดับจังหวัด
- 2) อำนาจ และหน้าที่ของคณะอนุกรรมการสนับสนุนและติดตามการดำเนินงานกองทุนหมู่บ้านระดับจังหวัด

หมวด 5 คณะกรรมการกองทุนหมู่บ้านและชุมชนเมือง กล่าวถึง

- 1) คณะกรรมการกองทุนหมู่บ้านและชุมชนเมือง
- 2) อำนาจและหน้าที่ของคณะกรรมการกองทุนหมู่บ้านและชุมชนเมือง
- 3) การดำรงตำแหน่งและพ้นตำแหน่งของคณะกรรมการกองทุนหมู่บ้านและชุมชนเมือง
- 4) การประชุมของคณะกรรมการกองทุนหมู่บ้านและชุมชนเมือง

หมวด 6 กองทุนและสมาชิกกองทุน กล่าวถึง

- 1) เงิน และทรัพย์สินของกองทุนหมู่บ้านและชุมชนเมือง
- 2) สมาชิกของกองทุน
- 3) การประชุมของสมาชิกกองทุน

หมวด 7 การกู้ยืมเงินกองทุนหมู่บ้านและชุมชนเมือง กล่าวถึง

- 1) หลักเกณฑ์และวิธีการกู้ยืมเงินจากกองทุนหมู่บ้านและชุมชนเมือง
- 2) การอนุมัติเงินกู้
- 3) อัตราดอกเบี้ยเงินกู้
- 4) ระยะเวลาการชำระเงิน
- 5) การผิดสัญญาการกู้ยืมเงิน
- 6) การยกเลิกสัญญาการกู้ยืมเงิน

หมวด 8 การทำบัญชีและการตรวจสอบ กล่าวถึง

- 1) การจัดทำบัญชีของคณะกรรมการกองทุนหมู่บ้านและชุมชนเมือง
- 2) การจัดสรรกำไรสุทธิประจำปี

หมวด 9 บทเฉพาะกาล กล่าวถึง

- 1) การคัดเลือกคณะกรรมการกองทุนหมู่บ้านและชุมชนเมือง
- 2) การยื่นคำขอขึ้นทะเบียนจัดตั้งกองทุน
- 3) การเปิดบัญชีเงินฝากออมทรัพย์ของกองทุนหมู่บ้านและชุมชนเมือง
- 4) การประเมินผลการดำเนินการ

3. หลักเกณฑ์และแนวทางปฏิบัติในการดำเนินการกองทุนหมู่บ้านและชุมชนเมือง

3.1 แบบรายงานการคัดเลือกคณะกรรมการกองทุนหมู่บ้านและชุมชนเมือง

การคัดเลือกคณะกรรมการกองทุนหมู่บ้านและชุมชนเมือง จะต้องเป็นไปตามข้อที่ 41 ของระเบียบคณะกรรมการว่าด้วยการจัดตั้ง และบริหารกองทุนหมู่บ้าน และชุมชนเมืองแห่งชาติ พ.ศ. 2544 ซึ่งชุมชนบ้านน้อยทุ่งสว่าง ได้ดำเนินการคัดเลือกคณะกรรมการกองทุนชุมชนบ้านน้อยทุ่งสว่าง ให้เป็นไปตาม

ระเบียบดังกล่าว เมื่อวันที่ 12 ตุลาคม พ.ศ. 2544 ที่ ชุมชนบ้านน้อยทุ่งสว่าง คือ จะต้องมีการร่วมสามในสี่ของครัวเรือนทั้งหมดเข้าร่วมประชุม และการคัดเลือกคณะกรรมการกองทุนหมู่บ้านและชุมชนเมืองให้เป็นไปตามมติที่ประชุม โดยที่ชุมชนบ้านน้อยทุ่งสว่างมีจำนวนครัวเรือนที่เข้าร่วมประชุม 93 ครัวเรือน จากทั้งหมด 115 ครัวเรือน สำหรับคุณสมบัติของคณะกรรมการกองทุนจะต้องเป็นไปตามข้อ 17 ของระเบียบคณะกรรมการว่าด้วยการจัดตั้งและบริหารกองทุนหมู่บ้านและชุมชนเมืองแห่งชาติ พ.ศ. 2544 ดังนี้

- 1) เป็นผู้ที่ย้ายอยู่ในหมู่บ้านหรือชุมชนมาไม่น้อยกว่า 2 ปี
- 2) เป็นผู้มีอายุ 20 ปีบริบูรณ์
- 3) เป็นผู้ที่ปฏิบัติตนอยู่ในหลักศาสนา มีความรับผิดชอบ เสียสละ มีส่วนร่วมในกิจกรรมของหมู่บ้านและชุมชนเมือง ไม่ติดการพนัน ไม่ยุ่งเกี่ยวกับยาเสพติด ไม่มีประวัติเสียด้านการเงิน และยึดมั่นระบอบประชาธิปไตย
- 4) ไม่เป็นบุคคลล้มละลาย หรือคนไร้ความสามารถ
- 5) ไม่เคยรับโทษจำคุก เว้นแต่โทษที่กระทำโดยประมาท
- 6) ไม่เคยต้องคำพิพากษาถึงที่สุดว่าทำผิดต่อตำแหน่งหน้าที่ หรือไม่เคยกระทำผิดเกี่ยวกับทรัพย์สิน เว้นแต่ความผิดฐานทำให้เสียทรัพย์ และความผิดฐานบุกรุก
- 7) ไม่เคยถูกไล่ออก หรือให้ออกจากราชการหรือรัฐวิสาหกิจ
- 8) ไม่เป็นผู้ไม่ไปใช้สิทธิ์ในการเลือกตั้ง
- 9) ไม่เคยถูกให้ออกจากคณะกรรมการกองทุน ด้วยมติของคณะกรรมการ หรือมติของสมาชิก

3.2 แบบคำขอขึ้นทะเบียนและประเมินความพร้อมของกองทุนหมู่บ้านและชุมชนเมือง

การขอขึ้นทะเบียน และประเมินความพร้อมของกองทุนหมู่บ้านและชุมชนเมืองนั้นมีวัตถุประสงค์เพื่อให้คณะกรรมการกองทุนหมู่บ้านและชุมชนเมือง ได้ประเมินความพร้อมในด้านต่าง ๆ ของหมู่บ้านและชุมชนเมืองตามสภาพความเป็นจริง โดยที่กองทุนชุมชนบ้านน้อยทุ่งสว่าง ได้ยื่นแบบคำขอขึ้นทะเบียน และประเมินความพร้อมของกองทุนหมู่บ้าน และชุมชนเมือง ซึ่งได้ขึ้นทะเบียนคณะกรรมการกองทุนหมู่บ้านและชุมชนเมือง เมื่อวันที่ 22 ตุลาคม พ.ศ. 2544 เลขทะเบียนที่ 30980001 สำหรับหมู่บ้านและชุมชนเมืองจะต้องมีความพร้อมในด้านต่าง ๆ ดังนี้

- 1) การคัดเลือกคณะกรรมการกองทุน
- 2) คุณสมบัติของคณะกรรมการกองทุน
- 3) ความรู้ ประสบการณ์ และความมั่นใจในการบริหารกองทุนของคณะกรรมการกองทุน
- 4) ระเบียบ ข้อบังคับ ในการดำเนินการของกองทุน
- 5) การมีส่วนร่วมของชาวบ้าน หรือสมาชิกในการจัดการกองทุน

- 6) การปฏิบัติของสมาชิกตามระเบียบ และข้อบังคับของกองทุน
- 7) การเปิดบัญชีเงินฝากของกองทุน

3.3 การจัดทำระเบียบและข้อบังคับในการจัดตั้งกองทุนหมู่บ้านและชุมชนเมือง

เพื่อให้การบริหารจัดการกองทุนชุมชน ซึ่งก่อตั้งขึ้นเพื่อส่งเสริมและสร้างนิสัยการออม เสียสละ เอื้ออาทร และเป็นไปด้วยความคล่องตัว มีประสิทธิภาพ รวมทั้งเอื้อประโยชน์ต่อสมาชิก โดยรวม จึงกำหนดระเบียบ ข้อบังคับ เกี่ยวกับการดำเนินงานของกองทุนชุมชนทุ่งสว่าง มีดังนี้ (รายละเอียดจะแสดงไว้ในภาคผนวก)

1. วัตถุประสงค์ในการจัดตั้งกองทุน
 - 1) เพื่อเป็นแหล่งเงินทุนหมุนเวียนให้กับสมาชิก
 - 2) เพื่อส่งเสริมในการออมทรัพย์ด้วยวิธีการถือหุ้น การฝากเงินสัจจะ และเงินรับฝาก
 - 3) เพื่อให้บริการเงินกู้แก่สมาชิก
 - 4) เพื่อพัฒนาจิตใจสมาชิกให้เป็นคนดี
 - 5) เพื่อพัฒนาสมาชิกให้เป็นคนดี
2. แหล่งที่มาของกองทุน ประกอบด้วยเงินและทรัพย์สิน ดังนี้
 - 1) เงินที่ได้รับจัดสรรจากคณะกรรมการ
 - 2) เงินกู้ยืม
 - 3) ดอกผลหรือผลประโยชน์ใด ๆ ที่เกิดขึ้นจากเงินกองทุน
 - 4) ค่าธรรมเนียมแรกเข้า
 - 5) เงินฝากสัจจะและเงินรับฝาก
 - 6) เงินค่าหุ้น
 - 7) เงินสมทบจากกลุ่มหรือองค์กรสมาชิก
 - 8) เงินหรือทรัพย์สินอื่น ๆ ที่กองทุนได้รับ
3. คุณสมบัติของสมาชิก
 - 1) เป็นผู้ที่อาศัยอยู่ในชุมชนทุ่งสว่างไม่น้อยกว่า 6 เดือน
 - 2) เป็นผู้สนใจที่จะมีส่วนร่วมในกิจกรรมของกองทุน
 - 3) เป็นผู้พร้อมที่จะปฏิบัติตามระเบียบของกองทุน
 - 4) เป็นผู้ที่คณะกรรมการกองทุน เห็นชอบให้เข้าเป็นสมาชิก
 - 5) เป็นผู้เห็นแก่ประโยชน์ของกองทุนเป็นสำคัญ
 - 6) มีเงินฝากสัจจะ และถือหุ้นอย่างน้อยหนึ่งหุ้น

4. ประเภทการกู้ยืม แบ่งเป็น 5 ประเภท คือ

- 1) การพัฒนาอาชีพ
- 2) การสร้างงาน
- 3) การเพิ่มรายได้
- 4) ลดรายจ่าย
- 5) การบรรเทาเหตุฉุกเฉิน และจำเป็นเร่งด่วน

- การพิจารณาเงินกู้สำหรับคณะกรรมการกองทุนหมู่บ้านและชุมชนเมือง

1. การพิจารณาเงินกู้ให้กับผู้กู้นั้น คณะกรรมการจะต้องดำเนินการตามหมวด 7 ว่าด้วยการกู้ยืมเงินกองทุนหมู่บ้านและชุมชนเมือง ซึ่งมีสาระสำคัญ ดังนี้
 - 1.1 สมาชิกที่ประสงค์จะขอกู้เงินจากกองทุนจะต้องทำคำขอกู้ โดยระบุวัตถุประสงค์ในการกู้ยืมเงินอย่างชัดเจน
 - 1.2 คณะกรรมการกองทุนมีอำนาจในการอนุมัติเงินกู้อย่างหนึ่งไม่เกินสองหมื่นบาท
 - 1.3 ในกรณีที่คณะกรรมการมีมติอนุมัติเงินกู้ยืมตามคำขอ ให้บันทึกความเห็นในแบบคำขอกู้ยืมเงิน พร้อมทั้งส่งสำเนาแบบคำขอกู้ยืมเงินแจ้งให้ผู้ขอกู้ และธนาคารรับทราบโดยเร็ว
 - 1.4 คณะกรรมการกองทุนอาจเรียกหลักประกันเงินกู้ไม่ว่าจะเป็นบุคคล หรือทรัพย์สินตามหลักเกณฑ์ และวิธีการที่กองทุนกำหนด
 - 1.5 ให้คณะกรรมการกองทุนกำหนดอัตราดอกเบี้ย หรือค่าตอบแทนเงินฝากและเงินกู้เป็นอัตราที่แน่นอนตามความเห็นชอบจากที่ประชุมสมาชิก และปิดประกาศอัตราดอกเบี้ย หรือค่าตอบแทนอย่างเปิดเผย
 - 1.6 การกำหนดระยะเวลาชำระคืนเงินกู้ ให้คณะกรรมการกองทุนพิจารณาตามความเหมาะสมแห่งสัญญาเงินกู้แต่ละราย
 - 1.7 ในกรณีที่ผู้กู้ทำผิดสัญญาไม่ชำระคืนเงินต้นพร้อมดอกเบี้ย หรือค่าตอบแทนตามเงื่อนไขที่กำหนดในสัญญากู้ยืมเงิน ให้ผู้กู้เสียเบี้ยปรับตามจำนวนที่ระเบียบหรือข้อบังคับที่กองทุนกำหนดไว้อย่างแน่นอนสำหรับจำนวนที่ขาดหรือค้างชำระ เว้นแต่ ผู้กู้ได้รับอนุญาตให้ผ่อนผันการชำระหนี้
 - 1.8 ในกรณีที่ผู้กู้มิได้เริ่มดำเนินการตามวัตถุประสงค์ในการขอกู้ยืมเงิน หรือมีหลักฐานอันควรเชื่อได้ว่า ผู้กู้นำเงิน ไปใช้นอกกรอบวัตถุประสงค์โดยปราศจากเหตุผลอันสมควร ให้คณะกรรมการกองทุนมีอำนาจยกเลิกสัญญา และเรียกคืนเงินกู้พร้อมดอกเบี้ยหรือค่าตอบแทนที่ค้างชำระคืนเต็มจำนวน ได้โดยทันที

2. กรณีกองทุนชุมชนทุ่งสว่าง มีเกณฑ์สำหรับการพิจารณาเงินกู้ ดังนี้

- 2.1 การพัฒนาอาชีพ วงเงินกู้ยืม 20,000 บาท อัตราดอกเบี้ย ร้อยละ 1 บาท / เดือน
ระยะเวลาชำระคืน 1 ปี
- 2.2 การสร้างงาน วงเงินกู้ยืม 20,000 บาท อัตราดอกเบี้ย ร้อยละ 1 บาท / เดือน
ระยะเวลาชำระคืน 1 ปี
- 2.3 การเพิ่มรายได้
- 2.4 ลดรายจ่าย
- 2.5 บรรเทาเหตุฉุกเฉิน วงเงินกู้ยืม 5,000 บาท อัตราดอกเบี้ย ร้อยละ 2 บาท / เดือน
ระยะเวลาชำระคืน 6 เดือน

ในรายที่คณะกรรมการอนุมัติเงินกู้ รายหนึ่งไม่เกิน 50,000 บาทนั้น โครงการที่สมาชิกยื่นขอกู้เงิน จะต้องเป็นการกู้เฉพาะกรณีเพื่อการอันจำเป็น หรือเพื่อการเก็งกำไรไม่ได้

- การวิเคราะห์โครงการเพิ่มประสิทธิภาพการบริหารจัดการกองทุนหมู่บ้านและชุมชนเมือง

โครงการเพิ่มประสิทธิภาพการบริหารจัดการกองทุนหมู่บ้านและชุมชนเมือง เป็นโครงการที่ต้องการเพิ่มประสิทธิภาพการบริหารจัดการกองทุนหมู่บ้านและชุมชนเมือง เพื่อให้ระบบเศรษฐกิจและสังคมในท้องถิ่นมีการพัฒนาอย่างต่อเนื่อง จนมีความเข้มแข็งอย่างยั่งยืน โดยการให้ผู้ที่สำเร็จการศึกษาระดับปริญญาตรีเข้ารับการเรียนรู้หลักสูตรประกาศนียบัตรบัณฑิตการจัดการและการประเมินโครงการ เพื่อให้ทำหน้าที่ประเมินและส่งเสริมการดำเนินงานกองทุนหมู่บ้านและชุมชนเมือง ให้มีการพัฒนาด้านต่าง ๆ อย่างต่อเนื่อง เพื่อเป็นประโยชน์ต่อการพัฒนาสังคมและเศรษฐกิจของท้องถิ่นให้มีความเข้มแข็งอย่างยั่งยืน

4. หลักการประเมินโครงการรูปแบบการประเมินแบบชีพพีโมเดล

รูปแบบการประเมินแบบชีพพีโมเดลมีของหลายท่าน แต่ในที่นี้ผู้วิจัยใช้ของสตัฟเฟิลบีม ได้กำหนดประเด็นที่ประเมินออกเป็น 4 ประเภท ซึ่งเป็นที่มาของการกำหนดชื่อของรูปแบบการประเมิน ดังนี้ (มาจากชุดวิชาการประเมินเพื่อพัฒนา, ชุดการเรียนรู้ด้วยตนเอง ใช้ประกอบการเรียนหลักสูตรประกาศนียบัตรบัณฑิตการจัดการและการประเมินโครงการ, 2545 : 89-90)

4.1 การประเมินสภาวะแวดล้อม (Context Evaluation : C) เป็นการประเมินการก่อน

ดำเนินการ เพื่อพิจารณาหลักการและเหตุผล ความจำเป็นที่ต้องดำเนินโครงการ ประเด็นปัญหา และความเหมาะสมของเป้าหมายโครงการ

4.2 การประเมินปัจจัยเบื้องต้น (Input Evaluation : I) เป็นการประเมินเพื่อพิจารณา

ความเหมาะสมของความพอเพียงของทรัพยากร

4.3 การประเมินกระบวนการ (Process Evaluation : P) เป็นการประเมินเพื่อหา
ข้อบกพร่องของการดำเนินการที่จะใช้เป็นข้อมูลในการพัฒนา แก้ไข ปรับปรุง ให้การ
ดำเนินการช่วงต่อไปมีประสิทธิภาพมากขึ้น โดยมีการบันทึกไว้เป็นหลักฐานทุกขั้นตอน

4.4 การประเมินผลผลิตที่เกิดขึ้น (Product Evaluation : P) เป็นการประเมินเพื่อ
เปรียบเทียบกับผลผลิตที่เกิดขึ้นกับจุดประสงค์ของโครงการ รวมทั้งการพิจารณาในประเด็น
ของการยุบ เลิก ขยาย หรือปรับเปลี่ยนโครงการ

5. เอกสารอื่น ๆ ที่เกี่ยวข้อง

ผู้วิจัยได้ทำการศึกษาค้นคว้าเรื่องต่าง ๆ ที่เกี่ยวข้องกับการประเมินโครงการกองทุนหมู่บ้านและ ชุม
ชนเมือง ในเรื่องของนโยบาย, วัตถุประสงค์, ระเบียบต่าง ๆ , วิธีการดำเนินการ และทฤษฎีที่นำมาใช้เป็น
เครื่องมือในการประเมินโครงการ การศึกษาข้อมูลโดยการศึกษาค้นคว้าจากการอ่านตำรา หรือเอกสารที่
เกี่ยวข้อง, ค้นคว้าจากชุดวิชาที่ใช้ประกอบในการเรียน, จากข้อมูลสื่ออิเล็กทรอนิกส์ เช่น ข้อมูลใน web site
เช่น www.nesdb.go.th , www.bot.or.th

บทที่ 3

วิธีการดำเนินการประเมินโครงการ

การวิจัยเป็นกระบวนการที่จำเป็นอย่างยิ่งต่อการประเมินความสำเร็จของโครงการ ผลที่ได้จากการประเมิน จะเป็นตัวชี้วัดความสามารถในการดำเนินงานว่ามีประสิทธิภาพมากน้อยเพียงใด ซึ่งการประเมินประสิทธิภาพการบริหารการจัดการที่เหมาะสมที่สุด คือ การใช้แนวความคิดทฤษฎีระบบเป็นตัวแบบ หรือเครื่องมือในการวิเคราะห์

1. วิธีการประเมินโครงการ

การวิจัยเป็นเครื่องมือที่จำเป็นต่อการประเมินความสำเร็จของโครงการ หรือการวัดความสามารถในการบรรลุผลของการกระทำอย่างใดอย่างหนึ่ง การประเมินโครงการเป็นการประเมินเชิงระบบ (System Approach) มีนักวิชาการหลายท่านได้สร้างแบบจำลองขึ้น เพื่อใช้ในการประเมิน เช่น Stake, Scriven, Stufflebeam เป็นต้น โดยสารนิพนธ์ฉบับนี้จะเลือกใช้แบบจำลอง ชิพพ์โมเดล (CIPP Model) ของ Stufflebeam มาทำการประเมินโครงการ กองทุนชุมชนบ้านน้อยทุ่งสว่าง ซึ่งได้กำหนดองค์ประกอบของการประเมินโครงการไว้ 4 ระบบย่อย (สมหวัง พิธิยานุวัฒน์, 2544) ได้แก่

- System Context คือ บริบท หรือสภาวะแวดล้อมของหน่วยระบบ
- System Input คือ ปัจจัยนำเข้า หรือปัจจัยเบื้องต้นของหน่วยระบบ
- System Process คือ กระบวนการของหน่วยระบบ
- System Output คือ ผลผลิตของหน่วยระบบ

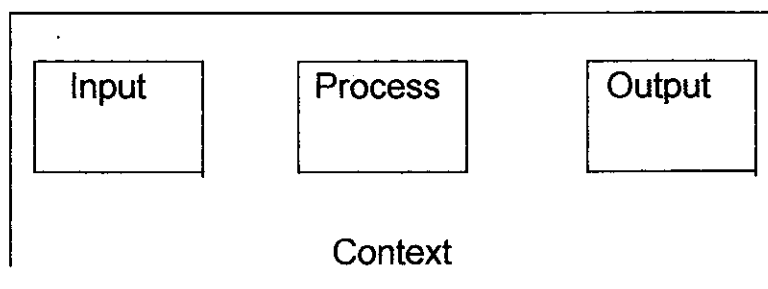

แผนภาพที่ 1 องค์ประกอบของหน่วยระบบ

Stufflebeam แบ่งขั้นตอนของการประเมินเป็น 3 ขั้นตอน ได้แก่ กำหนด หรือระบุ ข้อมูลที่ต้องการ การเก็บรวบรวมข้อมูล และนำมาวิเคราะห์ให้เกิดสารสนเทศ สามารถแบ่งประเด็นที่ต้องประเมินออกเป็น 4 ประเภท ได้แก่ (อุดม จารัสพันธ์ , 2545)

1. การประเมินบริบท หรือสภาวะแวดล้อม (Context Evaluation : C) เป็นการประเมินก่อนการดำเนินการ โครงการ ซึ่งจะช่วยในการคาดการณ์ถึงผลการดำเนินการ โครงการ หรือตัดสินใจเกี่ยวกับการวางแผนในการกำหนดวัตถุประสงค์
2. การประเมินปัจจัยนำเข้าหรือปัจจัยเบื้องต้น (Input Evaluation : I) เป็นการประเมินเพื่อพิจารณาความเหมาะสม หรือความสอดคล้องของปัจจัยภายใน ปัจจัยภายนอก กับวัตถุประสงค์ของโครงการที่มีผลต่อโครงการ ซึ่งเป็นการตัดสินใจเกี่ยวกับโครงสร้างเพื่อกำหนดรูปแบบของโครงการ
3. การประเมินกระบวนการ (Process Evaluation : P) เป็นการประเมินเพื่อหาข้อบกพร่องของการดำเนินการที่จะใช้เป็นข้อมูลในการพัฒนา แก้ไข ปรับปรุง หรือ ประยุกต์ เพื่อควบคุมการดำเนินการของโครงการในช่วงต่อไปให้มีประสิทธิภาพมากยิ่งขึ้น
4. การประเมินผลผลิต (Product Evaluation : P) เป็นการประเมินเพื่อเปรียบเทียบผลผลิตที่เกิดขึ้นจากโครงการกับจุดประสงค์ของโครงการ ซึ่งจะช่วยในการตัดสินใจและดูผลสำเร็จของโครงการ

นอกจากการประเมินแต่ละองค์ประกอบของหน่วยระบบแล้ว จะต้องกำหนดตัวชี้วัด หรือตัว หรือตัวบ่งชี้ของแต่ละระบบ ดังต่อไปนี้

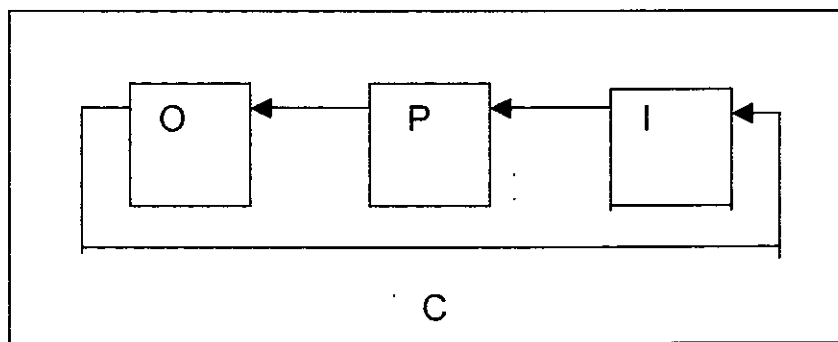

แผนภาพที่ 2 ตัวชี้วัดของหน่วยระบบ

1. ตัวชี้วัดบริบท หรือสภาวะแวดล้อม (Context Indicators)
2. ตัวชี้วัดปัจจัยนำเข้า หรือปัจจัยเบื้องต้น (Input Indicators)

3. ตัวชี้วัดกระบวนการ (Process Indicators)
4. ตัวชี้วัดผลผลิต (Product หรือ Output Indicators)

การประเมินโครงการกองทุนหมู่บ้านและชุมชนเมือง ได้กำหนดหน่วยระบบหลัก ที่จะต้องทำการประเมินไว้ 2 หน่วยระบบ ดังนี้

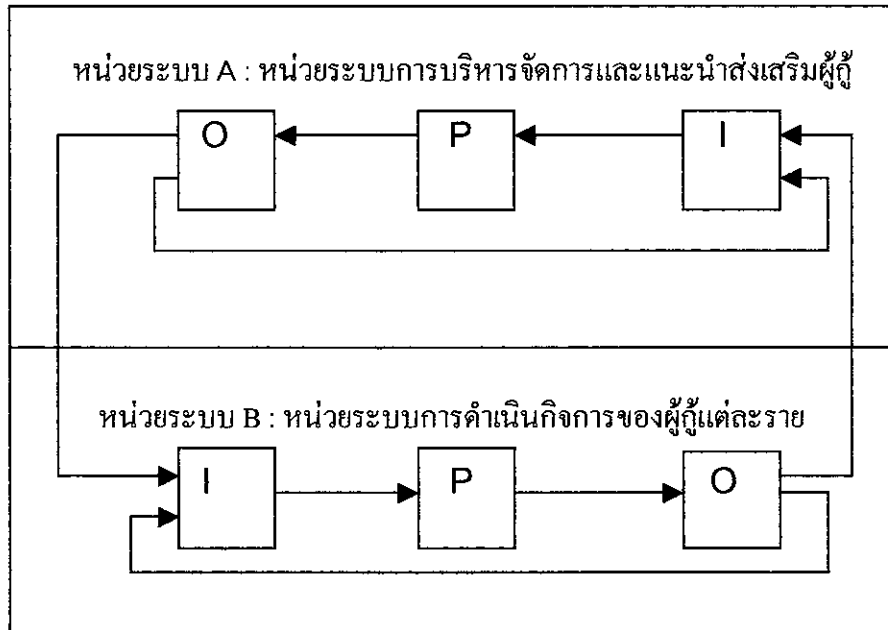

แผนภาพที่ 3 หน่วยระบบหลัก

1. หน่วยระบบ A คือ หน่วยระบบการบริหารจัดการ และแนะนำส่งเสริมผู้กู้
 2. หน่วยระบบ B คือ หน่วยระบบการดำเนินงานของผู้กู้แต่ละราย
2. ประชากรและกลุ่มตัวอย่าง
- 2.1 ประชากร หมายถึง สมาชิกทั้งหมดของสิ่งของที่ต้องการศึกษาวิจัย หรือเป็นเป้าหมายของการดำเนินการโครงการ ซึ่งอาจจะเป็นสิ่งมีชีวิตหรือไม่มีชีวิตก็ได้ เช่น บุคคล องค์กร วัตถุต่าง ๆ ซึ่งมีลักษณะที่สามารถมองเห็นและรับรู้ได้ เช่น ประชากรในชุมชนบ้านน้อยทุ่งสว่าง เป็นต้น ซึ่งแบ่งประชากรออกเป็น 2 ประเภท ได้แก่ (เจลิยว บุรีภักดี, 2545)
- 2.1.1 ประชากรแบบจำกัด (Finite Population) คือ ประชากรที่สามารถเจนนับจำนวนประชากรได้ทั้งหมด ว่ามีจำนวนที่แน่นอนเป็นเท่าใด เช่น จำนวนกรรมการในคณะกรรมการกองทุนชุมชนบ้านน้อยทุ่งสว่าง

2.1.2 ประชากรแบบไม่จำกัด (Infinite Population) คือ ประชากรที่ไม่สามารถ
 แฉงนับจำนวนประชากรออกมาได้ทั้งหมดว่ามีอยู่เท่าไร เช่น จำนวนก้อนหินใน
 ชุมชนบ้านน้อยทุ่งสว่าง เป็นต้น

2.2 กลุ่มตัวอย่าง หมายถึง กลุ่มที่ถูกเลือกจากประชากรเพื่อเป็นตัวแทนของประชากรในการ
 ศึกษาวิจัย ทำให้สามารถประหยัดเวลา และค่าใช้จ่ายที่จะต้องใช้ในการเก็บข้อมูลจาก
 ประชากรกลุ่มที่ถูกเลือก ควรจะต้องเป็นตัวแทนที่ดีของประชากรในการเก็บรวบรวมข้อมูล
 เพื่อจะได้ให้ผลที่ใกล้เคียงกับข้อมูลที่จะได้จากประชากร เช่น ตัวแทนสมาชิกกองทุนชุมชน
 บ้านน้อยทุ่งสว่าง

3. ตัวแปรและตัวชี้วัดที่ใช้ในการประเมินโครงการ

3.1 ความหมายของตัวแปรและตัวชี้วัด

3.1.1 ตัวแปร หมายถึง สิ่งที่ผู้วิจัยศึกษา หากค่าตอบ โดยตัวแปรจะมีค่าแปรเปลี่ยนไปได้
 หลาย ๆ ค่า หรือมีค่าไม่คงที่

3.1.2 ตัวชี้วัด หมายถึง ข้อความที่แสดง หรือระบุประเด็นที่ต้องการประเมินหรือตัวแปรที่
 ต้องการศึกษานั้น จะบรรลุผลสำเร็จตามเกณฑ์นั้น จะมีสภาพหรือคุณลักษณะที่ค่อนข้าง
 ช่างเป็นรูปธรรมอย่างไร ซึ่งตัวชี้วัดจะมีทั้งในส่วนที่แสดงลักษณะในเชิงปริมาณ และ
 เชิงคุณภาพ

3.2 ตัวแปรและตัวชี้วัดบริบทระดับประเทศ

3.2.1 ตัวแปรบริบทระดับประเทศ หมายถึง สิ่งที่ผู้วิจัยจะทำการศึกษาเพื่อให้ทราบว่า
 ประเทศมีความพร้อม หรือมีความเหมาะสมที่จะดำเนินการ โครงการกองทุนหมู่บ้าน
 และชุมชนเมืองแห่งชาติได้หรือไม่

3.2.2 ตัวชี้วัดบริบทระดับประเทศ หมายถึง ตัวที่จะบอกให้ทราบว่าสภาพต่าง ๆ ของ
 ประเทศมีความพร้อม หรือมีความเหมาะสมที่จะดำเนินการ โครงการกองทุนหมู่บ้าน
 และชุมชนเมืองแห่งชาติหรือไม่ ได้แก่

1. จำนวนเงินในโครงการกองทุนหมู่บ้านและชุมชนเมือง
2. ความพร้อมของหมู่บ้านและชุมชนเมืองนั้น ๆ
3. ความพร้อมของหน่วยงานต่าง ๆ ที่จะดำเนินการตามนโยบายของรัฐบาล

3.3 ตัวแปรและตัวชี้วัดบริบทระดับท้องถิ่น

3.3.1 ตัวแปรบริบทระดับท้องถิ่น หมายถึง สิ่งที่ผู้วิจัยจะทำการศึกษาเพื่อให้ทราบว่าแต่ละท้องถิ่นมีความพร้อม หรือมีความเหมาะสมที่จะดำเนินการ โครงการกองทุนหมู่บ้าน และชุมชนเมืองของแต่ละท้องถิ่นได้หรือไม่ ตัวแปรบริบทระดับท้องถิ่น ได้แก่

1. ประวัติความเป็นมาของหมู่บ้านและชุมชนเมือง
2. เศรษฐกิจของหมู่บ้านและชุมชนเมือง
3. การมีหนี้สินของประชาชนในหมู่บ้านและชุมชนเมือง
4. ความต้องการเงินลงทุนเพื่อพัฒนาอาชีพของหมู่บ้านและชุมชนเมือง

3.3.2 ตัวชี้วัดบริบทระดับท้องถิ่น หมายถึง ตัวที่จะบอกให้ทราบว่าสภาพต่าง ๆ ของแต่ละท้องถิ่นมีความพร้อม หรือมีความเหมาะสมที่จะดำเนินการ โครงการกองทุนหมู่บ้าน และชุมชนเมืองได้หรือไม่

3.4 หน่วยระบบ A หรือ หน่วยระบบการบริหารจัดการ และแนะนำส่งเสริมผู้

3.4.1 หน่วยระบบ A หมายถึง หน่วยระบบที่เป็นการบริหารจัดการเงินกองทุนชุมชน บ้านน้อยทุ่งสว่าง และมีการแนะนำส่งเสริมให้สมาชิกกองทุนมีการกู้เงินจากกองทุน ไปลงทุนให้ประสบผลสำเร็จ เพื่อจะได้มีเงินกลับเข้าสู่กองทุน และเกิดการหมุนเวียน เงินลงทุนในชุมชนบ้านน้อยทุ่งสว่าง

3.4.2 ตัวแปรและตัวชี้วัดของหน่วยระบบ A

1. ตัวชี้วัดบริบทของหน่วยระบบ A ประกอบด้วยตัวแปร ดังนี้
 - 1.1 การบริหารจัดการกองทุนของคณะกรรมการชุมชนบ้านน้อยทุ่งสว่าง
 - 1.2 ความร่วมมือกันของคณะกรรมการชุมชนบ้านน้อยทุ่งสว่าง
2. ตัวชี้วัดปัจจัยนำเข้าของหน่วยระบบ A ประกอบด้วยตัวแปร ดังนี้
 - 2.1 เงินกองทุน 1 ล้านบาท
 - 2.2 คณะกรรมการกองทุนชุมชนบ้านน้อยทุ่งสว่าง
 - 2.3 จำนวนสมาชิกที่ขอกู้
 - 2.4 จำนวนเงินที่สมาชิกขอกู้
 - 2.5 เงินที่ผู้กู้ชำระคืน
3. ตัวชี้วัดกระบวนการของหน่วยระบบ A ประกอบด้วยตัวแปร ดังนี้
 - 3.1 การคัดเลือกผู้กู้
 - 3.2 การร่วมมือกันของสมาชิกกองทุนชุมชนบ้านน้อยทุ่งสว่าง
 - 3.3 การทำบัญชีเงินกองทุน

3.4 การชำระหนี้เงินกู้ของผู้กู้

3.5 การจัดสรรเงินกำไรให้กับสมาชิก

4. ตัวชี้วัดผลผลิตของหน่วยระบบ A ประกอบด้วยตัวแปร ดังนี้

4.1 ผลโดยตรง ได้แก่ จำนวนเงินที่ให้ผู้กู้

4.2 ผลกระทบโดยตรง ได้แก่ จำนวนผู้ให้กู้ และจำนวนเงินที่เพิ่มขึ้น

4.3 ผลกระทบทางอ้อม ได้แก่ ความเข้มแข็งทางด้านเศรษฐกิจของชุมชนบ้านน้อย
ทุ่งสว่าง

3.5 หน่วยระบบ B หรือ หน่วยระบบการดำเนินงานของผู้กู้แต่ละราย

3.5.1 หน่วยระบบ B หมายถึง หน่วยระบบการดำเนินงานของผู้กู้แต่ละราย

3.5.2 ตัวแปรและตัวชี้วัดของหน่วยระบบ B

1. ตัวชี้วัดบริบทของหน่วยระบบ B ประกอบด้วยตัวแปร ดังนี้

1.1 ความรู้ความสามารถของผู้กู้และครอบครัว

1.2 สถานะทรัพย์สินของผู้กู้

1.3 หนี้สินของผู้กู้

1.4 การประกอบอาชีพหลักของผู้กู้

1.5 รายได้ของผู้กู้

1.6 ความต้องการเงินลงทุนเพื่อพัฒนาอาชีพ

2. ตัวชี้วัดปัจจัยนำเข้าของหน่วยระบบ B ประกอบด้วยตัวแปร ดังนี้

2.1 เงินที่กู้ได้

2.2 สถานที่ประกอบอาชีพ

2.3 กำลังในการทำงาน

2.4 การเรียนรู้เทคนิคการทำงาน

3. ตัวชี้วัดกระบวนการของหน่วยระบบ B ประกอบด้วยตัวแปร ดังนี้

3.1 การหาตลาดที่ดี

3.2 การมีเทคนิควิธีทำงานที่ดี

3.3 การชำระเงินกู้ตามกำหนด

3.4 การทำบัญชี

3.5 การหาวัตถุดิบที่ดี

4. ตัวชี้วัดผลผลิตของหน่วยระบบ B ประกอบด้วยตัวแปร ดังนี้

- 4.1 รายได้ที่เป็นเงิน
- 4.2 รายได้ที่เป็นสิ่งของ
- 4.3 การขยายกิจการ
- 4.4 การรู้เทคนิคทำงานที่ดียิ่งขึ้น
- 4.5 การพึ่งพาตนเองได้
- 4.6 การมีเงินไปชำระหนี้เงินกู้
- 4.7 การร่วมมือกับชุมชนบ้านน้อยทุ่งสว่าง

4. เครื่องมือที่ใช้ในการประเมินโครงการ

เครื่องมือที่ใช้ในการวิจัยมีหลายชนิด ซึ่งจะต้องเลือกใช้ให้เหมาะสมกับการเก็บข้อมูลสำหรับการศึกษ โดยเครื่องมือที่ใช้ในการทำวิจัยนี้ ได้แก่

- 4.1 เครื่องมือวัดแบบเฉพาะกิจ เป็นเครื่องมือวิจัยที่สร้างขึ้นมาเพื่อใช้ศึกษาค้นคว้าเรื่องใดเรื่องหนึ่ง เมื่อได้ผลการศึกษตามที่ต้องการแล้วก็จะไม่ถูกนำมาใช้อีก ผลที่ได้จากการวัดก็มีความน่าเชื่อถือ ได้ระดับหนึ่ง และถ้ามีการพัฒนาอย่างต่อเนื่องแล้ว อาจได้เครื่องมือวัดที่เป็นมาตรฐาน
- 4.2 เครื่องมือวัดทางสังคมศาสตร์ เป็นเครื่องมือที่มีความซับซ้อนในการนำไปใช้เก็บข้อมูล โดยข้อมูลที่ได้อาจมีความถูกต้องในช่วงระยะหนึ่งเท่านั้น ดังนั้น สิ่งที่มีผลต่อการนำเครื่องมือชนิดนี้ไปใช้ ได้แก่ ประสิทธิภาพของผู้วิจัย พฤติกรรมของกลุ่มตัวอย่าง ช่วงเวลาที่นำเครื่องมือไปใช้ ระยะเวลา และเทคนิคการเก็บข้อมูล ซึ่งเครื่องมือวัดทางสังคมศาสตร์ สามารถแบ่งออกเป็น
 - 4.2.1 การสังเกต เป็นเครื่องมือวิจัยที่จะต้องใช้ตัวของผู้วิจัยมาทำหน้าที่ในการวัด โดยใช้หูและตา เครื่องมือที่ใช้ในการสังเกตพฤติกรรมของบุคคล ซึ่งเป็นกลุ่มที่จะศึกษาวิจัย และทำการจด บันทึกข้อมูลไว้ โดยทำการตีความหมายหลังจากการสังเกต เช่น การสังเกตความสนใจของประชาชนในชุมชนบ้านน้อยทุ่งสว่าง ว่ามีความสนใจเกี่ยวกับการดำเนินงาน โครงการกองทุนหมู่บ้าน และชุมชนเมืองมากน้อยเพียงใด ซึ่งรูปแบบของการสังเกตมี 2 แบบ ได้แก่ (อ่างในชุดวิชาการวิจัยชุมชน, 2545 : 182)
 1. การสังเกตโดยตรง เป็นการสังเกตพฤติกรรมของกลุ่มตัวอย่าง โดยผู้วิจัยเป็นผู้สังเกตเอง
 2. การสังเกตทางอ้อม เป็นการให้ผู้อื่นสังเกตพฤติกรรมของกลุ่มตัวอย่าง แล้วมาเล่าให้ผู้วิจัยฟัง

4.2.2 การสัมภาษณ์ เป็นการสนทนาที่มีจุดหมายตามที่ผู้วิจัยกำหนดไว้แล้ว ผู้สัมภาษณ์จะต้องเป็นผู้ฟังที่ดี และจะต้องไม่หลงเชื่อคำพูดของผู้ถูกสัมภาษณ์ง่าย ๆ การสัมภาษณ์จะใช้ตัวผู้ทำวิจัยเป็นผู้สัมภาษณ์เอง โดยผู้สัมภาษณ์ต้องเตรียมการต่าง ๆ ให้พร้อม และไม่ทำให้การสัมภาษณ์เคร่งเครียด ควรสนทนาอย่างเป็นกันเองกับผู้ถูกสัมภาษณ์ และควรแจ้งให้ผู้ถูกสัมภาษณ์ได้ทราบวัตถุประสงค์ของการสัมภาษณ์ว่าจะนำข้อมูลที่ได้ไปทำอะไร มีประโยชน์อย่างไร การสัมภาษณ์เป็นการเก็บข้อมูลที่มีความสอดคล้องกับการวิจัยชุมชนท้องถิ่นเป็นอย่างมาก เพราะจะได้คำตอบตรงกับคำถาม ตามที่ผู้สัมภาษณ์ต้องการทราบ

4.2.3 การสอบถาม เครื่องมือวิจัยชนิดนี้ประกอบด้วย

1. แบบตรวจสอบรายการงาน (Checklist) เป็นเครื่องมือที่ใช้เก็บข้อมูลจากกลุ่มตัวอย่างที่ให้ผู้ที่เป็นกลุ่มตัวอย่างตอบ โดยการทำเครื่องหมายเพื่อแสดงว่า ใช่ หรือไม่ใช่ , มี หรือไม่มี , เห็นด้วย หรือไม่เห็นด้วย ซึ่งแบบตรวจสอบรายการงานจะมีคำถามเป็นแบบถูก หรือ ผิด
2. มาตรการจัดอันดับ (Rating Scale) เป็นเครื่องมือที่ใช้ในการประเมินสถานการณ์ หรือคุณลักษณะต่าง ๆ ที่ไม่สามารถวัดออกมาเป็นเชิงปริมาณได้โดยตรง เช่น การวัดความประพฤติ เป็นต้น โดยที่แบบสอบถามที่ต้องการวัดออกมาเป็นระดับต่าง ๆ กัน เช่น น้อยที่สุด น้อย มาก มากที่สุด หรือ ดีมาก ดี ปานกลาง ไม่ดี และอาจกำหนดเป็นระดับตัวเลข โดยเรียงลำดับจากมากที่สุดไปจนถึงน้อยที่สุด เช่น 3,2,1 เป็นต้น

4.3 เครื่องมือที่ใช้ในการประเมินโครงการกองทุนชุมชนบ้านน้อยทุ่งสว่าง

ตารางที่ 1 การจำแนกประเภทของเครื่องมือ และวิธีการเก็บข้อมูล

เครื่องมือ	ประเภท				วิธีเก็บข้อมูล			
	การสังเกต	การสัมภาษณ์	สอบถาม/สำรวจ		การสังเกต	การสัมภาษณ์	สอบถาม/สำรวจ	
			Checklist	Rating			Checklist	Rating
1. แบบรายงาน บร.1 (แบบเก็บข้อมูลบริบทชุมชนหมู่บ้าน)		√				√		
2. แบบรายงาน บร.2 (แบบเก็บข้อมูลตัวชี้วัดความเข้มแข็งของชุมชน)		√				√	√	√
3. แบบรายงาน บร.3 (แบบรายงานความรู้ ความเข้าใจ ทักษะคิดที่มีต่อกองทุนหมู่บ้านและชุมชนเมือง)		√				√		
4. แบบรายงาน บร.4 (แบบรายงานการปฏิบัติงานรายเดือน)		√			√	√		
5. แบบรายงาน บร.5 (แบบรายงานผลการจัดเวทีบริหารจัดการกองทุนหมู่บ้านและชุมชนเมือง)	√				√	√		
6. แบบรายงาน บร.6 (แบบรายงานผลการจัดเวทีกลุ่มผู้กู้เงินจากกองทุนหมู่บ้านและชุมชนเมือง)	√				√	√		
7. แบบรายงาน บร.7 (แบบรายงานผลการสัมภาษณ์เพื่อค้นหาตัวชี้วัดความเข้มแข็งของชุมชนในทัศนะของประชาชน)		√				√		
8. แบบรายงาน บร.8 (โครงการเศรษฐกิจชุมชนหนึ่งตำบล หนึ่งผลิตภัณฑ์)		√				√		
9. แบบรายงาน บร.9 (แบบบันทึกการสัมภาษณ์)		√				√		
10. แบบรายงาน บร.10 (แบบสรุปบทเรียนชุมชนหมู่บ้าน)		√				√		
11. แบบรายงาน บร.11 (แบบศึกษาเจาะลึกรายกรณี)		√				√		
12. แบบรายงาน บร.12 (การวิเคราะห์จัดทำแผนแม่บทชุมชน)		√				√		

5. การเก็บรวบรวมข้อมูล

ข้อมูล หมายถึง ข้อเท็จจริงที่ได้จากการเก็บรวบรวมข้อมูลที่ได้จากกลุ่มเป้าหมาย เอกสารหรือหลักฐานที่เกี่ยวข้อง เพื่อนำมาใช้ตอบคำถามในประเด็นที่ต้องการประเมิน ข้อมูลที่ได้เก็บรวบรวมมานั้น แบ่งเป็นข้อมูล 2 ลักษณะ คือ

- 5.1 ข้อมูลเชิงปริมาณ (Quantitative Data) เป็นข้อมูล que เก็บรวบรวมได้เป็นตัวเลขอย่างชัดเจน สามารถนำมาวิเคราะห์ข้อมูลด้วยวิธีการทางสถิติได้หลายวิธี
- 5.2 ข้อมูลเชิงคุณภาพ (Qualitative Data) เป็นข้อมูล que เก็บรวบรวมจากการบรรยายความเกี่ยวกับความคิดเห็น เจตคติ ซึ่งจะมึวิธีการวิเคราะห์ข้อมูลด้วยวิธีการวิเคราะห์เชิงคุณภาพ เช่น การวิเคราะห์คุณลักษณะ การวิเคราะห์เนื้อหา เป็นต้น

การเก็บรวบรวมข้อมูลเป็นวิธีการที่มีขั้นตอน เริ่มต้นตั้งแต่การระบุประเด็นที่ต้องการเก็บรวบรวม การจัดลำดับข้อมูลอย่างเป็นระบบด้วยวิธีการและหลักเกณฑ์ที่ชัดเจนแน่นอน การเก็บรวบรวมข้อมูลนั้นจะมีวิธีการเก็บข้อมูล ดังนี้

1. การสัมภาษณ์ เป็นวิธีการเก็บรวบรวมข้อมูล โดยการสนทนากันระหว่างผู้วิจัยกับผู้ถูกสัมภาษณ์ ในประเด็นที่ผู้วิจัยต้องการ ซึ่งจะทำได้ข้อมูลที่ตรงกับความต้องการของผู้วิจัย
2. แบบสอบถาม เป็นวิธีการเก็บรวบรวมข้อมูลที่ใช้แบบสอบถามเป็นเครื่องมือ อาจเป็นแบบให้เขียนตอบ กรอกข้อความ ซึ่งอาจทำให้ได้ข้อมูลที่คลาดเคลื่อน เนื่องจากความไม่เข้าใจคำถามในแบบสอบถามที่ให้ไป
3. การสังเกต เป็นวิธีการเก็บรวบรวมข้อมูลโดยใช้หูและตาเป็นเครื่องมือที่ใช้ในการสังเกตพฤติกรรมของบุคคล ซึ่งเป็นกลุ่มที่จะศึกษาวิจัย แล้วทำการจดบันทึกข้อมูล โดยทำการตีความหมายหลังจากการสังเกต ซึ่งจะทำได้ข้อมูลที่สอดคล้องกับความเป็นจริงที่ต้องการ
4. การอภิปรายกลุ่ม เป็นวิธีการเก็บรวบรวมข้อมูลจากกลุ่มเป้าหมายที่มีลักษณะคล้ายคลึงกัน 7-8 คน มาร่วมแสดงความคิดเห็นที่ได้รับการกระตุ้นจากคำถามของผู้ประเมิน และบันทึกข้อมูลเกี่ยวกับความคิดเห็น และปฏิกิริยาของกลุ่มเป้าหมาย ซึ่งจะทำได้ข้อมูลที่ทราบถึงแนวความคิด หรือทัศนคติของสมาชิกในกลุ่มเป้าหมาย

6. การวิเคราะห์ข้อมูล

การวิเคราะห์ข้อมูล (Analysis of Data) เป็นกระบวนการนำข้อมูลที่เก็บรวบรวมได้มาจัดให้เป็นระบบ เพื่อให้สะดวกและง่ายต่อการทำความเข้าใจ ตีความหมาย และสรุป โดยเริ่มตั้งแต่การตรวจสอบความถูกต้องของข้อมูล การจำแนกประเภทของข้อมูล แล้วทำการวิเคราะห์โดยเลือก

ใช้ค่าสถิติที่เหมาะสมกับจุดประสงค์ แล้วนำข้อมูลที่ได้ไปคำนวณอีกครั้งด้วยเครื่องคำนวณชนิดต่าง ๆ หรืออาจคำนวณด้วยมือก็ได้ การวิเคราะห์ข้อมูลแบ่งเป็น 2 ประเภท ได้แก่

6.1 การวิเคราะห์ข้อมูลเชิงปริมาณ เป็นกระบวนการวิเคราะห์ข้อมูลที่อยู่ในลักษณะของตัวเลข และสรุปผลโดยใช้ค่าสถิติ เพื่อจะนำค่าสถิติไปใช้ตอบคำถามในประเด็นที่ต้องการ

6.1.1 สถิติ หมายถึง ข้อมูลหรือตัวเลขที่แทนข้อเท็จจริงเกี่ยวกับประเด็นที่สนใจ ทั้งที่เป็นปรากฏการณ์ธรรมชาติ หรือเหตุการณ์ โดยจะต้องเป็นข้อมูลในภาพรวมที่มีเป็นจำนวนมาก หรือหมายถึงศาสตร์ที่ว่าด้วยหลักการ และวิธีการทางสถิติ ซึ่งประกอบด้วยขั้นตอนของการเก็บรวบรวมข้อมูล การจัดระเบียบข้อมูล หรือการนำเสนอข้อมูล และการแปลความหมายข้อมูล

6.1.2 สถิติที่ใช้ในการบรรยายลักษณะของข้อมูล เป็นค่าสถิติที่แสดงลักษณะและแปลผลอย่างครอบคลุมเฉพาะกลุ่มเป้าหมายที่ทำการเก็บรวบรวมข้อมูลเท่านั้น โดยค่าสถิติที่ได้มีการนำมาใช้อย่างสม่ำเสมอ มีดังนี้

1. การแจกแจงความถี่ (Frequency) เป็นค่าสถิติที่แสดงจำนวนในลักษณะของความถี่ของข้อมูลที่เกิดขึ้นในแต่ละสถานการณ์ เพื่อจะนำมาเปรียบเทียบได้ง่าย โดยใช้ตารางนำเสนอ
2. ค่าร้อยละ (Percentage) เป็นค่าสถิติที่นำมาเปรียบเทียบกัน แล้วให้ผลว่ากลุ่มเป้าหมายคิดเป็นเท่าไร โดยอาศัยฐานข้อมูลที่มีฐานเท่ากับ 100 หน่วย
3. การวัดค่ากลางของข้อมูล เป็นการคำนวณหาค่าสถิติที่เป็นตัวแทนของข้อมูลทั้งหมด เพื่อง่ายต่อการนำเสนอและแปลความหมาย ได้แก่ ค่าเฉลี่ยเลขคณิต ฐานนิยม และมีธฐาน

6.2 การวิเคราะห์ข้อมูลเชิงคุณภาพ เป็นกระบวนการวิเคราะห์ข้อมูลที่อยู่ในลักษณะของข้อความที่เขียนบรรยายเกี่ยวกับความรู้ ความเข้าใจ หรือความเห็นในประเด็นที่กำหนดอย่างลึกซึ้ง ซึ่งเป็นข้อความที่ได้จากแบบสอบถาม ผลจากการสัมภาษณ์ หรือจากการสังเกต โดยนำข้อมูลมาดำเนินการตามขั้นตอนของการวิเคราะห์ข้อมูลเชิงคุณภาพ แล้วประมวลผลเป็นข้อความที่จะนำไปใช้อธิบายในประเด็นที่ต้องการ

ตารางที่ 2 การแจกแจงตัวแปร ตัวชี้วัด และผลที่ได้รับจากการเก็บข้อมูลตามวัตถุประสงค์ ประการที่ 1 เพื่อศึกษาว่า การดำเนินการกองทุนหมู่บ้านและชุมชนเมือง ได้บรรลุวัตถุประสงค์ของกองทุน 5 ข้อ หรือไม่

วัตถุประสงค์กองทุน	ตัวแปร	ตัวชี้วัด	ผลที่ได้รับจากการเก็บข้อมูล
1. การเกิดกองทุน	1. กองทุนในชุมชนทุ่งสว่าง	1. จำนวนกองทุน	1. ชุมชนทุ่งสว่างมี 3 กองทุน ได้แก่ - กองทุน 1 ล้านบาท - กองทุนกลุ่มออมทรัพย์ - กองทุนกลุ่มฌาปนกิจ
	2. ประชาชนที่มีความเข้าใจในเรื่องกองทุนหมู่บ้าน	1. จำนวนประชาชนที่เข้าใจเรื่องกองทุนหมู่บ้าน	1. ประชาชนที่เข้าใจมี 8 คน จาก 30 คน
	3. ทักษะคิดที่มีต่อกองทุนหมู่บ้าน	1. จำนวนประชาชนที่ต้องการให้เกิดกองทุนหมู่บ้าน	1. ประชาชนที่ต้องการให้เกิดกองทุนหมู่บ้านมี 30 คน จาก 30 คน
	4. วัตถุประสงค์ของกองทุน	1. จำนวนประชาชนที่จะนำเงินกองทุนไปใช้ตรงตามวัตถุประสงค์ของกองทุน	1. ประชาชนที่ต้องการนำเงินจากกองทุนไปพัฒนาอาชีพมี 28 คน จาก 30 คน 2. ประชาชนที่ต้องการนำเงินไปลงทุนมี 30 คน จาก 30 คน
	5. ความเข้มแข็งและอยู่รอดของกองทุน	1. จำนวนผู้สนับสนุนให้เกิดกองทุน	1. ผู้สนับสนุนให้เกิดกองทุนมี 30 คน จาก 30 คน 2. ผู้ที่สมัครเป็นสมาชิกของกองทุนในช่วงแรกมี 95 คน
2. ระบบบริหารกองทุน	1. คณะกรรมการบริหารกองทุนชุมชนทุ่งสว่าง	1. จำนวนคณะกรรมการบริหารกองทุนชุมชนทุ่งสว่าง	1. คณะกรรมการบริหารกองทุนชุมชนทุ่งสว่าง 15 คน
	2. ระเบียบการบริหารกองทุนชุมชนทุ่งสว่าง	1. จำนวนระเบียบการบริหารกองทุนชุมชนทุ่งสว่าง	1. กองทุนชุมชนทุ่งสว่าง มี ระเบียบการบริหารกองทุน จำนวน 1 ฉบับ
	3. การดำเนินการของคณะกรรมการบริหารกองทุนชุมชนทุ่งสว่าง	1. จำนวนการประชุมคณะกรรมการบริหารกองทุน	1. คณะกรรมการบริหารกองทุน มีการจัดประชุม 3 ครั้ง

วัตถุประสงค์กองทุน	ตัวแปร	ตัวชี้วัด	ผลที่ได้จากการเก็บข้อมูล
3. การเรียนรู้เพื่อการพึ่งพาตนเอง	<p>4. การตัดสินใจเงินกู้</p> <p>1. ความเข้าใจเรื่องเศรษฐกิจพอเพียง</p> <p>2. การปฏิบัติเรื่องเศรษฐกิจพอเพียง</p> <p>3. ความเข้าใจเรื่องการพึ่งพาตนเอง</p> <p>4. ความเข้าใจเรื่องภูมิปัญญาท้องถิ่น</p> <p>5. การปฏิบัติเรื่องภูมิปัญญาท้องถิ่น</p>	<p>1. จำนวนผู้กู้</p> <p>1. จำนวนประชาชนในชุมชนที่เข้าใจเรื่องเศรษฐกิจพอเพียง</p> <p>1. จำนวนประชาชนในชุมชนที่นำหลักการเศรษฐกิจพอเพียงมาใช้ปฏิบัติ</p> <p>1. จำนวนประชาชนที่เข้าใจเรื่องการพึ่งพาตนเอง</p> <p>1. จำนวนประชาชนที่เข้าใจเรื่องภูมิปัญญาท้องถิ่น</p> <p>1. จำนวนประชาชนที่ปฏิบัติเรื่องภูมิปัญญาท้องถิ่น</p>	<p>1. ผู้กู้ที่ได้รับการพิจารณาเงินกู้</p> <p>2. ผู้กู้ที่ไม่ได้รับการพิจารณาเงินกู้</p> <p>1. ประชาชนในชุมชนที่เข้าใจเรื่องเศรษฐกิจพอเพียง</p> <p>1. ประชาชนในชุมชนที่นำหลักการเศรษฐกิจพอเพียงมาใช้ปฏิบัติมี 15 คน จาก 30 คน</p> <p>1. ประชาชนที่เข้าใจเรื่องการพึ่งพาตนเองมี 12 คน จาก 30 คน</p> <p>1. ประชาชนที่เข้าใจเรื่องภูมิปัญญาท้องถิ่นมี 26 คน จาก 30 คน</p> <p>1. ประชาชนที่ปฏิบัติเรื่องภูมิปัญญาท้องถิ่นมี 2 คน จาก 30 คน</p>
4. การสร้างภูมิคุ้มกันทางด้านเศรษฐกิจและสังคม	<p>1. การกระตุ้นให้มีภูมิคุ้มกันระดับของกองทุนโดยรวม</p> <p>2. ภูมิคุ้มกันระดับกิจการของผู้กู้แต่ละราย</p>	<p>1. จำนวนประชาชนที่เข้าใจการใช้กองทุนอย่างถูกต้อง</p> <p>1. จำนวนผู้กู้ที่คิดประกอบอาชีพ โดยกู้เงินจากกองทุน</p>	<p>1. ประชาชนที่เข้าใจการใช้กองทุนอย่างถูกต้อง</p> <p>1. ผู้กู้ที่คิดประกอบอาชีพ โดยกู้เงินจากกองทุน</p>

วัตถุประสงค์กองทุน	ตัวแปร	ตัวชี้วัด	ผลที่ได้จากการเก็บข้อมูล
5. ศักยภาพและความเข้มแข็งของชุมชน	1. ศักยภาพเดิมของสภาพแวดล้อม 2. ความเข้มแข็งในการทำกิจการของผู้กู้	1. จำนวนคลองน้ำ 2. จำนวนประชากร 3. จำนวนพื้นที่มีสภาพเป็นป่า 1. จำนวนผู้กู้ที่ดำเนินกิจการอย่างยั่งยืน	1. ชุมชนทุ่งสว่างมีคลองน้ำ 1 แห่ง 2. ชุมชนทุ่งสว่างมีประชากร 588 คน 3. ชุมชนทุ่งสว่าง ไม่มีพื้นที่เป็นสภาพป่า 1. ผู้กู้ที่ดำเนินกิจการอย่างยั่งยืน

ตารางที่ 3 การแจกแจงตัวแปร ตัวชี้วัด และผลที่ได้รับจากการเก็บข้อมูลตามวัตถุประสงค์ ประการที่ 2 เพื่อศึกษาปัจจัยด้านบวกที่ส่งผลดีต่อกองทุน และปัจจัยด้านลบที่ก่อให้เกิดปัญหา

ปัจจัย	ตัวแปร	ตัวชี้วัด	ผลที่ได้จากการเก็บข้อมูล
1. ปัจจัยด้านบวกที่ส่งผลดีต่อกองทุน	1. การมีส่วนร่วมในการจัดตั้งกองทุน	1. จำนวนผู้ที่มีส่วนร่วมในการจัดตั้งกองทุน	1. ผู้ที่มีส่วนร่วมในการจัดตั้งกองทุนมี 3 องค์กร คือ รัฐบาล เอกชน และชุมชน
2. ปัจจัยด้านลบที่ก่อให้เกิดปัญหา	1. การไม่สนับสนุนการจัดตั้งกองทุน 2. จำนวนเงินกู้พร้อมดอกเบี้ยที่กลับเข้ามากองทุน	1. จำนวนผู้ไม่สนับสนุนการจัดตั้งกองทุน 1. จำนวนผู้กู้ที่ไม่ยอมส่งเงินกู้พร้อมดอกเบี้ยกลับเข้ากองทุน	1. ไม่มีผู้ไม่สนับสนุนการจัดตั้งกองทุน 1. จำนวนผู้กู้ที่ไม่ยอมส่งเงินกู้พร้อมดอกเบี้ยกลับเข้ากองทุน

ตารางที่ 4 การแจกแจงตัวแปร ตัวชี้วัด และผลที่ได้รับจากการเก็บข้อมูลตามวัตถุประสงค์ ประการที่ 3
เพื่อให้เกิดองค์การเครือข่ายเพื่อการเรียนรู้

ตัวแปร	ตัวชี้วัด	ผลที่ได้จากการเก็บข้อมูล
1. เครือข่ายองค์กรย่อยในชุมชน	1. จำนวนองค์กรผู้ประกอบอาชีพ	1. ชุมชนทุ่งสว่าง ไม่มีองค์กรผู้ประกอบอาชีพเดียวกัน 2. ชุมชนทุ่งสว่าง ไม่มีองค์กรผู้ประกอบอาชีพเสริม
2. องค์กรแหล่งความรู้ที่เสริมการประกอบอาชีพและการดำเนินชีวิตในชุมชน	1. จำนวนองค์กรที่มาให้ความรู้เรื่องการประกอบอาชีพและการดำเนินชีวิต	1. องค์กรที่มาให้ความรู้เรื่องการประกอบอาชีพและการดำเนินชีวิตมี 1 องค์กร

ตารางที่ 5 การแจกแจงตัวแปร ตัวชี้วัด และผลที่ได้จากการเก็บข้อมูลตามวัตถุประสงค์ ประการที่ 4
เพื่อค้นหาตัวชี้วัดความเข้มแข็งของชุมชน

ตัวแปร	ตัวชี้วัด	ผลที่ได้จากการเก็บข้อมูล
1. ความสามัคคี	1. จำนวนสมาชิกในชุมชนที่มีความสามัคคี	1. สมาชิกในชุมชนที่มีความสามัคคี มี 18 คน 30 คน
2. ความซื่อสัตย์	1. จำนวนสมาชิกในชุมชนที่มีความซื่อสัตย์	1. สมาชิกในชุมชนที่มีความซื่อสัตย์ มี 17 คน 30 คน
3. การยกย่องคน ทำดี	1. จำนวนสมาชิกในชุมชนที่มีการยกย่องคน ทำดี	1. สมาชิกในชุมชนที่มีการยกย่องคนทำดี มี 13 จาก 30 คน
4. การช่วยเหลือ ซึ่งกันและกัน	1. จำนวนสมาชิกในชุมชนที่มีการช่วยเหลือ ซึ่งกันและกัน	1. สมาชิกในชุมชนที่มีการช่วยเหลือซึ่งกันและกัน มี 12 คน จาก 30 คน
5. โอกาสหาความรู้ เพิ่มเติม	1. จำนวนครั้งของสมาชิกในชุมชนที่มีโอกาส หา ความรู้เพิ่มเติม	1. สมาชิกในชุมชนที่มีโอกาสหาความรู้เพิ่มเติม 2 ครั้ง / เดือน
6. มีอาชีพสามารถ เลี้ยงครอบครัวได้	1. จำนวนสมาชิกในชุมชนที่มีอาชีพ สามารถเลี้ยงครอบครัวได้	1. สมาชิกในชุมชนที่มีอาชีพสามารถเลี้ยงครอบครัว ได้ มี 30 คน จาก 30 คน
7. ความอบอุ่นใน ครอบครัว	1. จำนวนสมาชิกในชุมชนที่มีความอบอุ่น ในครอบครัว	1. สมาชิกในชุมชนที่มีความอบอุ่นในครอบครัวมี 18 คน จาก 30 คน
8. การรวมตัวตั้งกลุ่ม องค์กร	1. จำนวนสมาชิกในชุมชนที่มีการตั้งกลุ่ม องค์กร	1. สมาชิกในชุมชนมีการรวมตัวตั้งกลุ่มองค์กร มี 20 คน จาก 30 คน
9. การประชุมรับฟัง ความคิดเห็นของ สมาชิก	1. จำนวนสมาชิกในชุมชนที่มีการประชุม รับฟังความคิดเห็นของสมาชิก	1. สมาชิกในชุมชนที่มีการประชุมรับฟังความคิด เห็นของสมาชิก มี 25 คน จาก 30 คน
10. การช่วยเหลือสตรี เด็ก และกลุ่มผู้ ด้อยโอกาส	1. จำนวนสมาชิกในชุมชนที่มีการช่วย เหลือสตรี เด็ก และกลุ่มผู้ด้อยโอกาส	1. สมาชิกในชุมชนที่มีการช่วยเหลือสตรี เด็ก และ กลุ่ม ผู้ด้อยโอกาส มี 10 คน จาก 30 คน
11. ผู้นำที่มีคุณธรรม ยุติธรรม	1. จำนวนสมาชิกในชุมชนที่มีผู้นำที่มี คุณธรรม ยุติธรรม	1. สมาชิกในชุมชนที่มีผู้นำที่มีคุณธรรม ยุติธรรม มี 25 คน จาก 30 คน
12. แผนงาน โดย	1. จำนวนสมาชิกในชุมชนที่มีแผนงาน	1. สมาชิกในชุมชนที่มีแผนงานมี 12 คน จาก 30 คน

บทที่ 4

ผลการติดตามการประเมินโครงการ

จากการศึกษาและการประเมินโครงการกองทุนหมู่บ้านตามกรอบทฤษฎีซีพีพีโมเดล (CIPP Model) ทำให้ผู้ศึกษาได้ทราบผลการประเมิน จากโครงการกองทุนหมู่บ้านและชุมชนเมือง ดังต่อไปนี้

1. ผลการประเมินบริบทชุมชน

1.1 บริบทระดับประเทศ

1.1.1 ความยากจนของประเทศ

เมื่อพิจารณาถึงภาวะความยากจนของคนในประเทศไทยโดยอาศัยเกณฑ์เส้นความยากจนของสำนักงานคณะกรรมการพัฒนาการเศรษฐกิจและสังคมแห่งชาติ พบว่า ความยากจนมีแนวโน้มลดลงอย่างต่อเนื่อง โดยในปี พ.ศ. 2531 สัดส่วนคนจนอยู่ในระดับร้อยละ 32.6 และลดลงเหลือร้อยละ 23.2 ในปี พ.ศ. 2535 และเหลือเพียงร้อยละ 11.4 ในปี พ.ศ. 2539 แต่เมื่อเกิดวิกฤตเศรษฐกิจในปี พ.ศ. 2540 มีผลทำให้สัดส่วนคนจนเพิ่มขึ้นเป็นร้อยละ 13.0 ในปี พ.ศ. 2541 และร้อยละ 15.9 ในปี พ.ศ. 2542 อย่างไรก็ตามความยากจนเริ่มจะมีน้อยลงตั้งแต่ปี พ.ศ. 2543 เป็นต้นมา โดยสัดส่วนความยากจนลดลงเหลือร้อยละ 14.2 ในปี พ.ศ. 2543 และร้อยละ 13.0 ในปี พ.ศ. 2544 หรือลดลงจากจำนวน 9.9 ล้านคนในปี พ.ศ. 2542 เหลือ 8.2 ล้านคนในปี พ.ศ. 2544 หรือลดลง 1.7 ล้านคนในช่วง 2 ปีที่ผ่านมา (ธนาคารแห่งประเทศไทย, 2545)

1.1.2 นโยบายการพัฒนาอุตสาหกรรมขนาดกลางและขนาดย่อม (SMEs)

ปัจจุบันทั้งภาครัฐและภาคเอกชนได้และสนับสนุนให้มีการประกอบการอุตสาหกรรมขนาดกลางและขนาดย่อม โดยการปล่อยให้มีการกู้ยืมเงินเพื่อนำไปใช้เป็นทุนประกอบการ รวมทั้งมีการให้คำปรึกษาแนะนำวิธีการประกอบอาชีพ และมีโครงการให้ความช่วยเหลือแก่ลูกหนี้ที่เป็น NPL (ธนาคารแห่งประเทศไทย, 2545)

1.1.3 การขาดดุลการค้าระหว่างประเทศ

ปี 2544 มูลค่าการส่งออกของสินค้าลดลงจากปี 2543 เนื่องจากอุปสงค์ของประเทศลดลงตามการชะลอตัวของเศรษฐกิจโลก เช่น สหรัฐอเมริกา และญี่ปุ่น ซึ่งเป็นตลาดสำคัญของประเทศไทย อุปสงค์ของตลาดคิดเป็นมูลค่าประมาณร้อยละ 35 ของมูลค่าสินค้าส่งออกทั้งหมด เมื่อนำมาเทียบกับการนำเข้าสินค้าจากต่างประเทศแล้ว อุปสงค์ในประเทศที่มีการอ่อนตัวลง ประกอบกับมูลค่าส่งออกลดลงมาก ทำให้มูลค่าการนำเข้าเมื่อเทียบกับปีก่อนลดลงตามไปด้วย

นอกจากนั้นอัตราการค้า (Terms of Trade) ที่ลดลงจากปี พ.ศ. 2543 เป็นอีกสาเหตุหนึ่งที่ทำให้ดุลการค้าลดลงอย่างต่อเนื่องในปี พ.ศ. 2544 นอกเหนือจากภาวะเศรษฐกิจโลกที่ชะลอตัว (ธนาคารแห่งประเทศไทย , 2545)

1.1.4 สภาพแวดล้อมของประเทศไทย

การพัฒนาประเทศในรอบสิบปีที่ผ่านมา ก่อให้เกิดปัญหาความเสื่อมโทรมของทรัพยากรธรรมชาติและสภาพแวดล้อม ซึ่งนับวันจะทวีความรุนแรงยิ่งขึ้น การบริหารและการจัดการทรัพยากรธรรมชาติและสภาพแวดล้อมจึงมีความยุ่งยากและสลับซับซ้อนตามไปด้วย เนื่องจากผลกระทบต่อเนื่องจากการสูญเสียอย่างเป็นลูกโซ่

ช่วงระยะเวลาก่อนปี พ.ศ. 2518 สภาพแวดล้อมของประเทศไทยเสื่อมโทรมลงเนื่องจากปัญหาการใช้ทรัพยากรธรรมชาติและปัญหามลพิษต่าง ๆ โดยเฉพาะอย่างยิ่งความน่าเสียของแม่น้ำลำคลองซึ่งผลกระทบต่อระบบเศรษฐกิจของประเทศอย่างรุนแรง ทำให้มีการจัดตั้งองค์การที่รับผิดชอบด้านสิ่งแวดล้อมขึ้นในประเทศไทย (สำนักนโยบายและแผนสิ่งแวดล้อม , 2545)

1.1.5 ความเดือดร้อนและการเป็นหนี้ของประชาชน

ในปัจจุบันความเดือดร้อนของประชาชน คือ การไม่มีงานทำ อาจจะมาเนื่องจากหลายสาเหตุ มีทั้งสาเหตุจากการเลิกงาน ไม่ยอมทำงานที่ลำบาก เป็นต้น นอกจากการไม่มีงานทำแล้ว ความเดือดร้อนของประชาชนมีสาเหตุมาจากการขาดสาธารณูปโภคที่ครบถ้วน อันเนื่องมาจากภาครัฐรวมถึงภาคเอกชนด้วย ก่อให้เกิดการกู้หนี้ยืมสินมาเพื่อหาสิ่งที่สามารถอำนวยความสะดวกให้แก่ชีวิตได้ บางทีการกู้หนี้ยืมสินก็อาจจะมีภาระนำเอาสิ่งของไม่ว่าจะเป็นที่ดินหรือบ้านเรือนไปจำนองเอาไว้ และเมื่อถึงกำหนดการไถ่ถอนหรือชำระหนี้ก็ไม่สามารถทำตามสัญญาได้ ทำให้ที่ดินหรือว่าบ้านเรือนรวมทั้งไร่นาถูกยึดไป ก็จะเกิดปัญหาการไม่มีที่ทำมาหากินขึ้นมาอีก ทางภาครัฐจึงได้พยายามแก้ปัญหาให้แก่ชาวบ้าน โดยการส่งบุคลากรลงไปให้คำแนะนำแก่ชาวบ้านเหล่านั้นเพื่อให้เกิดการแก้ปัญหาได้ในระดับหนึ่ง (ธนาคารแห่งประเทศไทย , 2545)

1.1.6 บรรยากาศความอ่อนแอในท้องถิ่นสังคมชนบท

เนื่องจากในสังคมชนบทจะประกอบอาชีพทางเกษตรกรรมเป็นหลัก และแทบจะทุกคนมีระดับการศึกษาต่ำมาก ทำให้เกิดปัญหาการเรียนรู้นิ่งสือ เกิดปัญหาการขาดที่ดินทำกินด้วย เกิดปัญหารายได้ไม่น้อยไม่พอกับรายจ่าย เป็นสาเหตุที่ก่อให้เกิดการย้ายถิ่นฐานเพื่อไปประกอบอาชีพใหม่ ๆ ที่ดีกว่าเก่า นอกจากนั้นยังได้เกิดปัญหาการแพร่ระบาดของยาเสพติดอีกด้วย (ธนาคารแห่งประเทศไทย , 2545)

1.1.7 ค่านิยมในกระแสวัฒนธรรมและสินค้าจากต่างประเทศ

สังคมไทยมีความเกี่ยวข้องกับอารยธรรมตะวันตกเป็นอย่างมาก อิทธิพลของสังคมนตะวันตกขณะนี้เด่นมากในสังคมไทย มีอิทธิพลมาก ปัจจุบันนี้ความนิยมตามฝรั่ง ตามวัฒนธรรมตะวันตกมีให้เห็นกันทั่วไป ตัวอย่างเช่น ถ้าประเทศสหรัฐอเมริกาผลิตสิ่งของเครื่องใช้ฟุ่มเฟือยอะไรขึ้นมา เพียงชั่วระยะเวลาเดียวประเทศไทยก็จะมีสิ่งของนั้นวางขายกันแทบจะทันที โดยคนไทยที่ได้ชื่อของจีนนั้นต่างก็คิดว่านั่นคือสิ่งโก้เก๋ที่สมควรจะเลียนแบบ คนไทยส่วนมากพยายามเดินตามวัฒนธรรมตะวันตกทุกอย่าง โดยลืมคิดถึงความเป็นจริงและความเป็นอยู่ของสังคมไทย (มองอเมริกาแก้ปัญหาไทย ของพระราชวรรมณี (ประยูรค์ ปยุตโต, 2530 : 88))

เมื่อมาพิจารณาตัวเลขการส่งออกและนำเข้าสินค้าต่าง ๆ นั้น แล้วจะเห็นว่าตัวเลขของการส่งออกและการนำเข้าที่เพิ่มขึ้นเรื่อย ๆ แต่ประมาณตัวเลขทั้งสองตัวนั้นจะมีความแตกต่างกันมากขึ้นเรื่อย ๆ โดยการเพิ่มขึ้นของอัตราการนำเข้าสินค้าจากต่างประเทศจะมีประมาณที่มากกว่าประมาณการส่งสินค้าออกไปต่างประเทศ นั่นก็หมายความว่าสินค้าจากต่างประเทศกำลังเป็นที่นิยมมากกว่าสินค้าที่ผลิตในประเทศนั่นเอง (ธนาคารแห่งประเทศไทย , 2545)

สรุป บริบทระดับประเทศทั้ง 7 ข้อ ดังต่อไปนี้

1. ความยากจนของประเทศ มีแนวโน้มจะลดลงอย่างต่อเนื่อง
2. นโยบายการพัฒนาอุตสาหกรรมขนาดกลางและขนาดย่อม ทางภาครัฐและเอกชนได้ปล่อยให้ผู้กู้ยืมเงิน เพื่อนำไปใช้เงินทุนประกอบการ พร้อมทั้งให้คำปรึกษาเกี่ยวกับวิธีการประกอบอาชีพ
3. การขาดดุลการค้าระหว่างประเทศ เนื่องมาจากการชะลอตัวของเศรษฐกิจโลก และอัตราการค้าที่ลดลง ทำให้ดุลการค้าลดลงอย่างต่อเนื่อง

4. สภาพแวดล้อมของประเทศไทย ปัญหาความเสื่อมโทรมของสภาพแวดล้อมของประเทศไทยมาจากการใช้ทรัพยากรธรรมชาติ และปัญหามลพิษต่าง ๆ
5. ความเดือดร้อนและการเป็นหนี้ของประชาชน มาจากการไม่มีงานทำ และมาจากการขาดสาธารณูปโภคที่ครบถ้วน ทำให้เกิดการกู้หนี้ยืมสิน เพื่อหาสิ่งที่สามารถอำนวยความสะดวกแก่ชีวิตได้
6. บรรยากาศความอ่อนแอในท้องถิ่นสังคมชนบท เกิดจากการย้ายถิ่นฐานเพื่อไปประกอบอาชีพใหม่ ๆ ที่ดีกว่าเดิม รวมทั้งเกิดปัญหาการระบาดของยาเสพติด
7. ค่านิยมในกระแสวัฒนธรรมและสินค้าจากต่างประเทศ ในปัจจุบันมีเพิ่มมากขึ้นเรื่อย ๆ โดยดูจากการเพิ่มขึ้นของอัตราการนำเข้าสินค้าจากต่างประเทศมีปริมาณมากกว่าการส่งสินค้าออกไปยังต่างประเทศ

1.2 บริบทระดับท้องถิ่น

1.2.1 ประวัติความเป็นมาของชุมชน

ที่มาของชื่อชุมชน แต่เดิมนั้นชื่อหมู่บ้านเรียกว่า “หมู่บ้านท่าเลื้อน” ต่อมาได้มีนายแก้ว ดิฉันทีก ได้แบ่งขายที่ดินบริเวณเนื้อที่ 40 กว่าไร่ (เป็นบริเวณที่ตั้งของชุมชนบ้านน้อยทุ่งสว่างในปัจจุบัน) คำว่า “บ้านน้อย” มาจากการที่ชาวบุรีรัมย์ได้มาสร้าง “กระต๊อบ” อยู่ในหมู่บ้านด้วยเหตุนี้เองชาวบ้านจึงพากันเรียกติดปากว่า “บ้านน้อย” จึงเป็นคำเรียกตั้งแต่บัดนั้น เป็นต้นมา ส่วนคำว่า “ทุ่งสว่าง” ได้จากหมู่บ้านใกล้เคียง ซึ่งแต่ก่อนชื่อ “ทุ่งสว่าง” (มีบริเวณเป็นทุ่งนา) ซึ่งได้มีคนงานโรงงานทอกระสอบได้มาขอซื้อที่ดินของนายแก้ว ดิฉันทีก เมื่อปี พ.ศ.2515 (30 ปีมาแล้ว) จึงได้ใช้ชื่อ “หมู่บ้านน้อยทุ่งสว่าง” และต่อมาเมื่อขึ้นเป็นเขตเทศบาล จึงเปลี่ยนมาเป็น “ชุมชนบ้านน้อยทุ่งสว่าง” จนถึงปัจจุบัน

1.2.2 คนกลุ่มแรกที่มาเริ่มก่อตั้งชุมชน

1. นายละม่อม เชาว์สูงเนิน
2. นายจง (ไม่ทราบนามสกุล)
3. นางเย็น (ไม่ทราบนามสกุล)
4. ชาวบ้านจังหวัดบุรีรัมย์ ที่โยกย้ายถิ่นฐานเพื่อหาแหล่งทำมาหากิน
5. ชาวบ้านจังหวัดร้อยเอ็ด ที่โยกย้ายถิ่นฐานเพื่อหาแหล่งทำมาหากิน
6. ชาวบ้านจังหวัดมหาสารคาม ที่โยกย้ายถิ่นฐานเพื่อหาแหล่งทำมาหากิน

1.2.3 คนกลุ่มแรกที่มาเริ่มตั้งชุมชน

1. นายละม่อม เชาว์สูงเนิน อพยพมาจากอำเภอสูงเนิน จังหวัดนครราชสีมา
2. นายจง (ไม่ทราบนามสกุล) อพยพมาจากจังหวัดนครราชสีมา
3. นางเย็น (ไม่ทราบนามสกุล) อพยพมาจากจังหวัดนครราชสีมา
4. ชาวบ้านจังหวัดบุรีรัมย์ อพยพมาจากจังหวัดบุรีรัมย์
5. ชาวบ้านจังหวัดร้อยเอ็ด อพยพมาจากจังหวัดร้อยเอ็ด
6. ชาวบ้านจังหวัดมหาสารคาม อพยพมาจากจังหวัดมหาสารคาม

เหตุที่แต่ละกลุ่มนี้อพยพมาจากบ้านเดิม

เนื่องจากมีความต้องการที่จะเดินทางมาหาแหล่งทำมาหากินแหล่งใหม่ที่ดีกว่าแหล่งเดิม เพื่อให้ครอบครัวมีความอยู่ดี-กินดีมากขึ้น จึงมาตั้งรกรากอยู่ที่อำเภอปากช่อง เพราะมีแหล่งงานมากกว่าแหล่งเดิม

1.2.4 สภาพทางภูมิศาสตร์ของชุมชนนี้ ก่อนที่จะตั้งชุมชนเป็นอย่างไร (เช่น เป็นป่า, เป็นทุ่งหญ้า, หนองน้ำ ฯลฯ)

ก่อนที่จะมีการตั้งชุมชนบ้านน้อยทุ่งสว่างขึ้นมานั้น สภาพทางภูมิศาสตร์ของชุมชนจะมีบริเวณโดยรอบเป็น “ทุ่งนา” และมีลักษณะเป็นดินดำ

1.2.5 ปัจจุบันป่าหรือหนองน้ำหรือห้วยที่เคยมีในอดีตยังคงมีอยู่หรือไม่ ถ้าหมดไปแล้วเพราะเหตุใดจึงหมดไป

ในปัจจุบันนี้ป่าที่เคยมีมาในอดีตไม่มีเหลืออีกแล้ว เนื่องจากการถมที่ดิน เพื่อสร้างบ้านเรือนกันหมด

1.2.6 อาชีพครั้งแรกของราษฎรที่อพยพมาอยู่ชุมชนคือ

- ลูกจ้างบริษัท (โรงงานทอกระสอบปากช่อง) เมื่อปี พ.ศ. 2515

1.2.7 ตั้งแต่เริ่มตั้งชุมชนถึงปัจจุบัน ราษฎรมีการเปลี่ยนแปลงอาชีพอะไรบ้าง อาชีพดังกล่าวเริ่มเปลี่ยนแปลงตั้งแต่ปี พ.ศ. ไດ เพราะเหตุใดจึงมีการเปลี่ยนแปลงอาชีพ

(1) อาชีพเดิมที่เลิกทำแล้วคือ

(2) อาชีพใหม่ที่เพิ่มขึ้น

อาชีพ	รับราชการ	เมื่อ พ.ศ. 2521
อาชีพ	เกษตรกร	เมื่อ พ.ศ. 2522
อาชีพ	รับจ้างทั่วไป	เมื่อ พ.ศ. 2523
อาชีพ	ลูกจ้างบริษัท (โรงงานพลาสติก)	เมื่อ พ.ศ. 2530
อาชีพ	ลูกจ้างบริษัท (โรงงานผ้าใบ)	เมื่อ พ.ศ. 2530

1.2.8 การเปลี่ยนแปลงด้านสาธารณูปโภค

(1) ถนนเมื่อเริ่มก่อตั้งในชุมชนมีสภาพเป็นถนนแบบ ลูกรัง

เป็นถนนลูกรัง เมื่อ พ.ศ. 2454 ยาว 1,500 เมตร

เป็นถนนลาดยาง เมื่อ พ.ศ. - ยาว - เมตร

ถนนในชุมชนทั้งหมดยาว 1,500 เมตร

(2) ไฟฟ้าเข้าสู่ชุมชน เมื่อ พ.ศ. 2438

(3) ประปาชุมชนสร้างเมื่อ พ.ศ. 2442

1.2.9 สภาพปัจจุบัน

ลักษณะประชากร

ชุมชน ทุ่งสว่าง มีจำนวนประชากร 588 คน ส่วนใหญ่เป็นเพศหญิง
กลุ่มอายุส่วนใหญ่อยู่ในช่วง 18-50 ปี ดังแสดงในตารางที่ 1

ตารางที่ 1 จำนวนของประชากรจำแนกตามลักษณะของประชากร

ลักษณะของประชากร	จำนวน
1. เพศ	
- ชาย	280 คน
- หญิง	308 คน
2. อายุ	
1 วัน – 3 ปีเต็ม	28 คน
3 ปี 1 วัน – 6 ปีเต็ม	29 คน
6 ปี 1 วัน – 12 ปีเต็ม	42 คน
12 ปี 1 วัน – 14 ปีเต็ม	17 คน
14 ปี 1 วัน – 18 ปีเต็ม	23 คน
18 ปี 1 วัน – 50 ปีเต็ม	353 คน
50 ปี 1 วัน – 60 ปีเต็ม	38 คน
60 ปี 1 วันขึ้นไป	58 คน
3. อาชีพ	
ทำนา	3 ครอบครัว
ค้าขาย	15 ครอบครัว
ทำสวน	3 ครอบครัว
ประกอบธุรกิจส่วนตัว	1 ครอบครัว
รับราชการ	18 ครอบครัว
รับจ้าง	137 ครอบครัว
4. ที่ดินทำกินเป็นของตนเอง	
- จำนวน 1-5 ไร่	8 ครอบครัว
5. ประเภทการทำนา	
- นาดำ	5 ไร่

1.2.10 การศึกษา

ชุมชน ทุ่งสว่าง มีโรงเรียนระดับประถม และระดับมัธยมศึกษาในชุมชน คือ โรงเรียนบ้านท่าเลื่อนสามัคคี ระดับประถม ก่อตั้งเมื่อ พ.ศ. 2509 ระดับมัธยมศึกษา ก่อตั้งเมื่อ พ.ศ. 2535 และในชุมชนมีครูรวมทั้งสิ้น 19 คน ดังแสดงในตารางที่ 2 และในตารางที่ 3

ตารางที่ 2 จำนวนระดับการศึกษาของประชากร

การศึกษา	จำนวน
1. ครูจบการศึกษา	
- ต่ำกว่าปริญญาตรี	1 คน
- ปริญญาตรี	18 คน
2. ครูที่สอนจบ	
- วิชาเอก ภาษาไทย	3 คน
- วิชาเอก อังกฤษ	2 คน
- วิชาเอก สังคม	1 คน
- วิชาเอก พลศึกษา	2 คน
- วิชาเอก บริหารการศึกษา	5 คน
- วิชาเอก ประถม	3 คน
- วิชาเอก วิทยาศาสตร์	1 คน
- วิชาเอก ศิลปะ, การจัดการ	2 คน
3. สมาชิกศึกษานอกชุมชน	
- ระดับประถมศึกษา	10 คน
- ระดับมัธยมศึกษา	35 คน
- นักศึกษาผู้ใหญ่	2 คน
- สูงกว่าระดับมัธยมศึกษา	3 คน

ตารางที่ 3 จำนวนนักเรียนระดับอนุบาล ชั้นประถม และมัธยม

การศึกษา	จำนวน (ห้องเรียน)	จำนวน (นักเรียน)
1. ระดับอนุบาล		
- ชั้นอนุบาล 1	1 ห้อง	30 คน
- ชั้นอนุบาล 2	1 ห้อง	24 คน
2. ชั้นประถม		
- ชั้น ป.1	1 ห้อง	28 คน
- ชั้น ป.2	1 ห้อง	26 คน
- ชั้น ป.3	1 ห้อง	24 คน
- ชั้น ป.4	1 ห้อง	28 คน
- ชั้น ป.5	1 ห้อง	34 คน
- ชั้น ป.6	1 ห้อง	21 คน
3. ชั้นมัธยม		
- ชั้น ม.1	1 ห้อง	41 คน
- ชั้น ม.2	1 ห้อง	38 คน
- ชั้น ม.3	2 ห้อง	48 คน

1.2.11 ปัจจุบันในชุมชน

- (1) มีร้านค้า 4 ร้าน ไม่มีการจ้างงาน
- (2) ไม่มีโรงสีในชุมชน
- (3) มีโรงงานอุตสาหกรรม คือ โรงงานทอกระสอบปากช่อง
มีการจ้างงาน 1,300 คน
- (4) มีสัตว์เลี้ยง คือ ไก่ 10 ตัว

1.2.12 ปัจจุบันแหล่งน้ำในชุมชน (ทั้งของสาธารณะและส่วนบุคคล)

ชุมชน หุ่งสว่าง มีแหล่งน้ำ ได้แก่ บ่อน้ำบาดาล 113 บ่อ , คลองน้ำ 1 แห่ง , เขื่อนกั้นน้ำ 1 แห่ง ดังแสดงในตารางที่ 4

ตารางที่ 4 จำนวนแหล่งน้ำ และการใช้น้ำจำแนกตามแหล่งน้ำ

แหล่งน้ำ	จำนวน	การใช้น้ำ	
		ตลอดปี	ไม่ตลอดปี
บ่อน้ำตื้น	-	-	-
บ่อน้ำบาดาล	113 บ่อ	/	-
สระน้ำ	-	-	-
คลองน้ำ	1 แห่ง	/	-
ห้วย	-	-	-
หนอง	-	-	-
บึง	-	-	-
แม่น้ำ	-	-	-
ฝายกั้นน้ำ	-	-	-
เขื่อนกั้นน้ำ	1 แห่ง	/	-
ทะเล	-	-	-

1.2.13 ด้านเศรษฐกิจทั้งชุมชน

- (1) มีพื้นที่ทำการเกษตร 20 ไร่ เป็นที่นา 5 ไร่
เป็นที่สวน 15 ไร่
- (2) มีผลผลิตด้านทำนาทั้งหมดบ้านปีละ จำนวน 3 เกวียน
- (3) ทั้งหมดหมู่บ้านซื้อปุ๋ยเคมีปีละ 80 กระสอบ

(4) มีผลผลิตจากการทำสวน ทำไร่ ดังนี้

4.1) ทำสวน น้อยหน้า จำนวน 3 ครอบครั

ได้ผลผลิตทั้งชุมชนประมาณ 50,000 บาทต่อปี

4.2) ทำไร่ ข้าวโพด จำนวน 2 ครอบครั

ได้ผลผลิตทั้งชุมชนประมาณ 60,000 บาทต่อปี

4.3) ทำไร่ มันสำปะหลัง จำนวน 3 ครอบครั

ได้ผลผลิตทั้งชุมชนประมาณ 50,000 บาทต่อปี

(5) ราษฎรในชุมชนออกไปขายแรงงานทำงานต่างถิ่น จำนวน 45 ครอบครั

มีจำนวน 69 คน ทุกคนที่ไปทำงานส่งเงินเข้าหมู่บ้านรวมทั้งหมด

ประมาณปีละ 850,000 บาท

(6) รายได้ของประชาชนในชุมชนต่อปีในแต่ละครอบครั โดยสรุปรวมทั้งหมด
ประมาณ

30,001 – 50,000 บาท มี 32 ครอบครั

50,001 – 100,000 บาท มี 145 ครอบครั

1.2.14 ภูมิปัญญาชาวบ้าน (ผู้รู้/ผู้ชำนาญการ/ผู้นำ/บุคคลตัวอย่าง)

(1) ด้านเกษตรกรรม (เช่น การเพาะปลูก การขยายพันธุ์พืช การเลี้ยงสัตว์ การเพาะพันธุ์สัตว์ การเกษตรผสมผสาน การทำไร่นาสวนผสม การปรับใช้เทคโนโลยีที่เหมาะสมกับการเกษตร อื่น ๆ เป็นต้น)

จากการลงไปสำรวจพื้นที่ในชุมชน ยังไม่พบว่ามีผู้เชี่ยวชาญทางด้านนี้

(2) ด้านอุตสาหกรรมและหัตถกรรม (เช่น การจักสาน (ทอเสื่อ/สานกระด้ง/กระติบข้าว/แห/อวน ฯลฯ) การช่าง (ช่างตีเหล็ก/เหล็ก/ขวาน/ปั้น โอง ฯลฯ) การแกะสลัก การตัดเย็บเสื้อผ้า อื่น ๆ เป็นต้น)

1. ชื่อ นางยุพา นามสกุล แพ้ชัยภูมิ

เพศ หญิง อายุ 52 ปี เชี่ยวชาญด้าน การตัดเย็บเสื้อผ้า

ประสบการณ์ 6 ปี

ที่อยู่ติดต่อได้

บ้านเลขที่ 2 หมู่ที่ - ชื่อชุมชน บ้านน้อยทุ่งสว่าง ซอย 1
ตำบลหนองสาหร่าย อำเภอปากช่อง จังหวัดนครราชสีมา
รหัสไปรษณีย์ 30130 โทรศัพท์ -

(3) ด้านการแพทย์แผนไทย (เช่น หมอสมุนไพร หมอยากลางบ้าน หมอนวด
แผนโบราณ หมอยาหม้อ อื่นๆ เป็นต้น)

จากการลงไปสำรวจพื้นที่ในชุมชน ยังไม่พบว่ามีผู้เชี่ยวชาญทางด้านนี้

(4) ด้านการจัดการทรัพยากรธรรมชาติและสิ่งแวดล้อม (เช่น การบวชป่า การ
สืบชะตาแม่น้ำ การทำแนวปะการังเทียม การอนุรักษ์ป่าชายเลน การจัดการป่าต้นน้ำป่าชุมชน
อื่นๆ เป็นต้น)

จากการลงไปสำรวจพื้นที่ในชุมชน ยังไม่พบว่ามีผู้เชี่ยวชาญทางด้านนี้

(5) ด้านกองทุนและธุรกิจชุมชน (เช่น ผู้นำในการจัดการกองทุนของชุมชน ผู้
นำในการจัดตั้งกองทุนสวัสดิการรักษายาบาลของชุมชน ผู้นำในการจัดระบบสวัสดิการบริการชุม
ชน อื่นๆ เป็นต้น)

1. ชื่อ นายศรีจันทร์ นามสกุล นิยมพันธ์
เพศ ชาย อายุ 54 ปี เชี่ยวชาญด้าน ประธานกลุ่มออมทรัพย์
ประสบการณ์ 4 ปี

ที่อยู่ติดต่อได้

บ้านเลขที่ 16 หมู่ที่ - ชื่อชุมชน บ้านน้อยทุ่งสว่าง ซอย 3
ตำบลหนองสาหร่าย อำเภอปากช่อง จังหวัดนครราชสีมา
รหัสไปรษณีย์ 30130 โทรศัพท์ (044) 314388

2. ชื่อ นายศรีจันทร์ นามสกุล นิยมพันธ์
เพศ ชาย อายุ 54 ปี เชี่ยวชาญด้าน ประธานฌาปนกิจ
ประสบการณ์ 8 ปี

ที่อยู่ติดต่อได้

บ้านเลขที่ 16 หมู่ที่ - ชื่อชุมชน บ้านน้อยทุ่งสว่าง ซอย 3
ตำบลหนองสาหร่าย อำเภอปากช่อง จังหวัด นครราชสีมา
รหัสไปรษณีย์ 30130 โทรศัพท์ (044) 314388

3. ชื่อ นายศรีจันทร์ นามสกุล นิยมพันธ์
เพศ ชาย อายุ 54 ปี เชี่ยวชาญด้าน ประธานชุมชน
ประสบการณ์ 8 ปี

ที่อยู่ติดต่อได้

บ้านเลขที่ 16 หมู่ที่ - ชื่อชุมชน บ้านน้อยทุ่งสว่าง ซอย 3
ตำบลหนองสาหร่าย อำเภอปากช่อง จังหวัด นครราชสีมา
รหัสไปรษณีย์ 30130 โทรศัพท์ (044) 314388

(6) ด้านศิลปกรรม (เช่น การวาดภาพ (จิตรกรรม) การปั้น (ประติมากรรม)
นาฏศิลป์ ดนตรี การแสดง การละเล่นพื้นบ้าน นันทนาการ อื่น ๆ เป็นต้น)

จากการลงไปสำรวจพื้นที่ในชุมชน ยังไม่พบว่ามีผู้เชี่ยวชาญทางด้านนี้

(7) ด้านภาษาและวรรณกรรม (เช่น ความสามารถในการอนุรักษ์และสร้างผลงาน
ด้านภาษา คือ ภาษาถิ่น ภาษาไทยในภูมิภาคต่าง ๆ และวรรณกรรมท้องถิ่น การจัดทำสารานุกรม
ท้องถิ่นการปริวรรต (การเปลี่ยนแปลง) หนังสือโบราณ การฟื้นฟูการเรียนการสอนภาษาถิ่นของ
ท้องถิ่นต่าง ๆ อื่น ๆ เป็นต้น)

จากการลงไปสำรวจพื้นที่ในชุมชน ยังไม่พบว่ามีผู้เชี่ยวชาญทางด้านนี้

(8) ด้านปรัชญา ศาสนา และประเพณี (เช่น ความสามารถประยุกต์และปรับ
ใช้หลักธรรมคำสอนทางศาสนา ปรัชญาความเชื่อและประเพณีที่มีคุณค่าให้เหมาะสมต่อบริบททาง
เศรษฐกิจ สังคมการถ่ายทอดวรรณกรรม คำสอน การประยุกต์ประเพณีบุญ อื่น ๆ เป็นต้น)

จากการลงไปสำรวจพื้นที่ในชุมชน ยังไม่พบว่ามีผู้เชี่ยวชาญทางด้านนี้

(9) ด้านโภชนา (เช่น ความสามารถในการเลือกสรร ประดิษฐ์และปรับปรุงแต่งอาหารและยาได้เหมาะสมตามความต้องการของร่างกายในสภาวะการณ์ต่างๆ ตลอดจนผลิตเป็นสินค้าและบริการส่งออกที่ได้รับความนิยมแพร่หลายมาก อื่นๆ เป็นต้น)

จากการลงไปสำรวจพื้นที่ในชุมชน ยังไม่พบว่ามีผู้เชี่ยวชาญทางด้านนี้

(10) ด้านองค์กรชุมชน (เช่น ร้านค้าชุมชน ศูนย์สาธิตการตลาด กลุ่มออมทรัพย์ องค์กรด้านการตัดเย็บเสื้อผ้า กลุ่มจักสาน กลุ่มทอผ้า กลุ่มทอเสื่อ กลุ่มตีมีด ตีชวาน เครื่องมือที่ทำจากเหล็ก กองทุนสวัสดิการชุมชน กองทุนอื่นๆ การอนุรักษ์ทรัพยากรธรรมชาติ เช่น ป่าไม้ น้ำ ดินและอื่นๆ)

1. ชื่อกลุ่ม ออมทรัพย์ชุมชน กิจกรรมหลักของกลุ่ม คือ ช่วยเหลือสมาชิกเมื่อยามยากจน ตั้งขึ้นเมื่อ พ.ศ. 2541
ประธานกลุ่มชื่อ นายศรีจันทร์ นิยมพันธ์ อายุ 54 ปี

ที่อยู่ติดต่อได้

บ้านเลขที่ 16 หมู่ที่ - ชื่อชุมชน บ้านน้อยทุ่งสว่าง ซอย 3
ตำบลหนองสาหร่าย อำเภอปากช่อง จังหวัด นครราชสีมา
รหัสไปรษณีย์ 30130 โทรศัพท์ (044) 314388

จำนวนสมาชิกเริ่มก่อตั้ง 120 คน ปัจจุบัน 148 คน

เดิมกลุ่มมีทุนก่อตั้ง 3,000 บาท ปัจจุบันกลุ่มมีทุน 63,466.06 บาท

() มาก (/) ปานกลาง () น้อย

2. ชื่อกลุ่ม ฅาปนกิจชุมชน กิจกรรมหลักของกลุ่ม คือ ช่วยเหลือสมาชิกผู้เสียชีวิต ตั้งขึ้นเมื่อ พ.ศ. 2537
ประธานกลุ่มชื่อ นายศรีจันทร์ นิยมพันธ์ อายุ 54 ปี

ที่อยู่ติดต่อได้

บ้านเลขที่ 16 หมู่ที่ - ชื่อชุมชน บ้านน้อยทุ่งสว่าง ซอย 3
ตำบลหนองสาหร่าย อำเภอปากช่อง จังหวัด นครราชสีมา
รหัสไปรษณีย์ 30130 โทรศัพท์ (044) 314388

จำนวนสมาชิกเริ่มก่อตั้ง 150 คน ปัจจุบัน 328 คน

เดิมกลุ่มมีทุนก่อตั้ง 9,000 บาท ปัจจุบันกลุ่มมีทุน 24,921.27 บาท

() มาก (/) ปานกลาง () น้อย

1.2.15 ในรอบหนึ่งปีชุมชน มีการทำบุญหรืองานประเพณี

เดือน มกราคม	ทำบุญประเพณี	ทำบุญ-ตักบาตรวันขึ้นปีใหม่
เดือน กุมภาพันธ์	ทำบุญประเพณี	ทำบุญ-ตักบาตรวันมาฆบูชา
เดือน มีนาคม	ทำบุญประเพณี	-
เดือน เมษายน	ทำบุญประเพณี	ประเพณีวันสงกรานต์
เดือน พฤษภาคม	ทำบุญประเพณี	ทำบุญ-ตักบาตรวันวิสาขบูชา
เดือน มิถุนายน	ทำบุญประเพณี	-
เดือน กรกฎาคม	ทำบุญ ประเพณี	-
เดือนตุลาคม	ทำบุญประเพณี	ทำบุญ-ตักบาตรวันออกพรรษา
เดือนพฤศจิกายน	ทำบุญประเพณี	ประเพณีลอยกระทง
เดือนธันวาคม	ทำบุญประเพณี	ทำบุญ-ตักบาตรวันพ่อแห่งชาติ

1.2.16 ผู้ที่ราษฎรในชุมชนให้ความนับถือในชุมชน คือ

1. นายศรีจันทร์ นิยมพันธ์
2. นายถนอม รวมผักแว่น
3. ร.ต. สวน ชมศรี

1.2.17 ถ้าราษฎรในชุมชนมีความจำเป็นเรื่องเงินจะไปขอความช่วยเหลือได้จาก

1. พี่งนายทุน (เป็นบุคคลซึ่งอยู่ในชุมชนอื่น)
2. พี่งสถาบันการเงินต่าง ๆ

1.2.18 ข้อมูลด้านอื่น ๆ

(1) มีคณะกรรมการชุมชนด้านต่าง ๆ มีดังนี้

- | | | | |
|---------------------|-------------|----------------|------|
| 1. นายบุญธรรม | ด้าน โศกสูง | การศึกษาสูงสุด | ป.4 |
| 2. นายห้วน | เสียนขุนทด | การศึกษาสูงสุด | ป.4 |
| 3. นางมาลัย | ถีสุงเนิน | การศึกษาสูงสุด | ปวช. |
| 4. นางสาวสอิ่งทิพย์ | คุ้มพล | การศึกษาสูงสุด | มศ.3 |
| 5. นายเอื้อน | เดือนขุนทด | การศึกษาสูงสุด | ป.4 |
| 6. นายเฮง | นุมนวลศรี | การศึกษาสูงสุด | ป.4 |
| 7. นายศรีจันทร์ | นิยมพันธ์ | การศึกษาสูงสุด | ป.4 |

8. นายส่ง	จอมโลกสูง	การศึกษาศึกษาสูงสุด	ป.4
9. นายบุตรดี	ไชยรัมย์	การศึกษาศึกษาสูงสุด	ป.4
10. นายบัวน	ชัยเวชพันธ์	การศึกษาศึกษาสูงสุด	ป.4
11. นายประจวบ	เล่าสูงเนิน	การศึกษาศึกษาสูงสุด	ป.4
12. นายดิเรก	กุลพันธ์	การศึกษาศึกษาสูงสุด	ป.4
13. นางองค์ศา	เที้ยวสูงเนิน	การศึกษาศึกษาสูงสุด	ม.3
14. นางสาวยันต์	ทศสันเทียะ	การศึกษาศึกษาสูงสุด	ป.4
15. นางสาวนงลักษณ์	ยงสูงเนิน	การศึกษาศึกษาสูงสุด	ม.3

(2) ชุมชนทุ่งสว่างอยู่ในเขตการปกครองท้องถิ่น แบบเทศบาลตำบล จึงไม่มีองค์การบริหารส่วนตำบล (อบต.)

(3) ในชุมชนมีการรวมกลุ่ม คือ

1. ชื่อกลุ่ม ออมทรัพย์ชุมชน ตั้งขึ้น พ.ศ. 2541

สมาชิกกลุ่ม 148 คน ปัจจุบันมีเงินกลุ่ม 63,466.06 บาท

2. ชื่อกลุ่ม ฌาปนกิจชุมชน ตั้งขึ้น พ.ศ. 2537

สมาชิกกลุ่ม 328 คน ปัจจุบันมีเงินกลุ่ม 24,921.27 บาท

1.2.19	ทั้งชุมชนมีผู้ติดยาเสพติด	6	คน
	ผู้ติดเอดส์ จำนวน	-	คน
	รถยนต์	15	คัน
	รถมอเตอร์ไซด์	125	คัน
	รถไถนาเดินตาม	-	คัน
	เครื่องเกี่ยวข้าว นวดข้าว	-	คัน
	มีไฟฟ้าใช้	115	ครัวเรือน
	มีน้ำประปา	35	ครัวเรือน
	เครื่องปรับอากาศ	4	เครื่อง
	ตู้เย็น	117	เครื่อง
	หม้อหุงข้าวไฟฟ้า	118	ใบ
	พัดลม	120	ตัว
	ทีวีสี	120	เครื่อง
	โทรศัพท์	57	เครื่อง

หอกระจายข่าว _____ 1 _____ แห่ง
 ภาชนะเก็บน้ำฝน _____ 105 _____ คร้วเรือน
 มีส่วนที่ถูกหลักสุขาภิบาลจำนวน _____ 115 _____ คร้วเรือน

1.2.20 ปัจจุบันมีป่าไม้

จากการลงไปสำรวจพื้นที่ในชุมชน ไม่พบว่ามีป่าไม้เหลืออยู่

1.2.21 ราษฎรในชุมชนเป็นหนี้สินสถาบันการเงินของรัฐ (เช่น ธ.ก.ส./กองทุนหมู่บ้าน/ชุมชน (กข.คจ.)

จำนวน 10 ครอบครัว เป็นเงินทั้งสิ้นประมาณ - บาท
 คิดหนี้รายทุน จำนวน 7 ครอบครัว เป็นเงินรวมทั้งสิ้นประมาณ
 140,000 บาท
 ดอกเบี้ยของรายทุนคิดร้อยละประมาณ 20 บาทต่อเดือน
 ดอกเบี้ยของสถาบันการเงินประมาณ 7 บาทต่อปี

1.2.22 ผู้สื่อข่าวสาธารณสุขประจำชุมชน คือ อาสาสมัครประจำหมู่บ้าน (อสม.)

1.2.23 ผู้สื่อข่าวประชาสัมพันธ์ประจำชุมชน คือ นายศรีจันทร์ นิยมพันธ์

1.2.24 ในชุมชน รอบ 5 ปีที่ผ่านมา มีโครงการของรัฐ หรือ เทศบาล เข้ามาพัฒนาช่วยเหลือชาวบ้านอะไรบ้าง

จากการสำรวจพื้นที่ในชุมชน พบว่าไม่มีโครงการใดที่เข้ามาช่วยเหลือ

1.2.25 ในชุมชนมีโครงการของเอกชน (NGO) เข้ามาพัฒนาช่วยเหลือชุมชนในเรื่องอะไรบ้าง

จากการสำรวจพื้นที่ในชุมชน พบว่าไม่มีโครงการของเอกชน(NGO) ใดเข้ามาช่วยเหลือ

1.2.26 ความต้องการของราษฎรในชุมชนมีดังนี้

- (1) ต้องการให้มีตู้โทรศัพท์สาธารณะภายในชุมชน
- (2) ไม่อยากให้มีสิ่งเสพติดภายในชุมชน
- (3) อยากให้ชุมชนมีการรวมตัวกันมากขึ้นกว่าที่เป็นอยู่
- (4) อยากให้คนในชุมชนรักใคร่-ปรองดองกัน

1.2.27 ในชุมชนแต่ละปีสามารถเก็บภาษีต่าง ๆ เช่น ภาษีที่ดิน ภาษีร้านค้า ฯลฯ ได้ปีละ 50,000 บาท (ได้ทราบข้อมูลมาจากประธานกองทุนชุมชนทุ่งสว่าง)

1.2.28 โรคระบาดในพืชและสัตว์เลี้ยง หรือคนในชุมชนที่พบมากในรอบ 5 ปีมานี้ คือ

จากการลงไปสำรวจพื้นที่ในชุมชน ยังไม่พบโรคระบาด ทั้งในคน สัตว์เลี้ยง และพืช

2. ผลการประเมินโครงการโดยภาพรวม

ผลการประเมินโครงการกองทุนหมู่บ้านและชุมชนเมือง โดยภาพรวม มีดังนี้

2.1 ผลการประเมินหน่วยระบบ A ระบบการบริหารจัดการและแนะนำส่งเสริมผู้กู้

2.1.1 ผลการประเมินปัจจัยนำเข้าของหน่วยระบบ A พบว่า

- ก) นโยบายของรัฐบาลเกี่ยวกับโครงการกองทุนหมู่บ้านและชุมชนเมืองแห่งชาติจากการสัมภาษณ์ และเปิดเวทีชาวบ้านในหมู่บ้านพบว่า มีส่วนช่วยกำหนดโครงสร้างการทำงานของกองทุนหมู่บ้านและชุมชนเมือง และวิธีปฏิบัติงานในด้านอื่น ๆ ด้วย
- ข) เงิน 1 ล้านบาทมีส่วนเกี่ยวกับโครงการกองทุนหมู่บ้านและชุมชนเมืองแห่งชาติจากการสัมภาษณ์และเปิดเวทีชาวบ้านในหมู่บ้าน โดยพบว่ามีส่วนสำคัญที่สุดในการที่จะนำไปสู่การเริ่มต้นโครงการ เพราะถือว่าเป็นปัจจัยเริ่มแรกที่มีความสำคัญ

- ค) คณะกรรมการกองทุนชุมชนในส่วนที่เกี่ยวข้องกับโครงการกองทุนหมู่บ้านและชุมชนเมืองแห่งชาติจากการสัมภาษณ์และเปิดเวทีชาวบ้านในหมู่บ้านพบว่า เป็นส่วนประกอบที่ช่วยให้ผลการดำเนินการของกองทุนจะไปในทิศทางใด
- ง) เงินที่ผู้กู้ชำระคืน ถือเป็นปัจจัยนำเข้าที่ต่อเนื่องมาจากผลผลิตในหน่วยระบบ B ที่ถือว่าเป็นปัจจัยนำเข้าในหน่วยระบบ A มีความสำคัญในด้านการเป็นทุนเพื่อผ่านกระบวนการจัดสรรไปสู่การปล่อยกู้ต่อไป
- จ) ผู้สมัครขอู้ เมื่อกองทุนมีเงินพอที่จะทำการให้กู้ในงวดต่อไป ก็จะมีผู้สมัครขอู้เพื่อนำไปเป็นทุนต่อไป นั่นก็หมายความว่า ผู้สมัครขอู้จะเป็นปัจจัยนำเข้าคู่ไปกับเงินที่ผู้กู้ชำระคืนมาไปพร้อม ๆ กัน
- ฉ) บัณฑิตประจำกองทุนหมู่บ้านและชุมชนเมือง ถือเป็นปัจจัยนำเข้าที่มีส่วนให้ปัจจัยนำเข้าอื่น ๆ ที่ได้กล่าวมามีการใช้ประโยชน์ได้เต็มที่

2.1.2 ผลการประเมินกระบวนการของหน่วยระบบ A

- ก) กระบวนการคัดเลือกผู้กู้ของกองทุน พบว่า มีส่วนที่จะช่วยให้ได้ผู้กู้ที่มีเหตุผลในการใช้เงินและจะทำให้ได้ผู้กู้ที่จะนำเงินไปใช้อย่างมีประสิทธิภาพ
- ข) การแนะนำวิธีทำธุรกิจ พบว่า จะเป็นกระบวนการที่ช่วยเสนอแนวทางให้ผู้กู้สามารถนำเงินไปใช้ได้มีประสิทธิภาพ และคุ้มค่าที่สุด
- ค) การรับชำระหนี้ พบว่า สามารถช่วยให้ทราบประสิทธิภาพการทำงานของคณะกรรมการกองทุนชุมชน และผู้กู้เงินว่า จะมีการทำงานที่ดีและมีความรับผิดชอบตามลำดับที่ได้กล่าวในตอนแรกขนาดไหน
- ง) กระบวนการทำบัญชีของกองทุน พบว่า จะเป็นกระบวนการรวบรวมข้อมูลจากเงิน 1 ล้านบาท ผู้สมัครขอู้ และเงินที่ผู้กู้ชำระคืนให้เป็นหมวดหมู่ได้
- จ) การช่วยหาตลาด พบว่า เมื่อมีผู้มาขอู้เงินแล้วทางกองทุนจะสามารถรองรับผลผลิตที่เกิดขึ้นมาจากการกู้เงินไปทำการผลิตนั้นได้มากขนาดไหน และสามารถหาตลาดที่เป็นช่องทางระบายผลผลิตที่เกิดขึ้นได้มากขนาดไหน
- ฉ) บทบาทของบัณฑิตประจำกองทุน พบว่า เมื่อมีบัณฑิตประจำกองทุนมาช่วยในกิจการกองทุนแล้ว ทางกองทุนจะได้รับประโยชน์จากบัณฑิต ๆ ได้มากขนาดไหน

2.1.3 ผลการประเมินผลผลิตของหน่วยระบบ A แบ่งออกเป็น 3 ด้าน ดังนี้

- 1) ผลโดยตรง พบว่า ผลผลิตจากจำนวนผู้ได้กู้ และยอดเงินให้กู้เป็นผลโดยตรงที่มีต่อกองทุน เพราะว่าจำนวนผู้ได้กู้เป็นผลมาจากการนำผู้สมัครขอกู้มาพิจารณาการคัดเลือกผู้กู้ จนกระทั่งได้จำนวนผู้ได้กู้ ซึ่งเป็นผลที่ทางกองทุนต้องการให้เกิดขึ้น ส่วนยอดเงินให้กู้เป็นผลมาจากผู้สมัครขอกู้ทำเรื่องขอกู้เงินกองทุน 1 ล้านบาท ผ่านการพิจารณาคัดเลือกผู้กู้ นำไปสู่การได้ทราบยอดเงินที่ได้ให้กู้ ซึ่งเป็นผลลัพธ์ที่ทางกองทุนต้องการให้เกิดขึ้นอีกเหมือนกัน
- 2) ผลกระทบโดยตรง พบว่า ผลผลิตกองทุนสะสมเป็นผลกระทบโดยตรงที่มีต่อกองทุน เพราะว่ากองทุนสะสม คือ จำนวนรายได้ที่มากกว่ารายจ่ายที่กองทุนได้รับมาจากการดำเนินงานกองทุนที่ได้ผล และมีประสิทธิภาพ
- 3) ผลกระทบโดยอ้อม พบว่าชื่อเสียงของชุมชน และนักศึกษาผ่านงานเป็นผลกระทบโดยอ้อมที่มีต่อกองทุน เพราะว่าเมื่อการดำเนินงานของกองทุนได้ผล และมีประสิทธิภาพดี สิ่งที่จะตามมาคือชื่อเสียงของชุมชนรวมทั้งชื่อเสียงของคณะกรรมการกองทุนหมู่บ้านและชุมชนเมืองที่ได้มีการบริหารงานที่ดี นอกจากนี้สิ่งที่เป็นผลพลอยได้จากการที่บัณฑิตประจำกองทุนมาทำงานกองทุนก็คือ บัณฑิตประจำกองทุนถือว่าได้ผ่านการทำงานนั่นเอง

2.2 ผลการประเมินหน่วยระบบ B หน่วยระบบการดำเนินกิจการของผู้กู้แต่ละราย

2.2.1 ผลการประเมินบริบทเฉพาะตัวของหน่วยระบบ B พบว่า

- 1) ความรู้ความสามารถของผู้กู้ และครอบครัว ในการที่ผู้กู้คิดจะทำมาค้าขายอะไรแล้ว สมควรที่ผู้กู้ควรจะต้องมีความรู้ความสามารถในการทำมาค้าขายในเรื่องใดเรื่องหนึ่ง เพื่อนำไปประกอบอาชีพ
- 2) ทรัพย์สินของผู้กู้ และเครือข่าย จะมีผลก็ต่อเมื่อผู้กู้คิดที่จะประกอบอาชีพใดอาชีพหนึ่ง เพราะว่าถ้ามีทรัพย์สินในรูปของเครื่องจักรผลิตได้ก็รอก ถ้าคิดจะประกอบอาชีพทำไส้กรอกขาย ก็จะมีความง่ายขึ้น
- 3) หนี้สินธนาคารของผู้กู้ เป็นอีกปัจจัยหนึ่งที่จะมีผลต่อการตัดสินใจที่จะประกอบอาชีพใด ๆ ด้วย ด้วยเหตุที่ถ้ามีการกู้ยืมเงินจากธนาคารในปริมาณที่มาก ก็จะมีทุนมากตามไปด้วย แต่ก็จะมีผลที่ตามมาอีกด้วยก็คือภาระการส่งคืนเงินกู้รวมทั้งดอกเบี้ยด้วย

- 4) อาชีพหลักของผู้กู้ จะมีความจำเป็นถ้าผู้กู้คิดจะนำเงินที่กู้ได้ไปเพิ่มทุนในการประกอบอาชีพเดิมเพราะจะทำให้มีทุนเพิ่มขึ้นพร้อมทั้งมีการลดความเสี่ยงในการประกอบอาชีพด้วย
- 5) รายได้ของครอบครัว เป็นปัจจัยหลักในการดำเนินการ ด้วยเหตุที่ว่ากรณีรายได้จากอาชีพอะไรมากที่สุด ก็สมควรที่จะประกอบอาชีพนั้น ๆ
- 6) ประสบการณ์ในการดำเนินการของผู้กู้ มีส่วนสำคัญในการดำเนินการเป็นอย่างมาก เพราะว่าจะมีผลทำให้การดำเนินการมีประสิทธิภาพยิ่งขึ้นไม่ว่าจะประสบกับปัญหาอะไรก็สามารถที่จะแก้ปัญหาได้

2.2.2 ผลการประเมินปัจจัยนำเข้าของหน่วยระบบ B พบว่า

- 1) จำนวนเงินที่กู้มาได้ ถือเป็นปัจจัยนำเข้าที่จะเป็นแหล่งให้ผู้กู้ได้เลือกกิจกรรมในการดำเนินงาน เพราะถ้ามีเงินทุนอยู่แล้วก็สามารถที่จะเลือกประกอบอาชีพที่ให้ผลตอบแทนคุ้มค่าที่สุดได้
- 2) เงินที่ได้กู้ยืมมาจากธนาคาร เป็นแหล่งเงินทุนเพิ่มเติมอีกแหล่งหนึ่งที่ทำให้มีเงินทุนที่เพิ่มมากกว่าเดิม ทำให้การทำมาค้าขายได้มีการกระทำอย่างต่อเนื่อง ไม่ติดขัด
- 3) สถานที่และวัตถุดิบ ถือเป็นปัจจัยนำเข้าที่มีความสำคัญมากอีกอย่างหนึ่ง เพราะถ้ามีสถานที่ในการประกอบกิจการแล้ว ก็ไม่จำเป็นต้องไปเช่าที่สำหรับทำการผลิตสินค้า ทำให้ลดต้นทุนในการผลิตได้ รวมถึงในการผลิตถ้ามีวัตถุดิบพร้อมผลิตแล้ว ก็จะไม่เกิดภาวะการขาดแคลนวัตถุดิบ
- 4) เทคนิควิธีทำงาน ถ้าผู้กู้มีเทคนิคสำหรับการผลิตสินค้าชนิดใดชนิดหนึ่งเป็นพิเศษแล้ว ก็จะส่งผลให้ผู้กู้ผู้นั้นมีความได้เปรียบผู้ประกอบการรายอื่น ๆ ในการประกอบกิจการ
- 5) กำลังทำงาน ในการผลิตสินค้าชนิดใดชนิดหนึ่งถ้าผู้กู้มีกำลังการผลิตในแต่ละวันที่มาก ก็จะถือว่าได้เปรียบผู้ประกอบการรายอื่น ๆ อีกเหมือนกัน
- 6) บัณฑิตประจำกองทุนที่ผ่านงาน ถือเป็นปัจจัยนำเข้าเพื่อประเมินความสามารถของบัณฑิตอีกอย่างหนึ่งว่า จากการที่ได้ผ่านงานนั้นบัณฑิตได้รับความรู้อะไรบ้าง

2.2.3 ผลการประเมินกระบวนการของหน่วยระบบ B พบว่า

- 1) การทำกิจการอย่างถูกวิธีของผู้ดูแลราย เป็นปัจจัยของกิจการที่จะประสบผลสำเร็จในการดำเนินกิจการอย่างหนึ่ง
- 2) การหาตลาดที่ดี ตลาดที่ดีจะต้องเป็นตลาดที่มีอุปสงค์และอุปทานที่ใกล้เคียงกัน คือ สามารถขายสินค้าในราคาที่ได้กำไรหรือไม่ขาดทุน นั่นคือการขายสินค้าควรจะหาตลาดที่มีลักษณะที่ได้กล่าวมาแล้ว
- 3) การทำวัสดุดิบหรือสินค้าที่ดี มีส่วนช่วยเสริมให้กิจการดำเนินงานอย่างมีประสิทธิภาพ เพราะว่าสามารถที่จะพัฒนาสินค้าให้ได้มาตรฐานตามที่ต้องการได้
- 4) การทำบัญชี เป็นกระบวนการที่สำคัญมากที่สุดในการประกอบกิจการ เพราะว่า จะต้องมีการบริหารจัดการโดยอ้างอิงตัวเลขที่ได้จากการประกอบกิจการ ให้ได้ดีที่สุด
- 5) การวิเคราะห์การประเมิน ในการจะแยกปัจจัยนำเข้าที่มีประโยชน์ที่สุดเรียงลำดับตามความสำคัญ จะทำได้โดยการวิเคราะห์ปัจจัยนำเข้าในแต่ละตัวนั่นเอง

2.2.4 ผลการประเมินผลผลิตของหน่วยระบบ B พบว่า

- 1) ผลโดยตรงที่ได้จากกระบวนการ ก็คือ รายได้เป็นเงินและผลเป็นสิ่งที่ของ รายได้จากการประกอบกิจการถือเป็นสิ่งสำคัญที่สุดในการทำงาน เพราะว่ามันเป็นค่าตอบแทนจากการลงทุนลงแรงไปทั้งหมดนั่นเอง ผลที่ได้รับอาจจะเป็นตัวเงินหรือสิ่งของก็ได้
- 2) ผลกระทบโดยตรง สิ่งที่ดีถือว่าเป็นผลกระทบโดยตรงจากการประกอบกิจการ คือ ชื่อเสียงที่ได้รับและผลเป็นที่พอใจ เมื่อผู้กู้ได้ใช้เงินกู้ประกอบกิจการที่ประสบผลสำเร็จแล้ว ผู้กู้ก็จะได้รับความพอใจในผลงานของตัวเอง รวมทั้งความพอใจของลูกค้าในตัวสินค้าที่ซื้อไปด้วย แล้วสิ่งที่ผู้กู้จะได้รับในอันดับต่อไป นั่นก็คือการมีชื่อเสียงในมาตรฐานของสินค้า
- 3) ผลกระทบโดยอ้อม เมื่อมาพิจารณาตามผังรูปที่ได้นำเสนอไปในบทที่แล้วจะเห็นว่า ผู้ที่ได้รับประโยชน์จากการประกอบกิจการของผู้กู้ก็คือ บัณฑิตประจำกองทุนนั่นเอง เพราะบัณฑิตจะได้เรียนรู้ขั้นตอนในการดำเนินกิจการจากผู้กู้แล้วสามารถนำไปใช้ประโยชน์จากการเรียนรู้นั้นได้

3. ผลการประมวลเทคนิควิธีทำธุรกิจของผู้รู้

ชุมชนบ้านน้อยทุ่งสว่างยัง ไม่มีการปล่อยกู้เงิน จึงไม่มีหัวข้อนี้

4. ผลอื่น ๆ ที่เกิดขึ้นจากโครงการกองทุนหมู่บ้านและชุมชนเมือง

- 4.1 ผลที่เกิดจากการการนัดประชุมนอกรอบบ่อย ๆ พบว่า ทำให้ได้แนวทางในการทำงานที่เหมาะสมในการทำงานในชุมชน
- 4.2 ผลที่เกิดจากให้ชาวบ้านร่วมแสดงความคิดเห็น ทำให้ได้แนวความคิดที่หลากหลายมาประยุกต์ใช้ในการทำงาน
- 4.3 ผลที่เกิดจากการเชิญวิทยากรมาบรรยายเรื่องเกี่ยวกับกองทุนหมู่บ้าน ทำให้ชาวบ้านรวมทั้งคณะกรรมการกองทุน ได้รับรู้ข้อปฏิบัติ และแนวทางปฏิบัติใหม่ ๆ

5. สรุปการบรรลุวัตถุประสงค์ของการทำสารนิพนธ์

- 5.1 การบรรลุเป้าหมายของกองทุนหมู่บ้านและชุมชนแห่งชาติทั้ง 5 ข้อ พบว่า
 - 5.1.1 การเกิดกองทุน พบว่า กองทุนจะเกิดขึ้นได้ก็ต่อเมื่อมีการร่วมมือร่วมใจกันในการตั้งกองทุนขึ้นมา
 - 5.1.2 ระเบียบบริหารกองทุน พบว่า คณะกรรมการกองทุนจะต้องคอยเป็นผู้ชี้แนะให้สมาชิกกองทุนเข้าใจกับระเบียบ
 - 5.1.3 การเรียนรู้เพื่อพึ่งตนเอง พบว่า ทุกคนในชุมชนจะต้องมีความเข้าใจในการเรียนรู้เพื่อพึ่งตนเอง โดยยึดหลักปฏิบัติจากระเบียบกองทุนหมู่บ้านเป็นหลัก
 - 5.1.4 การสร้างภูมิคุ้มกันทางเศรษฐกิจ พบว่า การสร้างภูมิคุ้มกันได้นั้นจะต้องสร้างกันเองก่อนที่หมู่บ้านหรือชุมชน
 - 5.1.5 การมีศักยภาพ และมีความเข้มแข็ง พบว่า สามารถสร้างได้โดยการทำให้หมู่บ้านหรือชุมชนนั้น สามารถเลี้ยงตัวเองได้ก่อน
- 5.2 ปัจจัยด้านบวกและด้านลบที่ส่งเสริมและขัดขวางการบรรลุวัตถุประสงค์ ตามข้อ 1.1-1.5
 - 5.2.1 ปัจจัยด้านบวก พบดังนี้
 1. การมีส่วนร่วมในการจัดตั้งกองทุน
 2. มีกองทุนเดิมในหมู่บ้าน
 3. เงินกองทุน 1 ล้านบาท

4. คณะกรรมการบริหารกองทุน
5. ความเข้าใจในเรื่องของกองทุน

5.2.2 ปัจจัยด้านลบ พบดังนี้

1. ไม่มีเงินกู้พร้อมดอกเบี้ยกลับเข้ากองทุน
2. ยังไม่มีความเข้าใจในระเบียบข้อบังคับกองทุนอย่างเพียงพอ
3. กรรมการกองทุนมีการบริหารงานที่ไม่ดี
4. ความไม่จริงใจของสมาชิกในการดำเนินงานของกองทุน

5.2.3 การเกิดองค์กรเครือข่ายของการเรียนรู้ พบว่า ยังไม่เกิดองค์กรเครือข่ายของการเรียนรู้

5.2.4 ความเข้มแข็งของชุมชน

1. ความเข้มแข็งของชุมชนตามที่กองทุนหมู่บ้านและชุมชนเมืองแห่งชาติกำหนด พบว่า หมู่บ้านที่ปฏิบัติตามกองทุนหมู่บ้านและชุมชนเมืองแห่งชาติมีความเข้มแข็งมาก
2. ความเข้มแข็งของชุมชนตามทัศนะของประชาชนในท้องถิ่น พบว่า ชุมชนบ้านน้อยทุ่งสว่างได้เกิดความเข้มแข็งเป็นอย่างมากในด้านการปฏิบัติตามกองทุนหมู่บ้านและชุมชนเมืองแห่งชาติ

บทที่ 5

สรุป อภิปราย และข้อเสนอแนะ

จากการติดตามประเมินโครงการกองทุนชุมชนบ้านน้อยทุ่งสว่าง สรุปได้ดังต่อไปนี้

1. วัตถุประสงค์ของการประเมินโครงการ

1.1 เพื่อทราบว่ากระบวนการดำเนินงานของกองทุนหมู่บ้านและชุมชนเมือง บรรลุวัตถุประสงค์ และเป้าหมาย 5 ประการ ดังต่อไปนี้

- 1) เสริมสร้างกองทุนหมุนเวียนเพื่อพัฒนาอาชีพ สร้างงาน สร้างรายได้ หรือสวัสดิภาพของประชาชนในหมู่บ้านและชุมชนเมือง
- 2) ส่งเสริม และพัฒนาหมู่บ้านและชุมชนเมือง ให้มีขีดความสามารถในการจัดระบบ และบริหารจัดการเงินทุนด้วยตนเอง
- 3) เสริมสร้างกระบวนการพึ่งพาตนเองของหมู่บ้านและชุมชนเมือง ในด้านการเรียนรู้ การสร้างและพัฒนาความคิดริเริ่มเพื่อแก้ไขปัญหา มีการเสริมสร้างศักยภาพของตนเองและมีการส่งเสริมเศรษฐกิจพอเพียงในหมู่บ้านและชุมชนเมือง
- 4) กระตุ้นเศรษฐกิจในระดับฐานรากของประเทศ รวมทั้งเสริมสร้างภูมิคุ้มกันทางด้านเศรษฐกิจและสังคมของประเทศในอนาคต
- 5) เสริมสร้างศักยภาพและความเข้มแข็ง ทั้งทางด้านเศรษฐกิจและสังคมของประชาชนในหมู่บ้านและชุมชนเมือง

1.2 เพื่อทราบว่าปัจจัยด้านบวกที่สนับสนุน และปัจจัยด้านลบที่ขัดขวางการบรรลุเป้าหมายของกองทุน

1.3 เพื่อทราบว่ากระบวนการทำสารนิพนธ์เป็นกระบวนการเพื่อการเรียนรู้ ซึ่งมีความเชื่อมโยงระหว่างกันภายในชุมชนท้องถิ่นระดับหมู่บ้าน ระดับตำบล และระดับประเทศ

1.4 เพื่อทราบตัวชี้วัดความเข้มแข็งของชุมชน ในทัศนะของประชาชนในพื้นที่เป้าหมาย

2. วิธีดำเนินการ

การดำเนินการประเมินโครงการกองทุนชุมชนบ้านน้อยทุ่งสว่าง มีวิธีดำเนินการ ดังต่อไปนี้

2.1 การเลือกหัวข้อที่จะศึกษา

2.2 กำหนดวัตถุประสงค์ของการประเมินโครงการ

2.3 เลือกทฤษฎีที่จะนำมาใช้เป็นเครื่องมือช่วยในการประเมิน

2.4 ศึกษาสภาพการดำเนินงานของกองทุนหมู่บ้านในชุมชนบ้านน้อยทุ่งสว่าง

2.5 ทำการเก็บรวบรวมข้อมูล ซึ่งจำแนกแหล่งข้อมูลได้ 2 ประเภท ดังนี้

- 1) แหล่งข้อมูลปฐมภูมิ (Primary Data Source) เป็นแหล่งข้อมูลที่ผู้ประเมินสามารถเก็บรวบรวมข้อมูลได้โดยตรงจากกลุ่มเป้าหมายด้วยตนเอง เช่น การสอบถามข้อมูลบริบทชุมชนบ้านน้อยทุ่งสว่าง (บร.1) จากคณะกรรมการกองทุน, การสอบถามข้อมูลเกี่ยวกับความเข้าใจ และทัศนคติที่มีต่อกองทุนหมู่บ้านและชุมชนเมืองจากชาวบ้าน และคณะกรรมการกองทุน
 - 2) แหล่งข้อมูลทุติยภูมิ (Secondary Data Source) เป็นแหล่งข้อมูลที่ผู้ประเมินได้เลือกใช้ข้อมูลจากแหล่งข้อมูลที่มีผู้เก็บรวบรวมและสรุปผลไว้แล้ว (เป็นแหล่งข้อมูลมือสอง) เช่น ข้อมูลจากระเบียบของกองทุนชุมชนบ้านน้อยทุ่งสว่าง, ข้อมูลจากคู่มือสำหรับประชาชนเพื่อเตรียมการจัดตั้งกองทุน
- 2.6 วิธีการเก็บรวบรวมข้อมูล ที่ผู้ประเมินใช้ เช่น การสัมภาษณ์, การใช้แบบสอบถาม, การสังเกต, การอภิปรายกลุ่ม และแบบรายงาน (บร.ต่าง ๆ)
- 2.7 วิเคราะห์ข้อมูล เป็นกระบวนการนำข้อมูลที่เก็บรวบรวมได้มาจัดทำให้เป็นระบบระเบียบ โดยแบ่งประเภทของการวิเคราะห์ข้อมูล ออกเป็น 2 ประเภท ได้แก่
- 1) การวิเคราะห์ข้อมูลเชิงปริมาณ ที่เก็บรวบรวมได้เป็นตัวเลข (เป็นข้อมูลนามธรรม) เช่น จำนวนประชากรทั้งหมดที่มีในชุมชนบ้านน้อยทุ่งสว่าง จำนวน 588 คน, จำนวนที่ไร่ ที่นาของคนในชุมชนบ้านน้อยทุ่งสว่าง
 - 2) การวิเคราะห์ข้อมูลเชิงคุณภาพ ที่เก็บรวบรวมได้เป็นข้อความที่เขียนบรรยายความคิดเห็น ในประเด็นที่กำหนดให้ (เป็นข้อมูลจับต้องได้) เช่น การวิเคราะห์ข้อมูลแบบเก็บตัวชี้วัดความเข้มแข็งของชุมชน (บร.2), การวิเคราะห์ข้อมูลแบบรายงานความรู้ ความเข้าใจ และทัศนคติที่มีต่อกองทุนหมู่บ้านและชุมชนเมือง (บร.3)
- 2.8 ทำการสรุปผลการประเมินโครงการกองทุนหมู่บ้านและชุมชนเมือง

3. ผลการดำเนินการ

- 3.1 ทำให้ทราบว่ากระบวนการดำเนินงานของกองทุนหมู่บ้านและชุมชนเมือง บรรลุวัตถุประสงค์ และเป้าหมาย 5 ประการหรือไม่
- 3.2 ทำให้ทราบว่ายังมีปัจจัยด้านบวกที่สนับสนุน และปัจจัยด้านลบที่ขัดขวางการบรรลุเป้าหมายของกองทุน
- 3.3 ทำให้ทราบว่ากระบวนการทำสารนิพนธ์เป็นกระบวนการเพื่อการเรียนรู้
- 3.4 ทำให้ทราบตัวชี้วัดความเข้มแข็งของชุมชนในทัศนะของประชาชนในพื้นที่เป้าหมาย

4. อภิปรายผล

4.1 การบรรลุวัตถุประสงค์ของกองทุนชุมชนบ้านน้อยทุ่งสว่าง บรรลุทั้ง 5 ข้อ ดังต่อไปนี้

(1) การเกิดกองทุน ได้แก่

1. กองทุนชุมชนทุ่งสว่างมี 3 กองทุน คือ กองทุน 1 ล้านบาท, กองทุนกลุ่มออมทรัพย์, กองทุนกลุ่มฌาปนกิจ
2. ประชาชนที่มีความเข้าใจในเรื่องกองทุนหมู่บ้านมี 8 คน จาก 30 คน
3. ประชาชนที่ต้องการให้เกิดกองทุนหมู่บ้านมี 30 คน จาก 30 คน
4. ประชาชนที่ต้องการนำเงินจากกองทุนไปพัฒนาอาชีพมี 28 คน จาก 30 คน และ ประชาชนที่ต้องการนำเงินไปลงทุนมี 30 คน จาก 30 คน
5. ผู้สนับสนุนให้เกิดกองทุนมี 30 คน จาก 30 คน และ ผู้ที่สมัครเป็นสมาชิกของกองทุนในช่วงแรกมี 95 คน

(2) การมีระบบบริหารกองทุน ได้แก่

1. คณะกรรมการบริหารกองทุนชุมชนทุ่งสว่างมี 15 คน
2. กองทุนชุมชนทุ่งสว่างมีระเบียบการบริหารกองทุน 1 ฉบับ
3. คณะกรรมการบริหารกองทุนมีการจัดประชุม 3 ครั้ง
4. เสนอการตัดสินใจ

(3) การเรียนรู้เพื่อการพึ่งตนเอง ได้แก่

1. ประชาชนในชุมชนที่เข้าใจเรื่องเศรษฐกิจพอเพียง
2. ประชาชนในชุมชนนำหลักการเศรษฐกิจพอเพียงมาใช้ปฏิบัติมี 15 คน จาก 30 คน
3. ประชาชนที่เข้าใจเรื่องการพึ่งพาตนเองมี 12 คน จาก 30 คน
4. ประชาชนที่เข้าใจเรื่องภูมิปัญญาท้องถิ่นมี 26 คน จาก 30 คน
5. ประชาชนที่ปฏิบัติเรื่องภูมิปัญญาท้องถิ่นมี 2 คน จาก 30 คน

(4) การสร้างภูมิคุ้มกันทางเศรษฐกิจและสังคม ได้แก่

1. ประชาชนที่เข้าใจการใช้กองทุนอย่างถูกต้อง
2. ผู้กู้ที่คิดประกอบอาชีพ โดยกู้เงินจากกองทุน

(5) การมีศักยภาพและความเข้มแข็งของชุมชน ได้แก่

1. ชุมชนทุ่งสว่างมีประชากร 588 คน
2. ชุมชนทุ่งสว่างไม่มีพื้นที่เป็นสภาพป่า
3. ผู้กู้ที่ดำเนินกิจการอย่างยั่งยืน
4. สมาชิกในชุมชนมีความสามัคคี 18 คน จาก 30 คน

5. สมาชิกในชุมชนมีความซื่อสัตย์ 17 คน จาก 30 คน

6. สมาชิกในชุมชนมีการช่วยเหลือซึ่งกันและกันมี 12 คน จาก 30 คน

4.2 ปัจจัยที่ก่อให้เกิดผลด้านบวกและด้านลบ

(1) ปัจจัยด้านบวก

- ประชาชนในชุมชนได้รู้จักการพัฒนาอาชีพมากขึ้น
- ทำให้คนในชุมชนมีการแลกเปลี่ยนความคิดเห็นซึ่งกันและกัน
- ทำให้คนในชุมชนรู้จักการเสียสละ
- ทำให้คนในชุมชนมีความซื่อสัตย์
- ทำให้คนในชุมชนมีความสามัคคี

(2) ปัจจัยด้านลบ

- ความเป็นหนี้ของคนในชุมชน
- ความแก่งแย่ง ชิงดี-ชิงเด่นของคนในชุมชน
- ไม่มีแนวคิดจะพัฒนาอาชีพ นอกเหนือจากอาชีพที่ตนทำอยู่
- การไม่ยอมรับฟังความคิดเห็นของผู้อื่น

4.3 ตัวชี้วัดความเข้มแข็งของชุมชนในทัศนะของประชาชนพื้นที่เป้าหมาย

- (1) การอยู่ร่วมกันในชุมชนอย่างสงบสุข
- (2) การมีความสามัคคี
- (3) มีความเอื้อเฟื้อเผื่อแผ่ซึ่งกันและกัน
- (4) การมีความคิดสร้างสรรค์สิ่งใหม่ ๆ อยู่เสมอ

4.4 ผลโดยตรงและผลกระทบต่าง ๆ คือ

- (1) ผลโดยตรง (Immediate Result) คือ สมาชิกกองทุนชุมชนบ้านน้อยทุ่งสว่างสามารถคืนเงินที่ขอกู้ยืมไปเพื่อเป็นทุนในการประกอบอาชีพได้
- (2) ผลกระทบโดยตรง (Direct Impact) คือ สมาชิกผู้กู้เงินไปสามารถประกอบอาชีพจนได้เงินมาชดใช้หนี้สินที่มีมาได้
- (3) ผลกระทบโดยอ้อม (Indirect Impact) คือ ทำให้ชุมชนมีความเข้มแข็งทางด้านสังคมและเศรษฐกิจมากขึ้น

5. ข้อเสนอแนะ

5.1 ข้อเสนอแนะการปรับปรุงแก้ไขระเบียบข้อบังคับกองทุนชุมชนบ้านน้อยทุ่งสว่าง คือ

- (1) ควรมีการปรับปรุงการกำหนดระเบียบให้ชัดเจนยิ่งขึ้น เนื่องจากระเบียบบางอย่างยังไม่ชัดเจน
- (2) ควรมีการเพิ่มเติมระเบียบที่ได้มาให้เข้ากับชุมชนบ้านน้อยทุ่งสว่าง เช่น การขยายระยะเวลาในการจ่ายชำระคืนเงินต้นและดอกเบี้ยในบางอาชีพที่ขอกู้
- (3) ควรให้คณะกรรมการกองทุนศึกษาระเบียบข้อบังคับให้เข้าใจอย่างถ่องแท้ เพื่อเป็นแบบแผนให้ชาวบ้านมีความเชื่อมั่นในกองทุนหมู่บ้านมากยิ่งขึ้น

5.2 ข้อเสนอแนะบริหารจัดการกองทุน

- (1) ประธานกองทุนจะต้องมีความเด็ดขาด มีความเป็นผู้นำ
- (2) ควรมีการเก็บรักษาความลับในที่ประชุมกรรมการกองทุน
- (3) ให้มีการแบ่งหน้าที่กันอย่างชัดเจนของกรรมการกองทุน

5.3 ข้อเสนอแนะนำเงินกู้ไปพัฒนากิจกรรมอาชีพของสมาชิกกองทุน

- (1) ควรมีการนำเงินกู้ที่ได้มาไปพัฒนาอาชีพที่ตนเองประกอบอยู่
- (2) ควรมีการนำเงินกู้ที่กู้มาได้ในแต่ละรายมาร่วมทุนกันในการผลิตสินค้า
- (3) ควรมีการนำเงินกู้มาแบ่งแยกเพื่อใช้จ่ายให้ตรงกับจุดประสงค์และคุ้มค่าที่สุด

5.4 ข้อเสนอแนะสำหรับการค้นคว้าวิจัยต่อไปหรือเพิ่มเติม

- (1) ควรมีการติดตามการนำเงินไปใช้ของผู้กู้แบบใกล้ชิด
- (2) ควรมีการติดตามการทำงานของคณะกรรมการกองทุนอย่างใกล้ชิด
- (3) ควรมีการติดตามการนำเงินไปใช้ของผู้กู้ว่าตรงตามวัตถุประสงค์ของกองทุนหรือไม่

บรรณานุกรม

บรรณานุกรม

- คณะกรรมการกองทุนหมู่บ้านและชุมชนเมืองแห่งชาติ, สำนักงาน. 2544. คู่มือการดำเนินงาน สำหรับคณะกรรมการสนับสนุนและติดตามการดำเนินงานกองทุนหมู่บ้านระดับจังหวัด และอำเภอเพื่อเตรียมการจัดตั้งและดำเนินงานกองทุน หมู่บ้านและชุมชนเมือง. [ม.ป.ท.]: สำนักงาน
- คณะกรรมการกองทุนหมู่บ้านและชุมชนเมืองแห่งชาติ, สำนักงาน. 2544. คู่มือสำหรับประชาชน เพื่อเตรียมการจัดตั้งและดำเนินงานกองทุนหมู่บ้านและชุมชนเมือง. กรุงเทพฯ: cursaacadpaw.
- คณะกรรมการกองทุนหมู่บ้านและชุมชนเมืองแห่งชาติ, สำนักงาน. 2544. ระเบียบสำนักนายกรัฐมนตรีว่าด้วย คณะกรรมการกองทุนหมู่บ้านและชุมชนเมืองแห่งชาติ พ.ศ. 2544 และแก้ไขเพิ่มเติม (ฉบับที่ 2) พ.ศ. 2544 ระเบียบคณะกรรมการกองทุนหมู่บ้านและชุมชนเมืองแห่งชาติ ว่าด้วยการจัดตั้งและบริหารกองทุนหมู่บ้านและชุมชนเมืองแห่งชาติ พ.ศ. 2544 และแก้ไขเพิ่มเติม (ฉบับที่ 2) พ.ศ. 2544. กรุงเทพฯ: สหพัฒนาการพิมพ์.
- คณะกรรมการกองทุนหมู่บ้านและชุมชนเมือง, 2544. ระเบียบข้อบังคับคณะกรรมการกองทุนชุมชนทุ่งสว่าง. (ฉบับสมบูรณ์)
- สำนักงานคณะกรรมการพัฒนาเศรษฐกิจและสังคมแห่งชาติ, 2545. ยุทธศาสตร์การแก้ไขปัญหา ความยากจน [ออนไลน์]. ได้จาก. <http://www.nesdb.go.th>
- ธนาคารแห่งประเทศไทย, 2545. รายงานเศรษฐกิจและการเงินปี 2544 [ออนไลน์]. ได้จาก. <http://www.bot.or.th>