

การประเมินโครงการกองทุนหมู่บ้านและชุมชนเมือง : กรณีศึกษา
กองทุนชุมชนตรอกสุหร่า เทศบาลตำบลปากช่อง
อำเภอปากช่อง จังหวัดนครราชสีมา



สารนิพนธ์นี้เป็นส่วนหนึ่งของการศึกษาตามหลักสูตรประกาศนียบัตรบัณฑิต

สาขาวิชาเทคโนโลยีการจัดการ

มหาวิทยาลัยเทคโนโลยีสุรนารี

ปีการศึกษา 2545

ISBN.....

บทคัดย่อ

อรรถวรรณ ภัทรจุฑาภรณ์ : การประเมินโครงการกองทุนหมู่บ้านและชุมชนเมือง : กรณีศึกษาชุมชนตรอกสุเหร่า เทศบาลตำบลปากช่อง อำเภอปากช่อง จังหวัดนครราชสีมา

อาจารย์ที่ปรึกษา : รองศาสตราจารย์ ดร. องค์กร อินทร์ทรัพย์

วัตถุประสงค์ จุดมุ่งหมาย ขอบเขตของการวิจัย

1. เพื่อทราบว่ากระบวนการดำเนินการของกองทุนหมู่บ้านและชุมชนเมืองแห่งชาติ บรรลุเป้าหมายมากน้อยเพียงใด
2. เพื่อทราบว่าปัจจัยด้านบวกที่สนับสนุนหรือปัจจัยด้านลบที่ขัดขวางการบรรลุเป้าหมายของกองทุน
3. เพื่อทราบกระบวนการเกิดองค์กรเครือข่ายการเรียนรู้
4. เพื่อทราบถึงตัวชี้วัดความเข้มแข็งของชุมชน ทรรศนะของประชาชนในท้องถิ่น ขอบเขตของการวิจัยเพื่อศึกษาวิจัยเฉพาะ ในเขตชุมชนตรอกสุเหร่า โดยมีจุดมุ่งหมายเพื่อประเมินโครงการบริหารจัดการกองทุนกองทุนหมู่บ้านและชุมชนเมือง

วิธีดำเนินงานวิจัย

เลือกใช้ชีพโมเดล (CIPP Model) ของคีฟเฟิลบิมเป็นแนวทางในการประเมิน กำหนดสิ่งที่ต้องการประเมินคือตัวแปรและตัวชี้วัด เครื่องมือ วิธีการเก็บข้อมูล ตลอดจนการวิเคราะห์ข้อมูล และสรุปผลการดำเนินการเพื่อนำไปประเมินโครงการ

ผลการวิจัย

การประเมินโครงการกองทุนชุมชนตรอกสุเหร่าพบว่า ยังไม่สามารถบรรลุวัตถุประสงค์ แต่มีแนวโน้มว่าจะนำมาปรับปรุงให้ดียิ่งขึ้น กล่าวคือ ระบบบริหารกองทุน ยังไม่สามารถแบ่งหน้าที่และช่วยเหลือกันทำงานอย่างถูกต้อง ส่วนการดำเนินกิจการของผู้ดูแลรายก็สามารถดำเนินการประกอบอาชีพที่ถูกต้อง แต่ไม่มีการรวมกลุ่มกัน ในการประกอบอาชีพที่จะทำให้เกิดพัฒนาชีวิตที่ดีขึ้น และสมาชิกในชุมชนมีการศึกษาน้อย สภาพสังคมก็ต่างคนต่างทำมาหากิน มีความสามัคคี เอื้อเฟื้อเผื่อแผ่กันเฉพาะกลุ่ม

สาขาวิชาเทคโนโลยีการจัดการ

ปีการศึกษา 2545

ลายมือชื่อนักศึกษา.....อรรถวรรณ.....ภัทรจุฑาภรณ์

ลายมือชื่ออาจารย์ที่ปรึกษา.....

หน้าอนุมัติ

อาจารย์ที่ปรึกษา และกรรมการสอบ ได้พิจารณาสารนิพนธ์ฉบับนี้แล้วเห็นสมควร รับเป็นส่วนหนึ่งของการศึกษาตามหลักสูตร ประกาศนียบัตรบัณฑิต สาขาการจัดการ และการประเมินโครงการ ของสำนักวิชา เทคโนโลยีสังคม มหาวิทยาลัย เทคโนโลยีสุรนารีได้

อาจารย์ที่ปรึกษา

.....
(รองศาสตราจารย์ ดร. องค์กร อินทร์ทรัพย์)

กรรมการสอบ

.....
(อาจารย์ ดร. มัลลิกา สังข์สนิท)

อนุมัติให้สารนิพนธ์ฉบับนี้ เป็นส่วนหนึ่งของหลักสูตรประกาศนียบัตรบัณฑิตสาขา การจัดการและการประเมินโครงการ

.....
(รองศาสตราจารย์ ทรงพร ทาเจริญศักดิ์)

คณบดีสำนักวิชาเทคโนโลยีสังคม

วันที่ เดือน กันยายน พ.ศ. 2545

กิตติกรรมประกาศ

สารนิพนธ์ฉบับนี้สำเร็จลุล่วงด้วยดี ผู้วิจัยขอกราบขอบพระคุณบุคคลและกลุ่มบุคคลต่าง ๆ ที่ได้กรุณาให้คำปรึกษา แนะนำช่วยเหลืออย่างดียิ่ง ทั้งในด้านวิชาการและด้านการดำเนินงานวิจัยอาทิเช่น

- รศ.ดร.องค์การ อินทร์พรหม อาจารย์ที่ปรึกษาสารนิพนธ์
- อาจารย์ดร.พัฒนา กิตติอาษา และคณาจารย์ประจำสาขาวิชาเทคโนโลยีการจัดการ สำนักเทคโนโลยีสังคมมหาวิทยาลัยเทคโนโลยีสุรนารีที่ให้คำแนะนำปรึกษาทางด้านการจัดการ
- นายอำเภอ นายเทศมนตรี ประธานชุมชน ประธานกองทุนชุมชน คณะกรรมการ ตลอดจนประชาชนในชุมชนศรีอรุณเกล้า ที่ให้ข้อมูลและอำนวยความสะดวกเสมอมา

ท้ายนี้ ผู้วิจัยขอกราบขอบพระคุณบิดา มารดา ที่อบรมสั่งสอนและส่งเสริมการศึกษาให้ผู้วิจัยเป็นคนดีและประสบความสำเร็จในชีวิต

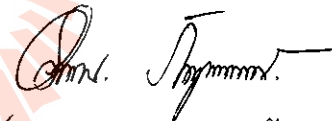

(นางสาวอรรวรรณ ภัทรจุฑาภรณ์)

บัณฑิตอาสาพัฒนา

มหาวิทยาลัยเทคโนโลยีสุรนารี

สารบัญ

	หน้า
บทคัดย่อภาษาไทย	ก
หน้าอำนวยการ	ข
กิตติกรรมประกาศ	ค
สารบัญ	ง
สารบัญแผนภาพ	ฉ
สารบัญตาราง	ช
บทที่ 1 บทนำ	1-3
1. หลักการและเหตุผล	1
2. วัตถุประสงค์ของการประเมินโครงการ	2
3. กรอบความคิดทฤษฎี	2
4. วิธีดำเนินการ	2
5. ผลที่คาดว่าจะได้รับจากการประเมินโครงการ	3
บทที่ 2 บริบทศนัวรรณกรรมและเอกสารที่เกี่ยวข้อง	4 -14
1. นโยบาย หลักการ และวัตถุประสงค์ของกองทุนหมู่บ้าน และชุมชนเมืองแห่งชาติ	4
2. ระเบียบต่าง ๆ ที่เกี่ยวข้องกับโครงการกองทุนหมู่บ้าน และชุมชนเมืองแห่งชาติ	5
3. หลักเกณฑ์และแนวทางปฏิบัติในการดำเนินงานกองทุนหมู่บ้าน และชุมชนเมือง	9
4. หลักการประเมินโครงการรูปแบบการประเมินแบบซิฟพีโมเดล	12
บทที่ 3 วิธีดำเนินการประเมินโครงการ	15 - 32
1. วิธีการประเมินโครงการ	15
2. ประชากรและกลุ่มตัวอย่าง	17
3. ตัวแปรและตัวชี้วัดที่ใช้ในการประเมินโครงการ	18
4. เครื่องมือที่ใช้ในการประเมินโครงการ	20
5. วิธีการเก็บรวบรวมข้อมูล	21
6. วิธีการวิเคราะห์ข้อมูล	23

สารบัญ

	หน้า
บทที่ 4 ผลการติดตามการประเมินโครงการ	33 - 48
1. ผลการประเมินบริบทชุมชน	33
2. ผลการประเมินโครงการโดยภาพรวม	40
3. สรุปผลการบรรลุวัตถุประสงค์	46
บทที่ 5 สรุป อภิปรายผลและข้อเสนอแนะ	49 - 54
1. วัตถุประสงค์ของการประเมินโครงการ	49
2. วิธีดำเนินการ	49
3. ผลการดำเนินการ	50
4. อภิปรายผล	51
5. ข้อเสนอแนะ	53

บรรณานุกรม
ภาคผนวก



บทที่ 1

บทนำ

หลักการและเหตุผล

เนื่องจากความยากจนของประชาชนในชนบทและชุมชนเมือง คือการไม่มีทุนและขาดโอกาสเข้าถึงแหล่งเงินทุนเพื่อนำมาพัฒนาอาชีพ สร้างงาน สร้างรายได้ ลดรายจ่าย ตลอดจนบรรเทาเหตุฉุกเฉินและความจำเป็นเร่งด่วน รัฐบาลซึ่งมี พ.ศ.ท.ทักษิณ ชินวัตร เป็นนายกรัฐมนตรี ตระหนักถึงความสำคัญของปัญหานี้จึงได้แถลงต่อรัฐสภาโดยมีเจตนารมณ์ที่จะแก้ไขปัญหาความยากจนของประเทศให้มีความเป็นอยู่ที่ดีขึ้น จึงได้กำหนดนโยบายเร่งด่วนของรัฐบาลให้จัดตั้งกองทุนหมู่บ้านและชุมชนเมืองขึ้นทั่วประเทศจำนวน 74,881 แห่ง โดยนโยบายนี้จัดให้มีการจัดสรรเงินกองทุนหมู่บ้านและชุมชนเมืองแห่งละ 1 ล้านบาท สำหรับเป็นแหล่งเงินทุนหมุนเวียนใช้ในการพัฒนาเศรษฐกิจและสังคม อีกทั้งเพื่อให้ท้องถิ่นมีขีดความสามารถในการจัดระบบและบริหารจัดการเงินกองทุนของตนเอง เพื่อสร้างศักยภาพในการเสริมสร้างความเข้มแข็งด้านสังคมและด้านเศรษฐกิจของประชาชนในหมู่บ้านและชุมชนเมืองสู่การพึ่งพาตนเองอย่างยั่งยืน อันเป็นการกระตุ้นเศรษฐกิจฐานรากของประเทศให้ดีขึ้น

จากการเตรียมความพร้อมของชุมชนรอกสุเหว่า โดยการมีส่วนร่วมของประชาชนในการดำเนินการและบริหารจัดการกองทุน จึงได้รับอนุมัติให้จัดตั้งกองทุนขึ้นเป็นกองทุนชุมชนรอกสุเหว่า และได้รับการจัดสรรโอนเงินจากรัฐบาลเป็นจำนวนเงิน 1 ล้านบาท เพื่อให้สมาชิกในชุมชนที่มีความประสงค์จะกู้เงินได้นำเงินไปใช้ตามโครงการคำขอกู้ โดยมีคณะกรรมการบริหารจัดการกองทุนคอยดูแลติดตามผลการดำเนินการ ทั้งนี้เพื่อให้เกิดการบริหารจัดการอย่างมีประสิทธิภาพและพัฒนากองทุนไปสู่ความเข้มแข็งด้านเศรษฐกิจอย่างยั่งยืน

เพื่อทราบว่ โครงการกองทุนชุมชนรอกสุเหว่าบรรลุวัตถุประสงค์ตามเจตนารมณ์ข้างต้นมากน้อยเพียงใด จึงสมควรมีการประเมินและเขียนเรียบเรียงรายงานการประเมินในรูปแบบของสารนิพนธ์ เพื่อแสดงให้เห็นความสำเร็จตลอดจนจุดอ่อนที่ควรปรับปรุงของชุมชน ทั้งนี้เพื่อเพิ่มประสิทธิภาพของโครงการกองทุนชุมชนรอกสุเหว่าให้ดียิ่งขึ้น

วัตถุประสงค์ของการประเมินโครงการ

1. เพื่อทราบว่ากองทุนหมู่บ้านและชุมชนเมือง บรรลุเป้าหมาย 5 ประการดังต่อไปนี้
 - 1.1 การมีกองทุนหมุนเวียนเพื่อพัฒนาอาชีพ สร้างงาน สร้างรายได้
 - 1.2 การมีความสามารถในการบริหารจัดการกองทุน
 - 1.3 การมีการเรียนรู้เพื่อการพึ่งตนเอง
 - 1.4 การสร้างภูมิคุ้มกันทางด้านเศรษฐกิจและสังคม
 - 1.5 การมีศักยภาพและมีความเข้มแข็งของชุมชนท้องถิ่น
2. เพื่อทราบว่ามิปัจจัยด้านบวกที่สนับสนุนหรือปัจจัยด้านลบที่ขัดขวางการบรรลุเป้าหมายของกองทุน
3. เพื่อทราบกระบวนการเกิดองค์กรเครือข่ายการเรียนรู้
4. เพื่อทราบถึงตัวชี้วัดความเข้มแข็งของชุมชนตามที่กองทุนหมู่บ้านและชุมชนเมือง กำหนดและตามทรรศนะประชาชนในท้องถิ่น

กรอบความคิดทฤษฎี

การประเมินความสำเร็จของโครงการหรือการวัดความสามารถในการบรรลุผลของการกระทำอย่างใดอย่างหนึ่ง ผลที่ได้จากการประเมินจะเป็นตัวชี้วัดความสามารถในการดำเนินงานว่ามีประสิทธิภาพและประสิทธิผลมากน้อยเพียงใด กิบสันและคณะ (Gibson and others, 1979 : 27 อ้างใน เฉลียว นูริภักดี, 2545 : 31) เสนอแนะว่า การประเมินประสิทธิภาพการบริหารจัดการที่เหมาะสมที่สุดคือการใช้แนวคิดทฤษฎีระบบเป็นตัวแบบ

ดังนั้น ผู้วิจัยจึงนำแนวคิดของทฤษฎีระบบเป็นตัวแบบในการประเมินโครงการกองทุนหมู่บ้านและชุมชนเมือง เพราะเป็นการศึกษาชุมชนท้องถิ่นอย่างเป็นองค์รวมและเป็นระบบ การใช้แนวคิดทฤษฎีระบบนี้เป็นความคิดพื้นฐานหรือข้อตกลงเบื้องต้น ซึ่งมีข้อตกลงเบื้องต้นว่า "ผลย่อมเกิดจากเหตุ" แล้วจึงเจาะจงระบุแต่ละคู่ของความสัมพันธ์ระหว่างเหตุกับผล

วิธีดำเนินการ

การดำเนินการประเมินโครงการกองทุนหมู่บ้านและชุมชนเมืองมีขั้นตอนดังต่อไปนี้
 ขั้นที่ 1 เก็บรวบรวมข้อมูล (อุตม จำรัสพันธ์และคณะ, 2545 : 94-95) โดยมีแหล่งข้อมูลปฐมภูมิ และแหล่งข้อมูลทุติยภูมิดังต่อไปนี้

1.1 ข้อมูลปฐมภูมิ (Primary Data Source) เป็นแหล่งข้อมูลที่ผู้ประเมินสามารถเก็บรวบรวมข้อมูลได้โดยตรงจากกลุ่มเป้าหมายด้วยตนเอง ได้แก่ การสัมภาษณ์คณะกรรมการกองทุน การสัมภาษณ์กลุ่มสมาชิกที่กู้เงิน เป็นต้น

1.2 ข้อมูลทุติยภูมิ (Secondary Data Source) เป็นแหล่งข้อมูลที่ผู้ประเมินได้เลือกใช้ข้อมูลจากแหล่งข้อมูลที่มีผู้เก็บรวบรวมและสรุปผลไว้แล้ว ได้แก่ คู่มือกองทุนชุมชนรอกสุเหว่า เอกสารการดำเนินงานของกองทุน เป็นต้น

ขั้นที่ 2 วิเคราะห์ข้อมูล (อุดม จำรัสพันธุ์และคณะ, 2545 : 113) โดยแบ่งเป็น 2 ประเภท

คือ การวิเคราะห์ข้อมูลเชิงปริมาณและการวิเคราะห์ข้อมูลเชิงคุณภาพ ดังต่อไปนี้

2.1 การวิเคราะห์ข้อมูลเชิงปริมาณ เป็นกระบวนการวิเคราะห์ข้อมูลที่อยู่ในลักษณะของตัวเลขแล้วสรุปผลโดยใช้ค่าสถิติ เพื่อที่จะนำค่าสถิติไปใช้ตอบคำถามในประเด็นที่ต้องการ ได้แก่ การแจกแจงความถี่ การหาค่าร้อยละ เป็นต้น

2.2 การวิเคราะห์ข้อมูลเชิงคุณภาพ เป็นกระบวนการวิเคราะห์ข้อมูลที่อยู่ในลักษณะของข้อความที่เขียนบรรยายความคิดเห็นในประเด็นที่กำหนดให้แล้วสรุปผลโดยการประมวลความคิดเห็นเป็นข้อความที่จะนำไปใช้อธิบายในประเด็นที่ต้องการ ได้แก่ การวิเคราะห์การบริหารจัดการกองทุน การวิเคราะห์สมาชิกที่กู้ เป็นต้น

ขั้นที่ 3 สรุปผลการดำเนินการและรายงานผลการประเมินโครงการในรูปของสารนิพนธ์

ผลที่คาดว่าจะได้รับจากการประเมินโครงการ

1. ได้ทราบเกี่ยวกับการดำเนินงานและกระบวนการจัดการกองทุนหมู่บ้านและชุมชนเมือง
2. ได้ทราบปัจจัยที่เป็นอุปสรรคและสนับสนุนการบรรลุเป้าหมายของกองทุนหมู่บ้านและชุมชนเมือง
3. ได้ข้อมูลตัวชี้วัดความเข้มแข็งของชุมชนตามที่กองทุนหมู่บ้านและชุมชนเมืองกำหนดและตามทรรศนะของประชาชนในท้องถิ่น
4. ได้ทราบว่าโครงการกองทุนหมู่บ้านและชุมชนเมืองมีส่วนช่วยให้เกิดการกระตุ้นเศรษฐกิจของชุมชนรอกสุเหว่า

บทที่ 2

ปรัทธรรศน์วรรษกรรรรและงานวิจัยที่เก็ยวข้อง

ในบทนี้ผู้วิจัยจะขอกล่าวถึงปรัทธรรศน์วรรษกรรรรและงานวิจัยที่เก็ยวข้องกับ โครงการกองทุนหมู่บ้านและชุมชนเมือง ซึ่งผู้วิจัยได้ค้นคว้าจากเอกสารต่าง ๆ และได้รวบรวมข้อมูลเกี่ยวกับนโยบาย หลักการ วัตถุประสงค์ ระเบียบกองทุนหมู่บ้านและชุมชนเมืองแห่งชาติ หลักเกณฑ์และแนวทางปฏิบัติในการดำเนินงานของกองทุน และหลักการประเมินโครงการแบบชีพพ์โมเดล มีดังต่อไปนี้

นโยบาย หลักการ และวัตถุประสงค์ของกองทุนหมู่บ้านและชุมชนเมืองแห่งชาติ

นโยบายกองทุนหมู่บ้านและชุมชนเมืองแห่งชาติ

การจัดตั้งกองทุนหมู่บ้านและชุมชนเมืองเป็นนโยบายเร่งด่วนของรัฐบาล เพื่อเป็นแหล่งเงินทุน ในการลงทุนสร้างอาชีพเสริมและรายได้ ให้แก่ประชาชนในชุมชนและวิสาหกิจขนาดเล็ก เป็นการเสริมสร้างกระบวนการพึ่งพาตนเองของหมู่บ้านและชุมชนเมืองในด้านการเรียนรู้ การสร้างและพัฒนาความคิดริเริ่ม การแก้ไขปัญหา และพัฒนาหมู่บ้านและชุมชนเมืองให้มีขีดความสามารถในการจัดระบบบริหารจัดการเงินกองทุนหมุนเวียนในหมู่บ้านและชุมชนเมืองกันเอง (สำนักงานคณะกรรมการกองทุนหมู่บ้านและชุมชนเมืองแห่งชาติ,2544)

หลักการสำคัญของกองทุนหมู่บ้านและชุมชนเมืองแห่งชาติ มีดังนี้

1. เสริมสร้างสำนึกความเป็นชุมชนและท้องถิ่น
2. ชุมชนเป็นผู้กำหนดขนาดจัดการหมู่บ้านและชุมชนด้วยคุณค่าภูมิปัญญาของตนเอง
3. เกื้อกูลประ โยชน์ต่อผู้ด้อยโอกาสในหมู่บ้านและชุมชน
4. เชื่อมโยงกระบวนการเรียนรู้ร่วมกันระหว่างชุมชน ราชการและเอกชน
5. กระจายอำนาจให้ท้องถิ่นและพัฒนาประชาธิปไตยพื้นฐาน

วัตถุประสงค์ในการจัดตั้งกองทุนหมู่บ้านและชุมชนเมืองแห่งชาติ มีดังนี้

1. เป็นแหล่งเงินทุนหมุนเวียนในหมู่บ้านและชุมชนเมือง สำหรับการลงทุนเพื่อพัฒนาอาชีพ สร้างงานสร้างรายได้หรือเพิ่มรายได้ การลดรายจ่าย การบรรเทาเหตุฉุกเฉิน

และจำเป็นเร่งด่วน และสำหรับการนำไปสู่การสร้างกองทุนสวัสดิภาพที่ดีแก่ประชาชนในหมู่บ้านหรือชุมชน

2. ส่งเสริมและพัฒนาหมู่บ้านและชุมชนเมืองให้มีขีดความสามารถในการจัดระบบและบริหารจัดการเงินทุนของตนเอง
3. เสริมสร้างกระบวนการพึ่งพาตนเองของหมู่บ้านและชุมชนเมือง ในด้านการเรียนรู้ การสร้างและพัฒนาความคิดริเริ่มเพื่อการแก้ไขปัญหา เสริมสร้างศักยภาพ และส่งเสริมเศรษฐกิจพอเพียงในหมู่บ้านและชุมชนเมือง
4. กระตุ้นเศรษฐกิจในระดับฐานรากของประเทศ รวมทั้งเสริมสร้างภูมิคุ้มกันทางเศรษฐกิจและสังคมของประเทศในอนาคต
5. เสริมสร้างศักยภาพและความเข้มแข็งทั้งทางเศรษฐกิจและสังคมของประชาชนในหมู่บ้านหรือชุมชนเมือง

ระเบียบต่าง ๆ ที่เกี่ยวข้องกับโครงการกองทุนหมู่บ้านและชุมชนเมืองแห่งชาติ มีดังต่อไปนี้

1. ระเบียบสำนักนายกรัฐมนตรีว่าด้วยคณะกรรมการกองทุนหมู่บ้านและชุมชนเมืองแห่งชาติมี 2 ฉบับมีสาระสำคัญของระเบียบดังนี้
 - ฉบับที่ 1 ระเบียบสำนักนายกรัฐมนตรี ว่าด้วยคณะกรรมการกองทุนหมู่บ้านและชุมชนเมืองแห่งชาติ พ.ศ.2544 ได้แบ่งออกเป็น 2 หมวด ได้แก่
 - หมวด 1 ว่าด้วยคณะกรรมการกองทุนหมู่บ้านและชุมชนเมืองแห่งชาติ คณะกรรมการกองทุนหมู่บ้านและชุมชนเมืองแห่งชาติมีชื่อย่อว่า กทบ. ประกอบด้วย
 - 1) ประธาน ได้แก่ รัฐมนตรีหรือนายกรัฐมนตรีที่นายกรัฐมนตรีมอบหมาย
 - 2) รองประธาน มี 3 คน ได้แก่ รัฐมนตรีว่าการกระทรวงมหาดไทย รัฐมนตรีว่าการกระทรวงการคลัง และรัฐมนตรีประจำสำนักนายกรัฐมนตรีมอบหมายเป็นรองประธานคนที่หนึ่ง สอง และสามตามลำดับ
 - 3) กรรมการ มีจำนวนไม่เกิน 10 คน ที่คณะรัฐมนตรีแต่งตั้ง
 - 4) กรรมการและเลขานุการแต่งตั้งจากเลขาธิการนายกรัฐมนตรี
 - 5) คณะกรรมการอาจแต่งตั้งกรรมการและผู้ช่วยเลขานุการ จำนวนไม่เกิน 3 คน

ฉบับที่ 2 ระเบียบสำนักนายกรัฐมนตรี ว่าด้วยคณะกรรมการกองทุนหมู่บ้านและชุมชนเมืองแห่งชาติ(ฉบับที่ 2) พ.ศ.2544 ได้แก้ไขเพิ่มเติมจากหมวด 1 ข้อ 5) ว่า "คณะกรรมการอาจแต่งตั้งกรรมการและผู้ช่วยเลขานุการ จำนวนไม่เกิน 4 คน"

คณะกรรมการกองทุนหมู่บ้านและชุมชนเมืองแห่งชาติ มีอำนาจและหน้าที่ดังต่อไปนี้

- 1) กำหนดนโยบาย การจัดตั้ง แนวทางการบริหารกองทุนแผนการจัดสรรให้แก่กองทุนและออกระเบียบข้อบังคับในการบริหารงานกองทุน
- 2) จัดทำร่างกฎหมายเกี่ยวกับกองทุนหมู่บ้านและชุมชนเมืองแห่งชาติ เสนอต่อคณะรัฐมนตรี
- 3) ออกระเบียบเกี่ยวกับการรับเงิน การจ่ายเงิน การจัดสรรผลประโยชน์ของกองทุนและการบริหารกองทุน
- 4) แต่งตั้งคณะกรรมการ คณะทำงาน เพื่อดำเนินการตามระเบียบนี้
- 5) รายงานผลการดำเนินงานให้คณะรัฐมนตรีทราบอย่างน้อยปีละ 1 ครั้ง

หมวด 2 สำนักงานคณะกรรมการกองทุนหมู่บ้านและชุมชนเมืองแห่งชาติ

สำนักงานมีอำนาจหน้าที่ ดังต่อไปนี้

- 1) ทำหน้าที่เป็นสำนักงานเลขานุการของคณะกรรมการและเป็นที่ปรึกษาคณะกรรมการและคณะกรรมการ
- 2) ประชาสัมพันธ์ให้ประชาชนทราบถึงการจัดตั้ง นโยบายและแนวทางการบริหารกองทุน
- 3) ประสานงานกับส่วนราชการ เพื่อเตรียมความพร้อมในการจัดตั้งกองทุน
- 4) จัดให้มีการประชุมเกี่ยวกับการดำเนินงานของกองทุน
- 5) พิจารณาเสนอความเห็นต่อคณะกรรมการและให้การสนับสนุนในการบริหารจัดการกองทุน
- 6) รายงานผลต่อคณะกรรมการดำเนินการในส่วนการบริหารกองทุนและผลการปฏิบัติงานประจำปีของสำนักงานเสนอต่อคณะกรรมการ

2. ระเบียบคณะกรรมการกองทุนหมู่บ้านและชุมชนเมืองแห่งชาติ ว่าด้วยการจัดตั้งและบริหารกองทุนหมู่บ้านและชุมชนเมือง มีสาระสำคัญดังนี้

ฉบับที่ 1 “ระเบียบคณะกรรมการกองทุนหมู่บ้านและชุมชนเมือง แห่งชาติ ว่าด้วยการจัดตั้งและบริหารกองทุนหมู่บ้านและชุมชนเมืองแห่งชาติ พ.ศ.2544” ได้แบ่งออกเป็น 9 หมวด ได้แก่

หมวด 1 ชื่อความทั่วไป มีสาระดังนี้

1) ระเบียบนี้เรียกว่า “ระเบียบคณะกรรมการกองทุนหมู่บ้านและชุมชนเมือง แห่งชาติ ว่าด้วยการจัดตั้งและบริหารกองทุนหมู่บ้านและชุมชนเมืองแห่งชาติ พ.ศ.2544”

2) ในระเบียบนี้

“กองทุน” หมายความว่า กองทุนหมู่บ้านและชุมชนเมือง

“คณะกรรมการกองทุน” หมายความว่า คณะกรรมการกองทุนหมู่บ้านและชุมชนเมืองแห่งชาติ

“กรรมการกองทุน” หมายความว่า กรรมการในคณะกรรมการกองทุนหมู่บ้าน

“ครัวเรือน” หมายความว่า ครอบครัวตามทะเบียนบ้าน

“หัวหน้าครัวเรือน” หมายความว่า ผู้มีชื่อเป็นเจ้าบ้านตามทะเบียนบ้าน

“หุ้น” หมายความว่า การออมทรัพย์ในรูปแบบหนึ่ง โดยมูลค่าของหุ้นให้เป็นไปตามที่กองทุนกำหนด

“เงินฝากสัจจะ” หมายความว่า เงินที่สมาชิกตกลงที่จะฝากหรือออมไว้กับกองทุน

หมวด 2 กองทุนหมู่บ้านและชุมชนเมืองแห่งชาติ มีสาระสำคัญเกี่ยวกับปรัชญาหรือหลักการสำคัญของกองทุนหมู่บ้านและชุมชนเมืองแห่งชาติ คือ เสริมสร้างสำนึกความเป็นท้องถิ่น จัดการหมู่บ้านและชุมชนด้วยภูมิปัญญาของตนเอง และมีวัตถุประสงค์ให้เป็นแหล่งเงินทุนหมุนเวียนเพื่อพัฒนาอาชีพ สร้างงาน สร้างรายได้ ส่งเสริมให้มีขีดความสามารถในการบริหารจัดการเงินกองทุนของตนเอง กระตุ้นเศรษฐกิจในระดับฐานรากของประเทศ เสริมสร้างความเข้มแข็งทั้งทางเศรษฐกิจและสังคมของประชาชนในหมู่บ้านและชุมชนเมือง

หมวด 3 คณะอนุกรรมการสนับสนุนการดำเนินงานกองทุนหมู่บ้านและชุมชนเมือง

ให้มีอนุกรรมการสนับสนุนประกอบด้วยปลัดสำนักนายกรัฐมนตรีเป็นประธาน

คณะอนุกรรมการสนับสนุนมีอำนาจหน้าที่กำหนดแผนปฏิบัติการบริหารจัดการเงินกองทุนหมุนเวียน สนับสนุนและพัฒนาด้านวิชาการและการจัดการแก่กองทุนและแต่งตั้งคณะทำงานให้ช่วยดำเนินการ

หมวด 4 คณะอนุกรรมการการสนับสนุนและติดตามการดำเนินงานกองทุนหมู่บ้าน
ระดับจังหวัด

ให้มีคณะอนุกรรมการการสนับสนุนระดับจังหวัดประกอบด้วยผู้ว่าราชการจังหวัดเป็น
ประธาน

คณะอนุกรรมการการสนับสนุนระดับจังหวัด มีอำนาจหน้าที่เกี่ยวกับ รับขึ้นทะเบียนกองทุน
สนับสนุนการเตรียมความพร้อมของหมู่บ้านและชุมชนเมือง รายงานผลการดำเนินงานของกองทุน
ในจังหวัด และแต่งตั้งคณะทำงานเพื่อช่วยดำเนินการ

หมวด 5 คณะกรรมการกองทุนหมู่บ้านและชุมชนเมือง

ให้กองทุนแต่ละกองทุนมีคณะกรรมการกองทุนจำนวน 15 คน ซึ่งมาจากการคัดเลือก
และกรรมการกองทุนต้องมีคุณสมบัติคือ เป็นผู้ที่มีชื่ออยู่ในทะเบียนบ้าน อาศัยอยู่ในหมู่บ้านติดต่อกัน
เป็นระยะเวลาไม่น้อยกว่า 2 ปี

คณะกรรมการกองทุนมีอำนาจหน้าที่บริหารจัดการกองทุน ออกระเบียบข้อบังคับ รับ
สมาชิกจัดทำทะเบียน จัดทำข้อมูลเกี่ยวกับการประกอบอาชีพ พิจารณาให้เงินกู้ จัดประชุมสมาชิก
จัดทำบัญชีและจัดสรรเงินตอบแทนจากคณะกรรมการคืนให้แก่กองทุน

หมวด 6 กองทุนและสมาชิกกองทุน

สมาชิกกองทุน ประกอบด้วยบุคคลธรรมดาที่อาศัยอยู่ในหมู่บ้านนั้นและมีคุณสมบัติและ
ไม่มีลักษณะต้องห้ามตามข้อบังคับของกองทุน

การรับสมัครสมาชิกและการขาดจากสมาชิกภาพของสมาชิก ให้เป็นไปตามหลักเกณฑ์
เงื่อนไข และวิธีการที่กองทุนกำหนด

ในการประชุมสมาชิกต้องมีสมาชิกมาประชุม ไม่น้อยกว่าครึ่งหนึ่งของจำนวนสมาชิกทั้ง
หมดจึงจะเป็นองค์ประชุม

หมวด 7 การกู้ยืมเงินกองทุนหมู่บ้านและชุมชนเมือง

คณะกรรมการกองทุนมีอำนาจในการอนุมัติเงินกู้อย่างหนึ่งไม่เกินจำนวนสองหมื่นบาท
หากเกินต้องให้สมาชิกพิจารณาวินิจฉัยชี้ขาด แต่รายหนึ่งต้องไม่เกินห้าหมื่นบาท

ระยะเวลาชำระคืนเงินกู้ยืมต้องไม่เกินหนึ่งปีนับแต่วันที่ทำสัญญา

กรณีที่ผู้กู้ผิดสัญญาไม่ชำระคืนต้นเงินกู้พร้อมดอกเบี้ย ให้ผู้กู้เสียเบี้ยปรับ ตามจำนวนที่
ระเบียบหรือข้อบังคับที่กองทุนกำหนดไว้

คณะกรรมการกองทุนอาจเรียกหลักประกันเงินกู้ ไม่ว่าจะส่วนบุคคลหรือทรัพย์สินตาม
หลักเกณฑ์และวิธีการที่กองทุนกำหนด

ให้คณะกรรมการกองทุนกำหนดอัตราดอกเบี้ยหรือค่าตอบแทนเงินฝากและเงินกู้เป็นอัตรา

ที่แน่นอนตามความเห็นชอบจากที่ประชุมสมาชิก

กรณีผู้กู้นำเงินไปใช้นอกกรอบวัตถุประสงค์ให้คณะกรรมการกองทุนมีอำนาจยกเลิกสัญญาและเรียกคืนเงินกู้พร้อมดอกเบี้ย

หมวด 8 การทำบัญชีและการตรวจสอบ มีสาระดังนี้

ให้คณะกรรมการกองทุนจัดทำบัญชีของกองทุนตามหลักเกณฑ์และวิธีการที่คณะกรรมการกำหนดอย่างน้อยเดือนละหนึ่งครั้ง และแจ้งให้สมาชิกทราบ รวมทั้งให้จัดทำสรุปผลการดำเนินงานประจำปีรายงานต่อคณะกรรมการอย่างน้อยปีละหนึ่งครั้ง

ให้คณะกรรมการกองทุนจัดทำงบรายงานการเงินตามแบบที่คณะกรรมการกำหนดและตั้งให้ผู้ตรวจสอบบัญชีที่คณะกรรมการกำหนดภายในระยะเวลาสามสิบวันนับแต่วันสิ้นปีทางบัญชีของทุกปี

ให้คณะกรรมการกองทุนนำกำไรสุทธิมาจัดสรรตามระเบียบและหลักเกณฑ์ที่กองทุนกำหนด

หมวด 9 บทเฉพาะกาล

- 1) ให้ผู้ใหญ่บ้านเรียกประชุมหัวหน้าครัวเรือนในหมู่บ้านครัวเรือนละหนึ่งคน เพื่อเปิดเวทีชาวบ้านในการดำเนินการเลือกคณะกรรมการกองทุน โดยมีคณะกรรมการสนับสนุนระดับอำเภอเป็นผู้ให้คำปรึกษาแนะนำ
- 2) เมื่อครบกำหนดระยะเวลาหนึ่งปีนับแต่วันที่กรรมการกองทุนเข้าดำรงตำแหน่งให้กรรมการกองทุนจับสลากออกจำนวนกึ่งหนึ่งของคณะกรรมการกองทุนทั้งหมด

หลักเกณฑ์และแนวทางปฏิบัติในการดำเนินงานกองทุนหมู่บ้านและชุมชนเมือง

หลักเกณฑ์และแนวทางปฏิบัติในการดำเนินงานกองทุนหมู่บ้านและชุมชนเมือง มีสาระเกี่ยวกับแบบติดตามคัดเลือกคณะกรรมการกองทุนหมู่บ้านและชุมชนเมือง แบบคำขอขึ้นทะเบียนและประเมินความพร้อมของกองทุน ระเบียบและข้อบังคับในการจัดตั้งกองทุน และการพิจารณาเงินกู้สำหรับคณะกรรมการ มีดังต่อไปนี้

1. แบบติดตามคัดเลือกคณะกรรมการกองทุนหมู่บ้านและชุมชนเมือง

แบบติดตามคัดเลือกคณะกรรมการกองทุนหมู่บ้านและชุมชนเมืองมีส่วนสำคัญในการประเมินความพร้อมของกองทุนชุมชนตรอกสุหร่า เนื่องจากกระบวนการเลือกคณะกรรมการกองทุนจะต้องเป็นไปตามระเบียบคณะกรรมการว่าด้วยการจัดตั้งและบริหารกองทุนหมู่บ้านและชุมชนเมืองแห่งชาติ พ.ศ. 2544 กล่าวไว้ว่า

- 1) จะต้องมีครัวเรือนสามในสี่ของครัวเรือนทั้งหมดที่เข้าร่วมประชุม
- 2) การเลือกคณะกรรมการหมู่บ้านและชุมชนเมือง ให้เป็นไปตามมติที่ประชุม
กรณีชุมชนตรอกสุเหร่าได้มีการคัดเลือกคณะกรรมการกองทุน เมื่อวันที่ 31

สิงหาคม 2544 ณ. ที่ทำการชั่วคราว บ้านเลขที่ 99 ถนนเทศบาล 22 มีผู้เข้าร่วมประชุม
ทั้งหมด 109 ครัวเรือน จากทั้งหมด 145 ครัวเรือน

จากการเลือกตั้งคณะกรรมการกองทุนทำให้ได้คณะกรรมการกองทุนจำนวน 15
คน เป็นชาย 7 คนและเป็นหญิง 8 คน

2. แบบคำขอขึ้นทะเบียนและประเมินความพร้อมของกองทุนหมู่บ้านและชุมชนเมือง

2.1 การขอขึ้นทะเบียนกองทุนชุมชนตรอกสุเหร่า มีขั้นตอนดังนี้

- 2.1.1 จัดทำแบบขอขึ้นทะเบียนตามแบบ กทบ.2 ซึ่งขอรับแบบ
กทบ.2 จากคณะกรรมการสนับสนุนระดับอำเภอ
- 2.1.2 ยื่นแบบคำขอขึ้นทะเบียนกับธนาคารออมสิน พร้อมทั้งเอกสารที่
เกี่ยวข้อง คือ ระเบียบข้อบังคับของกองทุน
- 2.1.3 เปิดบัญชีกับธนาคาร

2.2 การประเมินความพร้อมของกองทุนชุมชนตรอกสุเหร่า

เมื่อชุมชนตรอกสุเหร่าได้ยื่นขึ้นทะเบียนต่อธนาคารแล้ว คณะกรรมการ
สนับสนุนระดับอำเภอร่วมกับกองทุนหมู่บ้านจะประเมินความพร้อมในเรื่องต่าง ๆ ดังนี้

- 2.2.1 การคัดเลือกคณะกรรมการกองทุน
- 2.2.2 คุณสมบัติของคณะกรรมการกองทุน
- 2.2.3 ความรู้ ประสบการณ์ และความมั่นใจการบริหารกองทุนของ
คณะกรรมการ
- 2.2.4 ระเบียบ ข้อบังคับในการดำเนินการกองทุน
- 2.2.5 การมีส่วนร่วมของชาวบ้าน หรือ สมาชิกในการจัดการกองทุน
- 2.2.6 การปฏิบัติของสมาชิกตามระเบียบ และข้อบังคับของกองทุน
- 2.2.7 การเปิดบัญชีเงินฝากของกองทุน

3. จัดทำระเบียบและข้อบังคับในการจัดตั้งกองทุนหมู่บ้านและชุมชนเมือง
ระเบียบและข้อบังคับในการจัดตั้งกองทุนชุมชนตรอกสุเหร่า มีดังต่อไปนี้

3.1 วัตถุประสงค์ในการจัดตั้งกองทุน

- 3.1.1 เป็นแหล่งเงินทุนหมุนเวียนให้กับสมาชิก
- 3.1.2 เพื่อส่งเสริมการออมทรัพย์ด้วยวิธีการถือหุ้น
- 3.1.3 เพื่อให้บริการเงินกู้แก่สมาชิก
- 3.1.4 เพื่อพัฒนาจิตใจสมาชิกให้เป็นคนดี มีคุณธรรม
- 3.1.5 เพื่อพัฒนาสมาชิกให้เป็นคนดี มีคุณธรรม

3.2 แหล่งที่มาของเงินกองทุน ประกอบด้วยเงินและทรัพย์สินดังนี้

- 3.2.1 เงินที่ได้รับจัดสรรจากคณะกรรมการ
- 3.2.2 เงินกู้ยืม
- 3.2.3 ดอกผล หรือ ประโยชน์ใด ๆ ที่เกิดขึ้นจากเงินกองทุน
- 3.2.4 ค่าธรรมเนียมแรกเข้า
- 3.2.5 เงินหรือทรัพย์สินอื่น ๆ ที่กองทุนได้รับ โดยไม่มีเงื่อนไขผูกพันหรือภาระติดพันอื่นใด

3.3 คุณสมบัติของสมาชิก

- 3.3.1 เป็นผู้ที่พักอาศัยอยู่ในชุมชนตรอกสุหร่าเป็นระยะเวลาไม่น้อยกว่า 1 ปี ก่อนการจัดตั้งกองทุน
- 3.3.2 เป็นผู้มีความรู้ ความเข้าใจ สนใจที่จะเข้าร่วมในกิจกรรมกองทุน
- 3.3.3 เป็นผู้พร้อมที่จะปฏิบัติตามระเบียบของกองทุน
- 3.3.4 เป็นผู้ที่คณะกรรมการกองทุน ได้มีมติเห็นชอบให้เข้าเป็นสมาชิก
- 3.3.5 อุดหนุน เสียสละ และเห็นแก่ประโยชน์ของกองทุนเป็นสำคัญ
- 3.3.6 มีเงินฝากสัจจะ และถือหุ้นอย่างน้อยหนึ่งหุ้นแต่ต้องไม่เกินหนึ่งในห้าของจำนวนหุ้นทั้งหมดที่มีอยู่ในกองทุน

3.4 การสมัครเป็นสมาชิก

- 3.4.1 ยื่นคำขอสมัครเป็นสมาชิกกองทุนได้ที่คณะกรรมการกองทุน
- 3.4.2 คณะกรรมการกองทุนเป็นผู้พิจารณาว่าจะรับบุคคลหนึ่งบุคคลใดเข้าเป็นสมาชิกโดยชอบธรรม

3.5 การพ้นสภาพการเป็นสมาชิก

- 3.5.1 ตาย

3.5.2 ลาออก

3.5.3 วิกลจริต จิตฟั่นเฟือน หรือถูกศาลสั่งให้เป็นคนไร้ความสามารถ

4. การพิจารณาเงินกู้สำหรับคณะกรรมการกองทุนหมู่บ้านและชุมชนเมือง

การพิจารณาเงินกู้ให้กับผู้กู้ นั้น คณะกรรมการจะต้องดำเนินการว่าด้วยการกู้ยืมเงินกองทุนหมู่บ้านและชุมชนเมือง ซึ่งมีสาระสำคัญดังนี้

4.1 คณะกรรมการกองทุนมีอำนาจในการอนุมัติเงินกู้รายหนึ่งไม่เกินจำนวนสองหมื่นบาท หากเกินต้องให้สมาชิกพิจารณาวินิจฉัยชี้ขาด แต่รายหนึ่งต้องไม่เกินห้าหมื่นบาท

4.2 ระยะเวลาชำระคืนเงินกู้ยืมต้องไม่เกินหนึ่งปีนับแต่วันที่ทำสัญญา

4.3 กรณีที่ผู้กู้ผิดสัญญาไม่ชำระคืนเงินกู้พร้อมดอกเบี้ย ให้ผู้กู้เสียเบี้ยปรับตามจำนวนที่ระเบียบหรือข้อบังคับที่กองทุนกำหนดไว้

4.4 คณะกรรมการกองทุนอาจเรียกหลักประกันเงินกู้ ไม่ว่าจะส่วนบุคคลหรือทรัพย์สินตามหลักเกณฑ์และวิธีการที่กองทุนกำหนด

4.5 ให้คณะกรรมการกองทุนกำหนดอัตราดอกเบี้ยหรือค่าตอบแทนเงินฝากและเงินกู้เป็นอัตราที่แน่นอนตามความเห็นชอบจากที่ประชุมสมาชิก

4.6 กรณีผู้กู้นำเงินไปใช้นอกกรอบวัตถุประสงค์ ให้คณะกรรมการกองทุนมีอำนาจยกเลิกสัญญาและเรียกคืนเงินกู้พร้อมดอกเบี้ย

กรณีกองทุนชุมชนตรอกสุเหร่า มีเกณฑ์สำหรับการพิจารณาเงินกู้ดังนี้

- 1) วัตถุประสงค์ในการกู้ยืม
- 2) จำนวนเงินกู้และความจำเป็นในการกู้
- 3) ระยะเวลาในการนำส่งคืนเงินกู้ของสมาชิก
- 4) ผู้กู้มีคุณสมบัติตามระเบียบข้อบังคับของกองทุนหมู่บ้าน

หลักการประเมินโครงการรูปแบบการประเมินแบบชีพฟ์โมเดล

การประเมินโครงการกองทุนหมู่บ้าน ได้ใช้แนวคิดเชิงระบบตามรูปแบบการประเมินแบบชีพฟ์โมเดลของสตัฟเฟิลบีม (Stufflebeam's CIPP Model) ตามที่กำหนดไว้ในหลักสูตรประกาศนียบัตรการจัดการและการประเมินโครงการ โดยที่อักษร CIPP มีความหมายดังนี้

C ย่อมาจาก Context คือ บริบทของหน่วยระบบหรือการประเมินสถานะแวดล้อมของโครงการ

I ย่อมาจาก Input คือ ปัจจัยนำเข้าของหน่วยระบบหรือการประเมินปัจจัยเบื้องต้น

P ย่อมาจาก Process คือ กระบวนการของหน่วยระบบ หรือการประเมินกระบวนการ

P ย่อมาจาก Product คือ ผลผลิตของหน่วยระบบ หรือการประเมินผลผลิตที่เกิดขึ้น

สตีฟเฟิลบีม ได้กำหนดประเด็นที่ประเมินออกเป็น 4 ประเภท ซึ่งเป็นที่มาของการกำหนดชื่อของรูปแบบการประเมินว่า รูปแบบการประเมินแบบซิพพ์ (CIPP Model) ซึ่งมีรายละเอียดดังนี้

1. การประเมินสถานะแวดล้อม (Context Evaluation : C) เป็นการประเมินก่อนการดำเนินโครงการ เพื่อพิจารณาหลักการและเหตุผล ความจำเป็นที่ต้องดำเนินโครงการ ประเด็นปัญหา และความเหมาะสมของเป้าหมายโครงการ
2. การประเมินปัจจัยเบื้องต้น (Input Evaluation : I) เป็นการประเมินเพื่อพิจารณาความเหมาะสมของความพอเพียงของทรัพยากร อาทิ จำนวนคน งบประมาณ วัสดุ อุปกรณ์ รวมทั้งเทคโนโลยีและแผนการของการดำเนินโครงการ
3. การประเมินกระบวนการ (Process Evaluation : P) เป็นการประเมินเพื่อหาข้อบกพร่องของการดำเนินการ ที่จะใช้เป็นข้อมูลในการพัฒนา แก้ไข ปรับปรุง ให้การดำเนินการช่วงต่อไปมีประสิทธิภาพมากขึ้น โดยมีการบันทึกไว้เป็นหลักฐานทุกขั้นตอน
4. การประเมินผลผลิตที่เกิดขึ้น (Product Evaluation : P) เป็นการประเมินเพื่อเปรียบเทียบผลผลิตที่เกิดขึ้นกับจุดประสงค์ของโครงการ รวมทั้งการพิจารณาในประเด็นของการยุบ เลิก ขยาย หรือปรับเปลี่ยนโครงการ

สตีฟเฟิลบีม(อุดม จารัสพันธุ์และคณะ, 2545 : 90)ได้จำแนกขั้นตอนของการประเมินเป็น 3 ขั้นตอน คือ

ขั้นตอนที่ 1 กำหนดหรือระบุข้อมูลที่ต้องการ

ขั้นตอนที่ 2 การเก็บรวบรวมข้อมูล

ขั้นตอนที่ 3 วิเคราะห์และจัดการสารสนเทศ เพื่อนำเสนอผู้บริหาร

นอกจากนี้ได้นำเสนอประเภทของการตัดสินใจที่สอดคล้องกับประเด็นที่ประเมินดังนี้

- 1) การตัดสินใจเพื่อวางแผน (Planing Decision) เป็นการตัดสินใจที่ใช้ข้อมูลจากการประเมินสภาพแวดล้อมที่ได้นำไปใช้ในการกำหนดจุดประสงค์ของโครงการให้สอดคล้องกับแผนการดำเนินการ
- 2) การตัดสินใจเพื่อกำหนดโครงสร้างของโครงการ (Structuring Decision) เป็นการตัดสินใจที่ใช้ข้อมูลจากปัจจัยเบื้องต้น ที่ได้นำไปใช้ในการกำหนดโครงสร้างของแผนงาน และขั้นตอนของการดำเนินการของโครงการ
- 3) การตัดสินใจเมื่อนำโครงการไปปฏิบัติ (Implementing Decision) เป็นการตัดสินใจที่ใช้ข้อมูลจากการประเมินกระบวนการ เพื่อพิจารณาควบคุมการดำเนินการให้เป็นไปตามแผนและปรับปรุงแก้ไขการดำเนินการให้มีประสิทธิภาพมากที่สุด
- 4) การตัดสินใจเพื่อทบทวนโครงการ (Recycling Decision) เป็นการตัดสินใจที่ใช้ข้อมูลจากการประเมินผลผลิตที่เกิดขึ้น เพื่อพิจารณาการยุติ สัมเลิก หรือปรับขยายโครงการที่จํานำไปใช้ในโอกาสต่อไป



บทที่ 3

วิธีดำเนินการประเมินโครงการ

การประเมินโครงการใดๆก็ตาม ผู้ประเมินได้กำหนดสิ่งที่ต้องการประเมิน คือ วัตถุประสงค์ ซึ่งได้กำหนดไว้แล้วตามรายละเอียดที่ปรากฏในบทที่ 1 นอกจากนั้นได้กำหนดตัวชี้วัดที่จะทำให้การประเมินมีประสิทธิภาพ กำหนดเครื่องมือที่ใช้ในการประเมินโครงการ วิธีการเก็บรวบรวมข้อมูล และการวิเคราะห์ข้อมูล ซึ่งจะได้กล่าวต่อไป

วิธีการประเมินโครงการ

การประเมินโครงการกองทุนหมู่บ้านได้ใช้วิธีการประเมินเชิงระบบ (System Approach) ได้เลือกใช้ CIPP Model ของสตีฟเฟิลบีม คือ การประเมินองค์ประกอบต่างๆ ของระบบเพื่อการตัดสินใจเกี่ยวกับระบบนั้นๆ มาใช้ในการดำเนินการ

CIPP Model เป็นคำย่อของ Context, Input, Process และ Product หรือ Output ตามลำดับ กระบวนการของ CIPP Model นี้มีองค์ประกอบแบ่งเป็น 4 ระบบย่อย ดังนี้

ในหน่วยระบบนี้ ประกอบด้วยระบบย่อยที่ต้องนำมาประเมิน คือ

System Context	คือ	บริบทของหน่วยระบบ
System Input	คือ	ปัจจัยนำเข้าของหน่วยระบบ
System Process	คือ	กระบวนการของหน่วยระบบ
System Product	คือ	ผลผลิตของหน่วยระบบ

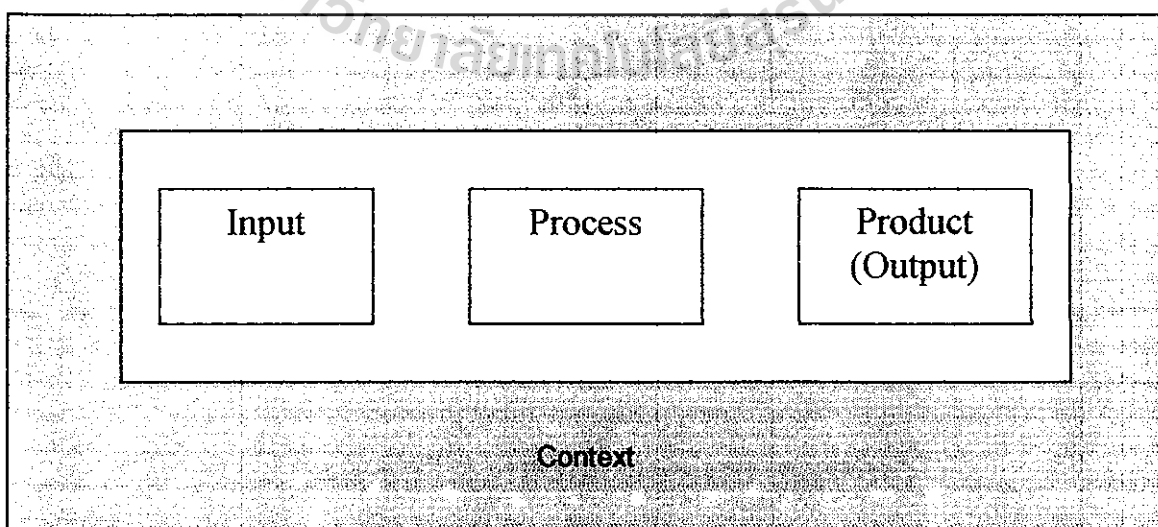

แผนภาพที่ 1 องค์ประกอบของระบบ

แต่ละส่วนในหน่วยระบบที่จะนำมาประเมิน มีดังนี้

การประเมินบริบท (Context)	เรียกว่า	Context Evaluation
การประเมินปัจจัยนำเข้า (Input)	เรียกว่า	Input Evaluation
การประเมินกระบวนการ (Process)	เรียกว่า	Process Evaluation
การประเมินผลผลิต (Product หรือ Output)	เรียกว่า	Output Evaluation

การประเมินระบบใด ๆ ก็ตามก็ต้องมีตัวชี้วัด (Indicators) ตัวชี้วัดของหน่วยระบบต่าง ๆ จะใช้อักษรย่อเป็นสัญลักษณ์แทนตัวชี้วัดแต่ละตัวดังนี้

ตัวชี้วัดของการประเมินบริบท (Context Indicators) ใช้สัญลักษณ์ตัว C ได้แก่ $C_1, C_2 \dots C_n$

ตัวชี้วัดของการประเมินปัจจัยนำเข้า (Input Indicators) ใช้สัญลักษณ์ตัว I ได้แก่ $I_1, I_2 \dots I_n$

ตัวชี้วัดของการประเมินกระบวนการ (Process Indicators) ใช้สัญลักษณ์ตัว P ได้แก่

$P_1, P_2 \dots P_n$

ตัวชี้วัดของการประเมินผลผลิต (Output Indicators) ใช้สัญลักษณ์ตัว O ได้แก่ $O_1, O_2 \dots O_n$

ตัวชี้วัดซึ่งเป็นตัวแปรของแต่ละหน่วยระบบ ต้องมีการประเมินเริ่มต้นจาก Input ส่งผลถึง Process และ Output ตามลำดับ โดยผลที่เกิดขึ้นจาก Output บางตัว อาจจะย้อนกลับมาเป็น Input อีกก็ได้

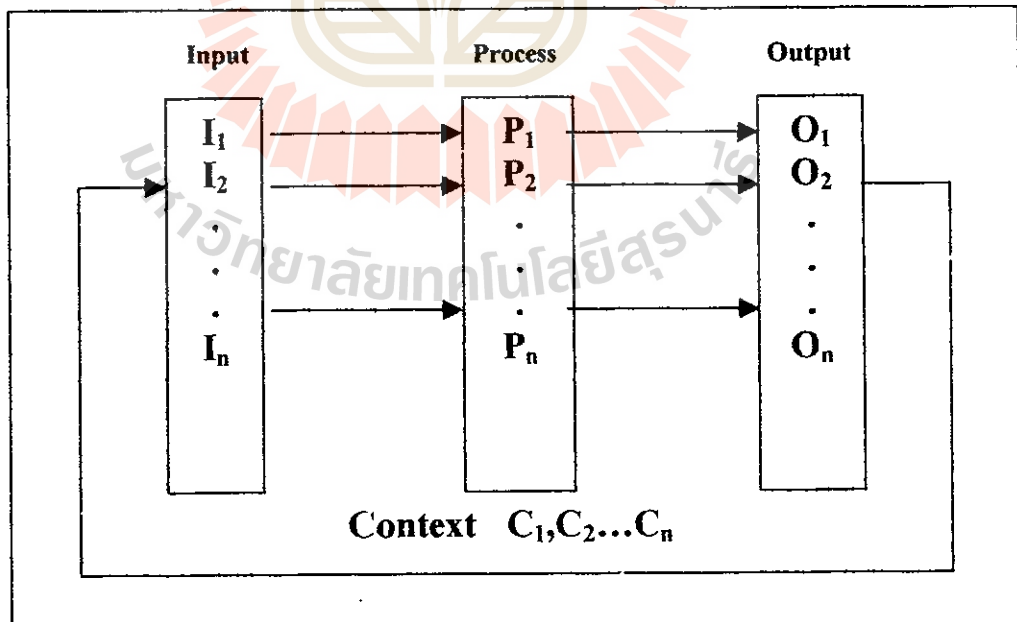

แผนภาพที่ 2 การทำงานของหน่วยระบบย่อยต่าง ๆ

การประเมินโครงการ ถ้ามีหน่วยระบบย่อยหลายหน่วยในระบบใหญ่ก็นำรูปแบบการประเมินดังกล่าวข้างต้นมาเรียงต่อกัน เช่น สมมติให้หน่วยระบบที่จะต้องประเมินมี 2 หน่วยระบบ ตั้งชื่อว่าหน่วยระบบ A คือ หน่วยระบบการบริหารจัดการและแนะนำส่งเสริมผู้กู้ และหน่วยระบบ B คือ หน่วยระบบการดำเนินงานกิจการของผู้กู้แต่ละราย ดังนี้
จากนั้นทำการเชื่อมโยงหน่วยระบบ A และหน่วยระบบ B รวมเป็นหน่วยระบบเดียวกัน

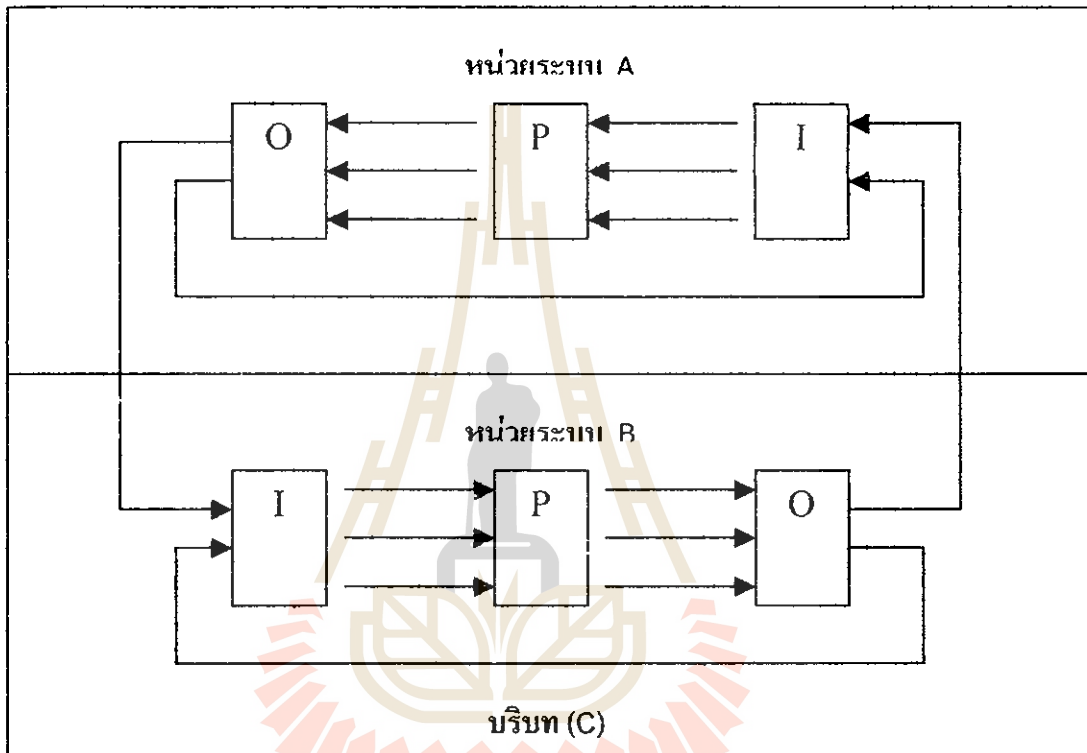

แผนภาพที่ 3 ระบบการทำงานของโครงการกองทุนหมู่บ้านและชุมชนเมือง

จากแผนภาพที่ 3 จะเห็นได้ว่าผลผลิตของหน่วยระบบ A บางตัว จะเป็นปัจจัยนำเข้าของตัวเอง (หน่วยระบบ A) ในการดำเนินการระยะต่อไป และผลผลิตของหน่วยระบบ A บางตัว จะเป็นปัจจัยนำเข้าของหน่วยระบบ B ในทำนองเดียวกัน ผลผลิตของหน่วยระบบ B บางตัว ก็จะเป็นปัจจัยนำเข้าของตัวเองและเป็นปัจจัยนำเข้าของหน่วยระบบ A ได้ด้วย

ประชากรและกลุ่มตัวอย่าง

ประชากร (Population) (อุดม จักรสพันธุ์และคณะ, 2545 : 80) หมายถึง สมาชิกทั้งหมดของกลุ่มเป้าหมายของการดำเนินโครงการที่ผู้ประเมินจะต้องเก็บรวบรวมข้อมูล ได้แก่แบบรายงานความรู้ ความเข้าใจ ทักษะคิดที่มีต่อกองทุนหมู่บ้านและชุมชนเมือง (บร.3) เช่นการสัมภาษณ์คณะกรรมการกองทุนทั้งหมด 15 คน เป็นต้น

กลุ่มตัวอย่าง (Sample) (อุดม จัรัสพันธุ์และคณะ, 2545 : 80) หมายถึง สมาชิกบางส่วนของกลุ่มเป้าหมายที่เป็นตัวแทนที่ดีของประชากรในการเก็บรวบรวมข้อมูล อันเนื่องมาจากประชากรมีจำนวนมากจนไม่สามารถเก็บข้อมูลจากทุกคนจึงต้องใช้ตัวแทน ได้แก่ แบบศึกษาเจาะลึกรายกรณี (บร.11) เช่น สัมภาษณ์จากกลุ่มอาชีพต่างๆที่กู้เงินทั้งหมดจำนวน 50 คน เช่น อาชีพค้าขาย 31 ราย สัมภาษณ์ 25 ราย ทำไร่ 4 ราย สัมภาษณ์ 2 ราย เลี้ยงสัตว์ 6 ราย สัมภาษณ์ 3 ราย เป็นต้น

ตัวแปรและตัวชี้วัดที่ใช้ในการประเมินโครงการ

ตัวแปร (เฉลียว นูร์ภักดีและคณะ, 2545 : 164) หมายถึง สิ่งใดก็ตามที่มีค่าเปลี่ยนแปลงได้หลายค่าหรือมีค่าไม่คงที่

ตัวชี้วัด (อุดม จัรัสพันธุ์และคณะ, 2545 : 66) หมายถึง ข้อความที่แสดงหรือระบุประเด็นที่ต้องการประเมิน หรือตัวแปรที่ต้องการศึกษานั้นจะบรรลุผลสำเร็จตามเกณฑ์นั้นจะมีสภาพหรือคุณลักษณะในเชิงปริมาณและในส่วนของแสดงลักษณะในเชิงคุณภาพ

ตัวชี้วัดของหน่วยระบบ A

หน่วยระบบ A คือ หน่วยระบบการบริหารจัดการและแนะนำส่งเสริมผู้กู้ ประกอบด้วยตัวชี้วัดจำนวน 4 หมวด คือ

1. ตัวชี้วัดบริบท ตัวชี้วัดบริบทของหน่วยระบบกองทุนหมู่บ้านแบ่งเป็น 2 ระดับ คือ

1.1 ตัวชี้วัดบริบทระดับประเทศหรือตัวชี้วัดบริบทรอบนอก มีดังต่อไปนี้

1.1.1 ความยากจนของประเทศ

1.1.2 นโยบายการพัฒนาอุตสาหกรรมและวิสาหกิจขนาดกลางและขนาดย่อม (SMEs)

1.1.3 ภาวะการขาดดุลการค้าของประเทศ

1.1.4 สภาพแวดล้อมของประเทศในปัจจุบัน

1.1.5 ความเดือดร้อนและการเป็นหนี้สินของประชาชน

1.1.6 ความล้มเหลวของท้องถิ่นชนบท

1.1.7 ค่านิยมในกระแสวัฒนธรรมและสินค้าจากต่างประเทศ

1.2 ตัวชี้วัดบริบทระดับท้องถิ่นหรือตัวชี้วัดภายในท้องถิ่น มีดังต่อไปนี้

1.2.1 ประวัติความเป็นมาของชุมชน

1.2.2 สภาพปัจจุบัน

- 1.2.3 ด้านเศรษฐกิจทั้งหมู่บ้าน / ชุมชน
- 1.2.4 ด้านวัฒนธรรม
2. ตัวชี้วัดปัจจัยนำเข้าของหน่วยระบบ A มีดังต่อไปนี้
 - 2.1 นโยบายของรัฐบาลด้านการพัฒนาชุมชนท้องถิ่น
 - 2.2 เงิน 1 ล้านบาท
 - 2.3 คณะกรรมการหมู่บ้าน
 - 2.4 เงินที่ผู้กู้ชำระคืน
 - 2.5 ผู้สมัครขอกู้
3. ตัวชี้วัดกระบวนการของหน่วยระบบ A มีดังต่อไปนี้
 - 3.1 การคัดเลือกผู้กู้
 - 3.2 การรับชำระหนี้
 - 3.3 การทำบัญชี
4. ตัวชี้วัดผลผลิตของหน่วยระบบ A มีดังต่อไปนี้
 - 4.1 จำนวนผู้กู้
 - 4.2 ยอดเงินให้กู้

ตัวชี้วัดของหน่วยระบบ B

หน่วยระบบ B คือ หน่วยระบบการดำเนินงานของผู้กู้แต่ละราย ประกอบด้วยตัวชี้วัดจำนวน 4 หมวด คือ

1. ตัวชี้วัดครบรับของหน่วยระบบ B แบ่งออกเป็น 3 ระดับ ดังนี้
 - 1.1 ตัวชี้วัดครบรับระดับประเทศ ซึ่งเป็นตัวชี้วัดครบรับเทคนิคเดียวกับตัวชี้วัดครบรับระดับประเทศของหน่วยระบบ A ตามที่กล่าวมาแล้วข้างต้น
 - 1.2 ตัวชี้วัดครบรับระดับท้องถิ่น ซึ่งเป็นตัวชี้วัดครบรับเทคนิคเดียวกับตัวชี้วัดครบรับระดับท้องถิ่นของหน่วยระบบ A ตามที่กล่าวมาแล้วข้างต้น
 - 1.3 ตัวชี้วัดครบรับเฉพาะตัว มีดังต่อไปนี้
 - 1.3.1 ประสบการณ์ในการดำเนินงาน
 - 1.3.2 อาชีพหลักของผู้กู้
 - 1.3.3 รายได้ของครอบครัว
 - 1.3.4 หนี้สินธนาคารของผู้กู้

2. ตัวชี้วัดปัจจัยนำเข้าของหน่วยระบบ B มีดังต่อไปนี้
 - 2.1 เงินที่กู้มาได้
 - 2.2 เงินทุนของผู้กู้
 - 2.3 สถานที่และวัตถุดิบ
3. ตัวชี้วัดกระบวนการของหน่วยระบบ B มีดังต่อไปนี้
 - 3.1 การทำกิจการถูกวิธี
 - 3.2 การขาดขาดที่ตี
 - 3.3 การหาวัตถุดิบที่ดี
4. ตัวชี้วัดผลผลิตของหน่วยระบบ B มีดังต่อไปนี้
 - 4.1 รายได้เป็นเงิน
 - 4.2 ผู้กู้ได้ผลผลิตเป็นตั้งของ

เครื่องมือที่ใช้ในการประเมินโครงการ

การประเมินโครงการกองทุนหมู่บ้าน ผู้วิจัยได้เลือกใช้เครื่องมือ 2 ประเภทดังนี้

1. เครื่องมือวัดแบบเฉพาะกิจ (เจเลียว นูริภักดีและคณะ,2545 : 181) เป็นเครื่องมือวิจัยที่สร้างขึ้นมาเพื่อใช้ศึกษาค้นคว้าเรื่องใดเรื่องหนึ่ง ซึ่งเมื่อได้ผลการศึกษามาตามที่ต้องการแล้วก็จะไม่ถูกนำมาใช้อีกผลที่ได้จากการวัดก็มีความเชื่อถือได้ระดับหนึ่ง และถ้ามีการปรับปรุงและพัฒนาอย่างต่อเนื่องแล้ว อาจได้เครื่องมือวัดที่เป็นมาตรฐานได้
2. เครื่องมือวัดทางสังคมศาสตร์ (เจเลียว นูริภักดีและคณะ,2545 : 181) เป็นเครื่องมือวิจัยจากพฤติกรรมของมนุษย์ซึ่งไม่มีเครื่องมือใด ๆ วัดค่าออกมาได้อย่างถูกต้อง จึงมีความยุ่งยาก มีความซับซ้อนในการนำไปใช้เก็บข้อมูล และข้อมูลที่เก็บรวบรวมได้จะมีความถูกต้องในช่วงระยะเวลาหนึ่งเท่านั้น เครื่องมือวัดทางสังคมศาสตร์อาจแบ่งออกได้เป็น การสังเกต การสัมภาษณ์ แบบสอบถามและแบบสำรวจ เป็นต้น

เครื่องมือที่ใช้ในการเก็บข้อมูลเกี่ยวกับการประเมินโครงการกองทุนหมู่บ้าน ได้แก่แบบรายงานต่าง ๆ (บร.) มีดังต่อไปนี้

1. แบบเก็บข้อมูลบริบทชุมชนหมู่บ้าน (บร.1)
2. แบบเก็บข้อมูลตัวชี้วัดความเข้มแข็งของชุมชน (บร.2)

3. แบบรายงานความรู้ความเข้าใจทัศนคติที่มีต่อกองทุนหมู่บ้านและชุมชนเมือง (บร. 3)
4. แบบรายงานการปฏิบัติงานรายเดือน (บร. 4)
5. แบบรายงานผลการจัดเวทีบริหารจัดการกองทุนหมู่บ้านและชุมชนเมือง (บร. 5)
6. แบบรายงานผลการจัดเวทีกลุ่มผู้กู้เงินจากกองทุนหมู่บ้านและชุมชนเมือง (บร. 6)
7. แบบรายงานผลการสัมภาษณ์เพื่อค้นหาตัวชี้วัดความเข้มแข็งของชุมชนในทรศนะ
ของประชาชน (บร. 7)
8. แบบบันทึกการสัมภาษณ์ (บร. 9)
9. แบบศึกษาเจาะลึกกรณี (บร. 11)
10. การวิเคราะห์จัดทำแผนแม่บทชุมชน (บร.12)

วิธีการเก็บรวบรวมข้อมูล (อุดม จัรัสพันธุ์และคณะ,2545 : 96-97)

ในการเก็บรวบรวมข้อมูลมีวิธีการเก็บรวบรวมได้หลายวิธี แต่ผู้วิจัยได้เก็บรวบรวมข้อมูล
ดังนี้

1. การสัมภาษณ์ ใช้วิธีการเก็บรวบรวมข้อมูลโดยการถาม ตอบระหว่างผู้ประเมินกับผู้
ให้การประเมินที่เป็นรายบุคคลหรือกลุ่มบุคคลเพื่อสนทนากัน ในประเด็นที่ผู้ประเมิน
ต้องการข้อมูล
2. การสังเกต ใช้วิธีการเก็บรวบรวมข้อมูลโดยการสังเกตพฤติกรรมของกลุ่มเป้าหมาย
ตามโครงสร้างของพฤติกรรมที่ต้องการสังเกตโดยที่กลุ่มเป้าหมายไม่รู้ตัว เช่น สังเกต
จากการจัดประชุมเวทีชาวบ้าน และสังเกตพร้อมกับการสัมภาษณ์สมาชิกในชุมชน
เป็นต้น
3. การอภิปรายกลุ่ม ใช้วิธีการเก็บรวบรวมข้อมูลจากกลุ่มเป้าหมายที่มีลักษณะคล้ายคลึง
กันจำนวน 7-8 คน มาร่วมแสดงความคิดเห็นที่ได้รับการกระตุ้น จากคำถามของผู้
ประเมิน โดยมีการบันทึกข้อมูลเกี่ยวกับความคิดเห็น และปฏิกิริยาของสมาชิกของ
กลุ่มเป้าหมายระหว่างการแสดงความคิดเห็น

ผู้วิจัยได้อาศัยเครื่องมือที่ใช้ในการเก็บข้อมูลตามแบบรายงานต่าง ๆ (บร.) ที่กล่าวไว้แล้ว
ข้างต้นมาดำเนินการเก็บข้อมูล โดยการเลือกผู้ให้ข้อมูลในชุมชนจำนวน 50% ของครัวเรือนทั้งหมด
ซึ่งในชุมชนตรอกสุเหร่ามีจำนวนทั้งหมด 145 ครัวเรือน เลือกผู้ให้ข้อมูลจำนวน 75 ครัวเรือน
(เฉพาะ บร.1,บร.2,บร.3,บร.7 และ บร.9) ส่วน บร. อื่นๆ เช่น บร.4,บร.5,บร.6,บร.11 และ

บร.12 นั้น เป็นแบบรายงานเฉพาะเจาะจงกลุ่ม เช่น กลุ่มคณะกรรมการกองทุน กลุ่มอาชีพ กลุ่มผู้กู้ เป็นต้น ซึ่งผู้วิจัย ได้เลือกผู้ให้ข้อมูลและเก็บรวบรวมข้อมูลดังตารางต่อไปนี้

เครื่องมือที่ใช้ในการเก็บข้อมูล	วิธีการเก็บข้อมูล	ผู้ให้ข้อมูล
1. แบบรายงาน บร.1	- สัมภาษณ์	- สมาชิกในชุมชนจำนวน 75 ครั้วเรือน
2. แบบรายงาน บร.2	- สัมภาษณ์และสังเกต	- สมาชิกในชุมชนจำนวน 75 ครั้วเรือน
3.แบบรายงาน บร.3	- สัมภาษณ์	- กรรมการกองทุนทุกคน สมาชิกที่ขอกู้จำนวน 65 ครั้วเรือน ไม่ขอกู้จำนวน 10 ครั้วเรือน
4. แบบรายงาน บร.4	- สัมภาษณ์	- กรรมการกองทุนที่ทำงาน จำนวน 3-4 คน จาก กรรมการทั้งหมด 15 คน
5. แบบรายงาน บร.5	- สัมภาษณ์และจากเอกสาร กองทุนหมู่บ้าน (กทบ.) ชุมชนตรอกสุเหร่า	- กรรมการกองทุนที่ทำงาน จำนวน 3-4 คน
6. แบบรายงาน บร.6	- สัมภาษณ์	- กลุ่มผู้กู้ที่มีอาชีพค้าขาย และเกษตรกรจำนวน 30 คน จากจำนวนทั้งหมด 41 คน
7.แบบรายงาน บร.7	- การเก็บข้อมูล บร.2 และ สัมภาษณ์เพิ่มเติม	- สมาชิกในชุมชนจำนวน 75 ครั้วเรือน (จากการเก็บข้อมูล บร.2)และกลุ่มอสม. จำนวน 7 คนกลุ่มถนนเทศบาล 24 จำนวน 10 คน
8.แบบรายงาน บร.9	- สัมภาษณ์	- คณะกรรมการที่ทำงาน สมาชิกที่กู้และสมาชิกที่ไม่กู้จำนวน 75 ครั้วเรือน
9.แบบรายงาน บร.11	- สัมภาษณ์และสังเกต	- ผู้กู้จำนวน 40 คนจากผู้กู้

เครื่องมือที่ใช้ในการเก็บข้อมูล	วิธีการเก็บข้อมูล	ผู้ให้ข้อมูล
10.แบบรายงาน บร.12	- อภิปรายกลุ่ม	- กลุ่มอาชีพค้าขายจำนวน 10 คริวเรือน กลุ่มอาชีพรับจ้างจำนวน 10 คริวเรือน

หมายเหตุ 1. ทุก บร. อาจใช้วิธีการเก็บข้อมูลร่วมกันและทำการสังเกตแบบมีส่วนร่วมและไม่มีส่วนร่วมในชุมชน

2. บร.12 เก็บข้อมูลได้น้อยเพราะ ไม่สามารถรวมกลุ่มได้ทั้งหมดเนื่องจากกลุ่มอาชีพค้าขายและรับจ้างมีเวลาไม่ตรงกัน

การวิเคราะห์ข้อมูล

การวิเคราะห์ข้อมูล เป็นกระบวนการนำข้อมูลที่เก็บรวบรวมได้มาจัดกระทำให้เป็นระบบระเบียบ เพื่อสะดวก รวดเร็ว และง่ายต่อการทำความเข้าใจ แปลความ และสรุปความ โดยเริ่มตั้งแต่ขั้นตอนของการตรวจสอบความถูกต้องของข้อมูล การจำแนกประเภทของข้อมูล แล้วนำมาดำเนินการวิเคราะห์โดยการเลือกใช้ค่าสถิติที่เหมาะสมกับจุดประสงค์ของโครงการ แล้วนำข้อมูลนั้น ๆ มาคำนวณด้วยมือ เครื่องคำนวณหรือเครื่องคอมพิวเตอร์

การวิเคราะห์ข้อมูล สามารถแบ่งได้เป็น 2 ประเภทดังนี้

1. การวิเคราะห์ข้อมูลเชิงปริมาณ เป็นกระบวนการวิเคราะห์ข้อมูลที่อยู่ในลักษณะของตัวเลข แล้วสรุปผลโดยใช้ค่าสถิติ เพื่อที่จะนำค่าสถิติไปใช้ตอบคำถามในประเด็นที่ต้องการ ได้แก่ การแจกแจงความถี่ การหาค่าร้อยละ เป็นต้น

การประเมินโครงการกองทุนหมู่บ้าน ผู้วิจัยได้เก็บรวบรวมข้อมูลจากสมาชิกในชุมชนโดยมีกลุ่มเป้าหมาย คือ กลุ่มสมาชิกที่กู้เงินทั้งหมดซึ่งมีจำนวน 50 คน จำนวนเงินกู้ทั้งหมดเป็นเงินหมดเป็นเงิน 875,000 บาท สามารถหาค่าร้อยละได้โดยมีสูตรในการคิดคำนวณดังนี้

$$\text{ค่าร้อยละ} = \frac{\text{จำนวนกลุ่มเป้าหมาย}}{\text{จำนวนข้อมูลทั้งหมด}} \times 100$$

เช่น อาชีพค้าขาย มีผู้รู้ 31 ราย คิดเป็นร้อยละ 62 ของผู้รู้เงินทั้งหมด
อาชีพทำไร่ มีผู้รู้ 4 ราย คิดเป็นร้อยละ 8 ของผู้รู้เงินทั้งหมด เป็นต้น

2. การวิเคราะห์ข้อมูลเชิงคุณภาพ เป็นกระบวนการวิเคราะห์ข้อมูลที่อยู่ในลักษณะของข้อความที่เขียนบรรยายความคิดเห็นในประเด็นที่กำหนดให้ แล้วสรุปผลโดยการประมวลความคิดเห็นเป็นข้อความที่จะนำไปใช้อธิบายในประเด็นที่ต้องการ

ผู้วิจัยได้นำวัตถุประสงค์ของ โครงการหรือประเด็นในการประเมินมาวิเคราะห์ตัวแปรที่สำคัญที่จะนำมาสร้างตัวชี้วัด ซึ่งวัตถุประสงค์ของโครงการกองทุนหมู่บ้านมีดังต่อไปนี้

วัตถุประสงค์ประการที่ 1 เพื่อทราบว่ากองทุนหมู่บ้านและชุมชนเมือง บรรลุเป้าหมาย 5 ประการ ได้แก่

1.1 การเกิดกองทุน

ตัวแปร	ตัวชี้วัด	ผลที่เกิดขึ้น
1) การมีกองทุนหมู่บ้าน	- จำนวนกองทุนเดิม - จำนวนกองทุนใหม่	- มี 2 กองทุน คือ กองทุนตั้งจะออมทรัพย์เพื่อการผลิตและกองทุนออมทรัพย์รายปี - มี 1 กองทุน คือ กองทุนเงินล้าน
2) การมีความเข้าใจเกี่ยวกับกองทุนหมู่บ้าน	- แบบสอบถาม - สัมภาษณ์	- มีความรู้ความเข้าใจพอสมควร - มีบุคคลผู้เกี่ยวข้องกับกองทุนได้แก่ พัฒนาการ กลุ่มเทศบาลตำบลปากช่องมาให้ความรู้
3) ทักษะความคิดที่มีต่อกองทุนหมู่บ้าน	- แบบสอบถาม - สัมภาษณ์	- มีความต้องการอยากให้เกิดกองทุน - มีกองทุนหมู่บ้านสามารถพัฒนาอาชีพและรายได้ได้จริง

ตัวแปร	ตัวชี้วัด	ผลที่เกิดขึ้น
4) การมีวัตถุประสงค์ของกองทุน	<ul style="list-style-type: none"> - การพัฒนาอาชีพ - การสร้างงาน - การสร้างรายได้ 	<ul style="list-style-type: none"> - มีการพัฒนาอาชีพ - มีการสร้างงาน - มีการสร้างรายได้
5) แนวโน้มความเข้มแข็งและอยู่รอดของชุมชน	<ul style="list-style-type: none"> - ผู้สนับสนุนให้เกิดกองทุน - สมาชิกในชุมชน 	<ul style="list-style-type: none"> - มีผู้สนับสนุน ได้แก่ นายอำเภอ นายกเทศมนตรี ต.ต. และกลุ่มเทศบาลฯ - มีสมาชิกในชุมชนให้ความร่วมมือสมัครเป็นสมาชิกกองทุน
6) ยอดเงินในปัจจุบันของกองทุนหมู่บ้าน	<ul style="list-style-type: none"> - จำนวนสมาชิกกองทุน - จำนวนเงินออมและเงินทุน 	<ul style="list-style-type: none"> - มีสมาชิกกองทุนจาก 110 คน เหลือ 90 คน เพราะไม่ได้รับเงินกู้ - มีเงินฝากตั้งจะจำนวน 23,053 บาท - มีจำนวนเงินที่ผู้กู้ชำระคืนเงินต้นพร้อมดอกเบี้ยเป็นเงิน 160,300 บาท - กองทุนเงินล้านปัจจุบันเหลือ 125,000 บาท

1.2 การมีระบบบริหารกองทุน

ตัวแปร	ตัวชี้วัด	ผลที่เกิดขึ้น
1) คณะกรรมการบริหารกองทุน	<ul style="list-style-type: none"> - จำนวนคณะกรรมการ - การสอบถามคณะกรรมการ 	<ul style="list-style-type: none"> - มีคณะกรรมการกองทุนจาก 15 คนปัจจุบันเหลือ 14 คน เพราะไม่ได้ทำงานจึงลาออก - มีการคัดเลือกคณะกรรมการตามระเบียบกองทุน - กรรมการบางคนไม่มีความสมัครใจ
2) ระเบียบการบริหารกองทุน	<ul style="list-style-type: none"> - เอกสารเกี่ยวกับระเบียบการบริหารกองทุน 	<ul style="list-style-type: none"> - มีระเบียบการบริหารกองทุน - มีสมาชิกในชุมชนและกลุ่มเทศบาลฯ มาร่วมกันสร้างระเบียบ

ตัวแปร	ตัวชี้วัด	ผลที่เกิดขึ้น
3) การดำเนินงาน ของ คณะ กรรมการบริหาร	<ul style="list-style-type: none"> - การประชุม - การรับสมัครสมาชิก - การจัดทำบัญชี - การรับเงินฝาก 	<ul style="list-style-type: none"> - มีการประชุมคณะกรรมการขึ้นถึงหนึ่งของคณะกรรมการทั้งหมด - มีการรับสมัครสมาชิก - ยังไม่ได้จัดทำบัญชี - มีการรับเงินฝากสัปดาห์ละทุกเดือน
4) การคัดสรรเงินกู้	<ul style="list-style-type: none"> - ระเบียบการกู้และขอทุน - ระเบียบการคิดดอกเบี้ย 	<ul style="list-style-type: none"> - มีระเบียบการกู้และขอทุนคือกู้ได้ไม่เกินคนละ 20,000 บาท - มีระเบียบการคิดดอกเบี้ยคือร้อยละ 9 บาทต่อปี - จำนวนผู้กู้ที่ได้รับการพิจารณาเงินกู้มี 50 คน - จำนวนผู้กู้ที่ไม่ได้รับการพิจารณาเงินกู้มี 50 คน - จำนวนผู้กู้ที่มีความพอใจกับเงินกู้มี 45 คน - จำนวนผู้กู้ที่ไม่มีความพอใจกับการพิจารณา มี 5 คน

1.3 การมีการเรียนรู้เพื่อการพึ่งตนเอง

ตัวแปร	ตัวชี้วัด	ผลที่เกิดขึ้น
1) มีความเข้าใจในเรื่องการพึ่งตนเอง	<ul style="list-style-type: none"> - การศึกษา 	<ul style="list-style-type: none"> - สมาชิกได้รับความรู้ความเข้าใจเกี่ยวกับเรื่องการพึ่งตนเอง
2) มีการปฏิบัติในเรื่องการพึ่งตนเอง	<ul style="list-style-type: none"> - อาชีพ - ประสบการณ์ในการดำเนินกิจการ 	<ul style="list-style-type: none"> - มีการนำหลักการพึ่งตนเองมาใช้ในการประกอบอาชีพ

ตัวแปร	ตัวชี้วัด	ผลที่เกิดขึ้น
3) มีความเข้าใจเรื่อง ภูมิปัญญาท้องถิ่น	- การศึกษา	- สมาชิกได้รับความรู้ความเข้าใจเกี่ยวกับภูมิ ปัญญาท้องถิ่น
4) มีการปฏิบัติใน เรื่องภูมิปัญญา ท้องถิ่น	- อาชีพ - ประสิทธิภาพใน การดำเนินงาน	- มีการนำหลักการภูมิปัญญาท้องถิ่นมาใช้ในการ ดำเนินงานของผู้

1.4 การสร้างภูมิคุ้มกันทางด้านเศรษฐกิจและสังคม

ตัวแปร	ตัวชี้วัด	ผลที่เกิดขึ้น
1) ภูมิคุ้มกันระดับ กิจการของผู้ดูแล ละคน	- ความคิดของผู้ดูแล	- ผู้ดูแลแต่ละคนมีความคิดในการดำเนินการ ประกอบอาชีพโดยไม่กู้หนี้ยากแหล่งที่ดอกเบี้ย แพง - ผู้ดูแลแต่ละคนมีความคิดในการดำเนินการ ประกอบอาชีพโดยคำนึงถึงการบริโภคเอง และมีตลาดที่แน่นอน
2) การกระตุ้นให้มี ภูมิคุ้มกันระดับของ กองทุนโดยรวม	- คณะกรรมการ	- คณะกรรมการมีการชี้แนะกรรมการที่ไม่ ทำงานให้มีการแบ่งหน้าที่กันทำงาน - คณะกรรมการมีการชี้แนะเรื่องกองทุนให้ ประชาชนเข้าใจว่ากองทุนหมู่บ้านเป็นของ สมาชิกทุกคน มีเงินที่รัฐบาลให้ฟรีโดยไม่ ต้องใช้คืน - คณะกรรมการมีการชี้แนะสมาชิกที่กู้เงินไป แล้วถ้าสามารถนำเงินมาชำระคืนได้และ สามารถขยายกิจการได้ผลดีก็จะให้กู้ได้อีก ในครั้งต่อไป

ตัวแปร	ตัวชี้วัด	ผลที่เกิดขึ้น
2.3) ทูทางวัฒนธรรมประเพณี	<ul style="list-style-type: none"> - จำนวนมัสยิด - การใช้ภาษาพื้นบ้าน - วัฒนธรรม 	<ul style="list-style-type: none"> - มีศาสนาพุทธ สมาชิกที่นับถือศาสนาพุทธจะทำบุญประเพณีในวันสำคัญ คือวันปีใหม่ วันสงกรานต์ มีการทำบุญตักบาตรร่วมกัน - มีศาสนาอิสลาม สมาชิกที่นับถือศาสนาอิสลามจะมีการทำละหมาดทุกวันศุกร์และถือศีลอดในเดือนรันวาคมเป็นเวลา 1 เดือน
2.4) ทูทางปัญญา	<ul style="list-style-type: none"> - จำนวนนักเรียนในระดับต่าง ๆ - จำนวนภูมิปัญญาชาวบ้าน 	<ul style="list-style-type: none"> - กำลังศึกษาระดับประถมศึกษา 80 คน ระดับมัธยมศึกษาตอนต้นและตอนปลาย 30 คน ระดับปวช. และปวส. 20 คน ระดับปริญญาตรี 10 คน - มีครูสอนศาสนาอิสลามในมัสยิดจำนวน 2 คน มีนักเรียน 20 คน - มี 10 คน ได้แก่ การขยายพันธุ์พืช, การเพาะพันธุ์สัตว์, ซ่อมรถ, เคาะฟันสี, ตัดเย็บเสื้อผ้า, หมอนวดแผนโบราณ
3) มีความเข้มแข็งในการทำกิจการของผู้		
3.1) คำขาย	- จำนวนผู้ที่ดำเนินกิจการอย่างยั่งยืน	- มีจำนวน 30 คน จากจำนวนทั้งหมด 31 คน
3.2) การเกษตร	- จำนวนผู้ที่ดำเนินกิจการอย่างยั่งยืน	- มีจำนวน 9 คน จากจำนวนทั้งหมด 10 คน
3.3) การบริการในชุมชน	- จำนวนผู้ที่ดำเนินกิจการอย่างยั่งยืน	- มีจำนวน 9 คน

วัตถุประสงค์ประการที่ 2 เพื่อทราบว่ามีปัจจัยด้านบวกที่สนับสนุนและปัจจัยด้านลบที่ขัดขวางการบรรลุเป้าหมายของกองทุน

2.1 ปัจจัยด้านบวกที่ส่งผลดีในการดำเนินการกองทุน

ตัวแปร	ตัวชี้วัด	ผลที่เกิดขึ้น
1) การมีส่วนร่วมในการจัดตั้งกองทุน	- ผู้มีส่วนร่วมในการจัดตั้งกองทุน	- มีสมาชิกในชุมชนจำนวน 109 ครัวเรือน - มีนายอำเภอ, ส.ส., นายกเทศมนตรีและกลุ่มเทศบาลตำบลปากช่อง
2) มีกองทุนเดิมในหมู่บ้าน	- จำนวนกองทุนเดิมในหมู่บ้าน	- มี 2 กองทุนคือกองทุนสัจจะออมทรัพย์เพื่อการผลิตและกองทุนออมทรัพย์รายปี

2.2 ปัจจัยด้านลบที่ก่อให้เกิดปัญหา

ตัวแปร	ตัวชี้วัด	ผลที่เกิดขึ้น
1) มีความไม่พึงพอใจในการตัดสินใจเงินกู้	- จำนวนผู้กู้	- มีจำนวนผู้กู้ที่ไม่พอใจในการตัดสินใจเงินกู้จำนวน 5 คน - มีจำนวนผู้กู้ที่ไม่ได้รับการพิจารณาเงินกู้จำนวน 50 คน

วัตถุประสงค์ประการที่ 3 เพื่อให้ทราบกระบวนการเกิดองค์กรเครือข่ายการเรียนรู้

ตัวแปร	ตัวชี้วัด	ผลที่เกิดขึ้น
1) มีองค์กรแหล่งความรู้ที่เสริมการประกอบอาชีพและการดำเนินชีวิตในชุมชน	- กลุ่มเทศบาลตำบลปากช่อง	- มีกลุ่มเทศบาลฯ มาให้ความรู้เรื่องการประกอบอาชีพและการดำเนินชีวิต

วัตถุประสงค์ประการที่ 4 เพื่อทราบถึงตัวชี้วัดความเข้มแข็งของชุมชนตามที่กองทุนหมู่บ้านและชุมชนเมืองกำหนดและตามทรรสนะประชาชนในท้องถิ่น

4.1 ความเข้มแข็งของชุมชนตามที่กองทุนหมู่บ้านและชุมชนเมืองกำหนด

ตัวแปร	ตัวชี้วัด	ผลที่เกิดขึ้น
ความเข้มแข็งของชุมชน		
1) มีความสามัคคี	- ทรรสนะของประชาชน	- มีความสามัคคีระดับปานกลาง 56%
2) มีความซื่อสัตย์	- ทรรสนะของประชาชน	- มีความซื่อสัตย์ระดับปานกลาง 60%
3) ยกย่องคนทำดี	- ทรรสนะของประชาชน	- มีการยกย่องคนทำดีระดับมาก 80%
4) มีการช่วยเหลือซึ่งกันและกัน	- ทรรสนะของประชาชน	- มีการช่วยเหลือซึ่งกันและกันระดับปานกลาง 54%
5) มีโอกาสหาความรู้เพิ่มเติม	- ทรรสนะของประชาชน	- มีโอกาสหาความรู้เพิ่มเติมระดับปานกลาง 62%
6) มีอาชีพสามารถเลี้ยงครอบครัวได้	- ทรรสนะของประชาชน	- มีอาชีพสามารถเลี้ยงครอบครัวได้จำนวน 57%
7) ครอบครัวในชุมชนมีความอบอุ่น	- ทรรสนะของประชาชน	- มีความอบอุ่นระดับใช่ 63%
8) มีการรวมตัวตั้งกลุ่มองค์กร	- ทรรสนะของประชาชน	- มีการรวมตัวตั้งกลุ่มองค์กร 2 กลุ่ม
9) มีการประชุมรับฟังความคิดเห็นของสมาชิก	- ทรรสนะของประชาชน	- มีการประชุมรับฟังความคิดเห็นของสมาชิกระดับปานกลาง 56%
10) มีการช่วยเหลือสตรี เด็กและกลุ่มผู้ด้อยโอกาส	- ทรรสนะของประชาชน	- มีการช่วยเหลือสตรี เด็ก และกลุ่มผู้ด้อยโอกาสระดับเท่าเดิมจำนวน 10 คน
11) มีผู้นำที่มีคุณธรรม	- ทรรสนะของประชาชน	- มีผู้นำที่มีคุณธรรม ยุติธรรมระดับใช่ 70%
12) มีแผนงานชุมชนโดยสมาชิก	- ทรรสนะของประชาชน	- มีแผนงานชุมชนโดยสมาชิกระดับใช่ 70%

4.2 ความเข้มแข็งของชุมชนตามทฤษฎีประชาชน

ตัวแปร	ตัวชี้วัด	ผลที่เกิดขึ้น
ความเข้มแข็งของชุมชน	- ทฤษฎีของประชาชน	- มีความสามัคคีเฉพาะกลุ่ม เช่น กลุ่มอสม.,กลุ่มนับถือศาสนาอิสลาม, กลุ่มถนนเทศบาล 24

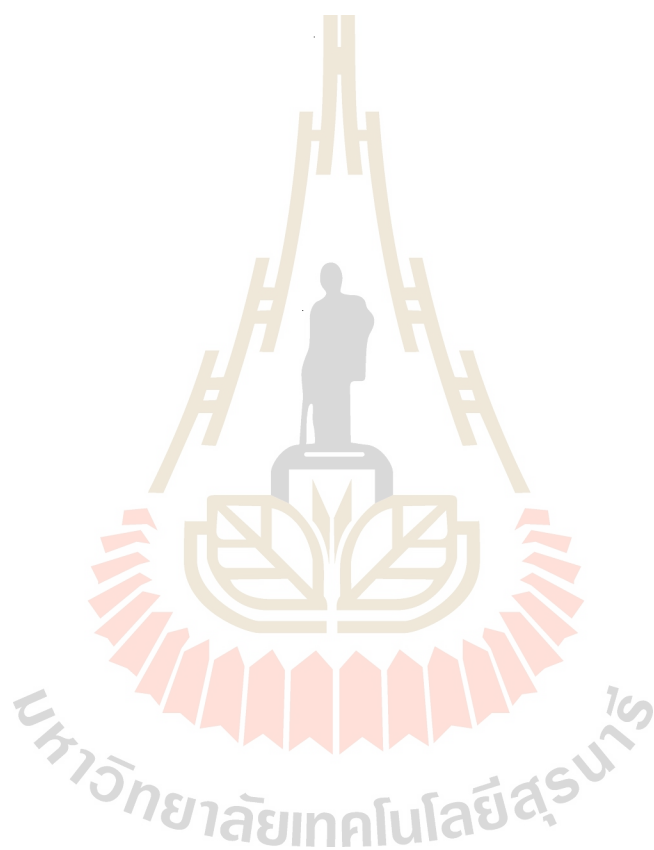

บทที่ 4

ผลการติดตามการประเมินโครงการ

จากการที่ผู้วิจัยได้ศึกษาวิธีการดำเนินการประเมินโครงการในบทที่กล่าวมาแล้ว ทำให้ผู้วิจัยได้ทราบถึงผลการประเมินบริบทชุมชน ผลการประเมินโครงการโดยภาพรวม และสรุปผลการบรรลุวัตถุประสงค์ของการทำสารนิพนธ์ซึ่งผู้วิจัยได้เรียบเรียงตามลำดับหัวข้อดังต่อไปนี้

ผลการประเมินบริบทชุมชน

1. บริบทระดับประเทศ

1.1 ความยากจนของประเทศ

สำนักงานคณะกรรมการพัฒนาการเศรษฐกิจและสังคมแห่งชาติ พบว่าความยากจนมีแนวโน้มลดลงอย่างต่อเนื่อง โดยในปี พ.ศ.2531 สัดส่วนคนจนอยู่ในระดับร้อยละ 32.6 และลดลงเหลือร้อยละ 23.2 ในปี พ.ศ.2535 และเหลือเพียงร้อยละ 11.4 ในปี พ.ศ.2539 แต่เมื่อเกิดวิกฤตเศรษฐกิจในปี พ.ศ.2540 มีผลทำให้สัดส่วนคนจนเพิ่มขึ้นเป็นร้อยละ 13.0 ในปี พ.ศ.2541 และร้อยละ 15.9 ในปี พ.ศ.2542 อย่างไรก็ตามความยากจนเริ่มจะมีน้อยลงตั้งแตปี พ.ศ.2543 เป็นต้นมา โดยสัดส่วนความยากจนลดลงเหลือร้อยละ 14.2 ในปี พ.ศ.2543 และร้อยละ 13.0 ในปี พ.ศ.2544 หรือลดลงจากจำนวน 9.9 ล้านคนในปี พ.ศ.2542 เหลือ 8.2 ล้านคน ในปี พ.ศ.2544 หรือลดลง 1.7 ล้านคนในช่วง 2 ปีที่ผ่านมา (ธนาคารแห่งประเทศไทย, Online, 2545)

สรุป จากสถิติที่ผ่านมาของสำนักงานคณะกรรมการพัฒนาการเศรษฐกิจและสังคมแห่งชาติ มีแนวโน้มความยากจนของประเทศลดลงอย่างต่อเนื่อง

1.2 นโยบายการพัฒนาอุตสาหกรรมขนาดกลางและขนาดย่อม (SMEs)

จากนโยบายของรัฐบาลที่มุ่งมั่นจะสร้างเสถียรภาพและความมั่นคงในการพัฒนาเศรษฐกิจสังคมและการเมืองของประเทศ มีนโยบายที่เกี่ยวข้องในการส่งเสริมธุรกิจขนาดกลางและขนาดย่อมโดยตรง เช่น นโยบายการสร้างรายได้ นโยบายด้านพาณิชย์และเศรษฐกิจระหว่างประเทศ

นโยบายการสร้างรายได้ เป็นการแก้ปัญหาหนี้สินของประเทศด้วยการสร้างรายได้

ได้โดยเน้นการสร้างรายได้ทุกระดับ เร่งพัฒนาผู้ประกอบการขนาดกลางและขนาดย่อม รวมทั้งส่งเสริมและสนับสนุนกับธุรกิจขนาดใหญ่ สู้ตลาดทั้งภายในประเทศและต่างประเทศ เพื่อสร้างเสริมรายได้ให้กับประชาชนอย่างเป็นระบบ นโยบายด้านพาณิชย์และเศรษฐกิจระหว่างประเทศ รัฐบาลมีนโยบายชัดเจนที่จะส่งเสริมผู้ประกอบการขนาดกลางและขนาดย่อม (SMEs) ให้มีความเข้มแข็ง พร้อมๆ ไปกับการเร่งสร้างผู้ประกอบการ SMEs รายใหม่ เพื่อให้เกิดการสร้างงาน สร้างรายได้ (กระทรวงศึกษาธิการ,2545)

สรุป นโยบายการพัฒนาอุตสาหกรรมขนาดกลางและขนาดย่อม (SMEs) เป็นนโยบายของรัฐบาลที่จะส่งเสริมและพัฒนาผู้ประกอบการให้มีความเข้มแข็งในการดำเนินกิจการ

1.3 ภาวะการขาดดุลการค้าของประเทศ

การส่งออกเป็นปัจจัยสำคัญอย่างยิ่งปัจจัยหนึ่งในการฟื้นตัวของเศรษฐกิจการส่งออกได้ขยายตัวคิดลบในปี 2544 ส่งผลให้ผลิตภัณฑ์มวลรวมในประเทศขยายตัวในอัตราที่ลดลงจากร้อยละ 4.4 ในปี พ.ศ.2543 เหลือเพียง 1.5 เมื่อปีที่แล้ว สาเหตุสำคัญคือ การชะลอตัวของเศรษฐกิจสหรัฐอเมริกา ซึ่งเป็นตลาดใหญ่ที่สุดของไทย และอุปสงค์ของตลาดคิดเป็นมูลค่าประมาณร้อยละ 35 ของมูลค่าสินค้าส่งออกทั้งหมดเมื่อนำมาเทียบกับการนำเข้าสินค้าจากต่างประเทศแล้ว อุปสงค์ในประเทศมีการอ่อนตัวลง ประกอบกับมูลค่าส่งออกลดลงมา ทำให้มูลค่าการนำเข้าเมื่อเทียบกับปีก่อนลดลงตามไปด้วย

นอกจากนั้นอัตรการการค้าที่ลดลงจากปี 2543 ก็เป็นอีกสาเหตุหนึ่งที่ทำให้ดุลการค้าลดลงอย่างต่อเนื่องในปี 2544 (ธนาคารแห่งประเทศไทย,Online,2545)

สรุป ภาวะการขาดดุลการค้าของประเทศเกิดจากการชะลอตัวของเศรษฐกิจสหรัฐอเมริกา ทำให้มูลค่าสินค้าส่งออกลดน้อยลงตั้งแต่วันที่ 2543 เป็นต้นมาและดุลการค้าของประเทศขาดดุล

1.4 สภาพแวดล้อมของประเทศไทย

การพัฒนาประเทศในรอบสิบปีที่ผ่านมา ก่อให้เกิดปัญหาความเสื่อมโทรมของทรัพยากรธรรมชาติและสภาพแวดล้อม ซึ่งนับวันจะทวีความรุนแรงยิ่งขึ้น การ

บริหารและการจัดการทรัพยากรธรรมชาติและสภาพแวดล้อมจึงมีความยุ่งยากและ
 สลับซับซ้อนตามไปด้วยเนื่องจากผลกระทบต่อเนื่องจากการสูญเสียอย่างเป็นลูก
 โข่ สภาพแวดล้อมของประเทศไทยเริ่มเสื่อมโทรมลงเมื่อปี พ.ศ.2518 เป็นต้นมา
 เนื่องจากปัญหาการใช้ทรัพยากรธรรมชาติและปัญหามลพิษต่าง ๆ ทำให้มีการจัด
 ตั้งองค์การที่รับผิดชอบด้านสิ่งแวดล้อมขึ้นในประเทศไทย (สำนักงานนโยบายและ
 แผนสิ่งแวดล้อม, Online, 2545)

สรุป การพัฒนาในรอบสิบปีที่ผ่านมา ก่อให้เกิดปัญหาความเสื่อมโทรมของ
 ทรัพยากรธรรมชาติและสภาพแวดล้อมของประเทศไทย

1.5 ความเค็ดร่อนและการเป็นหนี้สินของประชาชน

ตามคำสั่งของธนาคารแห่งประเทศไทย(ธปท.)และมติของคณะรัฐมนตรีที่จะรับ
 ประกันความเสียหายของกองทุนเพื่อการฟื้นฟูและพัฒนาระบบสถาบันการเงิน
 (กองทุนฟื้นฟู) ในกรณีทีเข้าไปช่วยเหลือสภาพคล่องและการเข้าแทรกแซงการ
 ดำเนินกิจการของสถาบันการเงิน นอกจากนั้น คณะรัฐมนตรียังมีมติให้กองทุน
 ฟื้นฟูเป็นผู้รับผิดชอบชดใช้เงินฝากของประชาชนที่ฝากไว้ใน 56 บริษัทเงินทุน
 และธนาคารพาณิชย์ 3 แห่ง คือ ธนาคารกรุงเทพฯพาณิชย์การ (บีบีซี) ธนาคาร
 มหานคร ธนาคารสหธนาคาร ที่ถูกทางการปิดกิจการถาวร
 คั้งแต่นั้นมาหนี้สินที่กองทุนฟื้นฟูฯ และความเสียหายทั้งทีเกิดขึ้นแล้ว และจะเกิด
 ขึ้นในอนาคต ต้องกลายสภาพเป็นหนี้ของรัฐบาลและหนี้สาธารณะของประชาชน
 ทั่วประเทศ

ความเสียหายดังกล่าวมาจาก 1. ความเสียหายทีเกิดขึ้นจากการช่วยเหลือสภาพ
 คล่องและการชดใช้เงินฝากของผู้ฝากเงินและเจ้าหนี้ 2. เป็นการขาดทุนจากการ
 เข้าไปซื้อหุ้นเพิ่มทุนในสถาบันการเงินที่รัฐเข้าไปแทรกแซง 3. เกิดจากการรับ
 ภาระหนี้ทีไม่ก่อให้เกิดรายได้ (เอ็นพีแอล) ของสถาบันการเงินทีเข้าไปแทรกแซง
 4. เกิดจากดอกเบี้ยทีต้องจ่ายและค่าใช้จ่ายอื่น ๆ

แนวทางแก้ปัญหาคือ 1. เพื่อล้างหนี้กองทุนฟื้นฟูฯ ทียังเหลืออยู่โดยให้ออกพันธ
 บัตรรัฐบาลใหม่เพื่อช่วยเหลือกองทุนฟื้นฟูฯ 2. การจ่ายคืนเงินคืนในส่วนของ
 พันธบัตรกองทุนฟื้นฟูฯ ซึ่งมีการกำหนดแนวทางการใช้หนี้โดยเงินนำส่งของ
 ธปท. และเงินจากการแปรรูปรัฐวิสาหกิจ 3. การใช้เงินทุนสำรองทางการ

ระหว่างประเทศมาใช้หนี้ จะนำมาใช้แต่ผลประโยชน์ที่จะเกิดขึ้นในอนาคตส่วนหนึ่งเท่านั้น (ข่าวเศรษฐกิจไทยรัฐ, 24 มิถุนายน 2545, ไทยรัฐ : 8)

สรุป ความเดือดร้อนและการเป็นหนี้สินของประชาชน เกิดจากการที่กองทุนฟื้นฟูฯ เข้าไปช่วยเหลือสภาพคล่องของบริษัทเงินทุนและธนาคารพาณิชย์ที่ได้รับความเสียหายรวมทั้งเข้าไปเพิ่มทุนในสถาบันการเงิน ทำให้ประชาชนที่นำเงินไปฝากได้รับความเดือดร้อนจนต้องกลายเป็นหนี้ของรัฐบาลและหนี้สาธารณะของประชาชนทั่วประเทศ

1.6 ความล้มละลายของท้องถิ่นชนบท

คำแถลงนโยบายของคณะรัฐมนตรี พันตำรวจโททักษิณ ชินวัตร นายกรัฐมนตรี แถลงต่อรัฐสภา วันจันทร์ที่ 26 กุมภาพันธ์ 2544 ได้กล่าวไว้ว่า บรรยากาศของความอ่อนแอในท้องถิ่นชนบทบางคนเรียกว่า ความล้มละลายของท้องถิ่นชนบท สาเหตุเกิดจากช่องว่างระหว่างคนจนกับคนรวยในสังคมเมืองกับสังคมชนบทมีมากขึ้น ไม่มีความสมดุลในการพัฒนาประเทศในทางเศรษฐกิจ, สังคม, การปกครอง, การศึกษา, สาธารณสุข และปัญหาการทุจริตคอร์รัปชันของราชการทั้งส่วนกลางและท้องถิ่น รัฐบาลจึงวางนโยบายเพื่อบริหารจัดการดังนี้

1. มุ่งพัฒนาการผลิตภาคเอกชนและสร้างความเข้มแข็งแก่เศรษฐกิจจัดตั้งกองทุน 1 ล้านบาท เพื่อเป็นแหล่งเงินทุนหมุนเวียน
2. พัฒนาระบบตลาดสินค้าเกษตรสมัยใหม่ ส่งเสริมระบบเทคโนโลยีสารสนเทศทางการเกษตรและความสามารถในการเข้าถึงสารสนเทศด้านการตลาด การเกษตร เพื่อสามารถวางแผนการผลิตได้อย่างมีประสิทธิภาพ
3. ส่งเสริมสหกรณ์ ธุรกิจชุมชน สถาบันการเกษตรและองค์กรชุมชนให้เข้มแข็ง
4. เพิ่มประสิทธิภาพการผลิต ส่งเสริมการวิจัยจากภูมิปัญญาไทยผสมกับวิทยาการสมัยใหม่

สรุป ความล้มละลายของท้องถิ่นชนบท สาเหตุเกิดจากช่องว่างระหว่างคนจนกับคนรวยในสังคมเมืองกับสังคมชนบทมีมากขึ้น

1.7 ค่านิยมในกระแสวัฒนธรรมและสินค้าจากต่างประเทศ

จากคำแถลงนโยบายของคณะรัฐมนตรี พันตำรวจโททักษิณ ชินวัตร นายกรัฐมนตรีแถลงต่อรัฐสภา วันจันทร์ที่ 26 กุมภาพันธ์ 2544 ได้กล่าวไว้ว่าในปัจจุบัน การติดต่อสื่อสาร การแลกเปลี่ยนวัฒนธรรมต่าง ๆ เป็นอย่างรวดเร็วและสะดวกสืบเนื่องจากเทคโนโลยีด้านการติดต่อสื่อสารหรือสื่อต่าง ๆ มีความเจริญก้าวหน้า โอกาสที่ได้รับรู้เอาค่านิยมจากโลกที่เจริญกว่าเป็นไปได้ง่ายทั้งสังคมเมืองและสังคมชนบท เหตุนี้เองที่ส่งผลกระทบต่อพัฒนาประเทศไทย เนื่องจาก ค่านิยมบางอย่างไม่เหมาะสมกับสังคมไทยในปัจจุบัน เช่น ชื่อราคาแพง ๆ เสื้อราคาแพง ท่องเที่ยวต่างประเทศ ชื่อสินค้าที่หือดังจากต่างประเทศ ทำให้การพัฒนาประเทศไทยเกิดความไม่สมดุลกันทางด้านเศรษฐกิจ สังคม จิตใจ ทำให้ชนชั้นที่ด้อยโอกาสในสังคมลึกลับมีช่องว่างระหว่างคนรวยกับคนจน เมื่อกับชนบท ส่งผลให้เกิดปัญหาต่าง ๆ อย่างมากมาย เช่น ปัญหาอาชญากรรม ยาเสพติด โสเภณี โรคนอกใจ เป็นต้น

สรุป การรับเอาค่านิยมจากต่างประเทศ รัฐบาลควรส่งเสริมการเรียนรู้การปรับใช้วัฒนธรรมจากต่างประเทศใช้กับสังคมไทยให้เหมาะสม เพื่อให้สอดคล้องกับวิถีชีวิตของคนไทยที่ยังคงเอกลักษณ์ไทย

สรุป บริบทระดับประเทศ

เนื่องจากประเทศไทยเป็นประเทศกำลังพัฒนา ประชาชนคนไทยยังมีความยากจนกันเป็นส่วนใหญ่ รัฐบาลจึงมีนโยบายที่จะช่วยเหลือประชาชนคนไทยให้มีงานทำ มีรายได้เพิ่มมากขึ้น โดยมีนโยบายการพัฒนาอุตสาหกรรมขนาดกลางและขนาดย่อมส่งเสริมธุรกิจค้าปลีก ค้าส่ง และพัฒนาผู้ประกอบการให้มีความเข้มแข็งในการดำเนินกิจการ ทั้งนี้เศรษฐกิจจะดีขึ้นหรือแย่ลงไม่ได้ขึ้นอยู่กับนโยบายของรัฐบาลเพียงอย่างเดียว แต่ขึ้นอยู่กับบริบทของคนไทยที่จะทำให้ประเทศฟื้นจากวิกฤติเศรษฐกิจได้

2. บริบทระดับท้องถิ่น

2.1 ประวัติความเป็นมาของชุมชนตรอกสุหร่า

เมื่อ 50 ปีที่แล้วตั้งแต่ยังไม่มีการจัดตั้งชุมชน แรกเริ่มเดิมทีสภาพแวดล้อมเป็นป่าไม้ปกคลุมด้วยหญ้า เวลาเดินทางที่ต้องแหวกต้นหญ้าออกเป็นระยะ ๆ คนกลุ่มแรก ๆ ที่มาอยู่ในชุมชนยังไม่มีหลักฐานที่แน่ชัดว่าเป็นใครมาจากไหน เพียงมาเลี้ยงวัวไม่กี่ตัวและ

ทำสวนผักบ้างชั่วคราว ทางด้านประปาและไฟฟ้าก็ยังไม่ถึง และถนนก็ยังไม่มีการผ่านเป็นถนนทางเกวียน ภายหลังเริ่มมีประปาและไฟฟ้า เมื่อปี พ.ศ.2514 โดยมีนายบุญพลจันทิกและครอบครัวเป็นผู้บุกเบิกและนำที่ดินมาจัดสรรโดยการถมที่ดินทำเป็นหมู่บ้านแปลงละ 29 ตารางวา ภายหลังจึงได้มีประชาชนเข้ามาอาศัยกันมากขึ้นซึ่งอพยพมาจากบ้านจันทิกด้วยกันบ้าง มาจากอยุธยา สุพรรณบุรี ราชบุรีและกรุงเทพฯ บ้าง ต่อมาทางราชการได้ออกโฉนดให้จึงมีการแบ่งแยกขายออกเป็นส่วน ๆ และได้จัดตั้งเป็นชุมชนตรอกสุหร่าเมื่อปี พ.ศ.2530 เป็นต้นมา

2.2 สภาพปัจจุบัน

สมาชิกในชุมชนตรอกสุหร่าปัจจุบันมีจำนวน 145 ครัวเรือน มีบ้าน 170 หลังคาเรือน มีประชากรทั้งหมด 743 คน สามารถจำแนกตามลักษณะของประชากรได้ตามตารางที่ 1 ดังนี้

ตารางที่ 1 จำนวนและร้อยละของประชากรจำแนกตามลักษณะของประชากร

ลักษณะของประชากร	จำนวน	ร้อยละ
1. ประชากรทั้งสิ้น	743 คน	100.00
- ชาย	372 คน	50.07
- หญิง	371 คน	49.93
2. จำแนกตามอายุ		
1 วัน - 3 ปีเต็ม	26 คน	3.49
3 ปี 1 วัน - 6 ปีเต็ม	29 คน	3.90
6 ปี 1 วัน - 12 ปีเต็ม	82 คน	11.03
12 ปี 1 วัน - 14 ปีเต็ม	33 คน	4.44
14 ปี 1 วัน - 18 ปีเต็ม	36 คน	4.84
18 ปี 1 วัน - 50 ปีเต็ม	362 คน	48.72
50 ปี 1 วัน - 60 ปีเต็ม	44 คน	5.92
60 ปี 1 วันขึ้นไป	54 คน	7.26
3. การประกอบอาชีพ	145 ครัวเรือน	100.00
ค้าขาย	70 ครัวเรือน	48.28

ลักษณะของประชากร	จำนวน	ร้อยละ
รับจ้าง	67 ครัวเรือน	46.20
รับราชการ	5 ครัวเรือน	3.45
ทำไร่	3 ครัวเรือน	2.07
4. การศึกษา	140 คน	100.00
กำลังศึกษาระดับประถมศึกษา	80 คน	57.14
กำลังศึกษาระดับมัธยมตอนต้น และตอนปลาย	30 คน	21.43
กำลังศึกษาสูงกว่าระดับมัธยมศึกษา	30 คน	21.43
5. ลักษณะอื่น ๆ ของประชากรทั้งสิ้น	743 คน	100.00
พิการ	6 คน	0.80
อ่านหนังสือไม่ออก	8 คน	1.07

แหล่งน้ำที่สำคัญของชุมชน

จุดเด่น

- ใช้น้ำประปาในการดำรงชีวิตเป็นส่วนใหญ่
- มีโอ่งน้ำและแทงค์น้ำสำหรับรองน้ำฝนไว้เตรียมยามขาดแคลนน้ำ

จุดด้อย

- ปัจจุบันคลองน้ำไม่สะอาด มีสิ่งปฏิกูลหรือมูลสัตว์
- ไม่สามารถนำมาอุปโภคบริโภคได้

2.3 ด้านเศรษฐกิจทั้งชุมชน

2.3.1 มีผลผลิตจากการทำไร่จำนวน 3 ครอบครั้ว ๆ ละ ประมาณ

60,000 – 100,000 บาท/ปี

2.3.2 มีการเลี้ยงไก่จำนวน 3 ครอบครั้ว ๆ ละประมาณ 35,000– 50,000 บาท/ ปี

มีการเลี้ยงหมูจำนวน 1 ครอบครั้ว ๆ ละประมาณ 30,000 บาท/ ปี

มีการเลี้ยงเป็ดจำนวน 1 ครอบครั้ว ๆ ละประมาณ 10,000 บาท/ ปี

2.3.3 มีสมาชิกในชุมชนไปทำงานต่างถิ่น จำนวน 40 ครอบครั้ว

2.4 ด้านวัฒนธรรม

- 2.4.1 มีมัสยิด 1 แห่ง ชื่อมัสยิดย่นนำดูลิรเดาซ
- 2.4.2 มีการทำละหมาดทุกวันศุกร์และมีการถือศีลอด 1 เดือน ช่วงเดือน
ธันวาคม เฉพาะผู้ที่นับถือศาสนาอิสลาม
- 2.4.3 มีภาษาพื้นบ้าน คือ ภาษาไทย
- 2.4.4 มีการทำบุญตักบาตรร่วมกันในวันสำคัญต่าง ๆ เฉพาะผู้ที่นับถือศาสนา
พุทธ
- 2.4.5 มีการนับถือศาสนาพุทธจำนวน 445 คน และนับถือศาสนาอิสลาม
จำนวน 298 คน

ผลการประเมินโครงการโดยภาพรวม

ผลการประเมิน โครงการกองทุนหมู่บ้านและชุมชนเมือง โดยภาพรวม มีดังนี้

1. ผลการประเมินหน่วยระบบ A

หน่วยระบบ A คือ หน่วยระบบการบริหารจัดการและแนะนำส่งเสริมผู้กู้

1.1 ผลการประเมินปัจจัยนำเข้าของหน่วยระบบ A พบว่า มีนโยบายรัฐบาลเข้ามาเกี่ยวข้องในการให้เงินจำนวน 1 ล้านบาทกับชุมชน และให้คณะกรรมการหมู่บ้านทำหน้าที่บริหารจัดการ โดยให้สมาชิกที่กู้สามารถนำเงินไปพัฒนาอาชีพให้มีรายได้เพิ่มขึ้นและสามารถนำเงินที่เหลือไปมาชำระค่างวดคอกเบี้ยภายในกำหนด 1 ปี

1.1.1 นโยบายของรัฐบาลเกี่ยวกับโครงการกองทุนหมู่บ้านและชุมชนเมืองแห่งชาติจากการสัมภาษณ์และเปิดเวทีชาวบ้านในหมู่บ้านพบว่า

1. ประชาชนเข้าใจว่าเป็นนโยบายที่ช่วยเหลือผู้ที่มีอาชีพ ให้มีการพัฒนาอาชีพ สร้างงาน สร้างรายได้เพิ่มมากขึ้น

1.1.2 เงิน 1 ล้านบาท พบว่า

1. สมาชิกในชุมชนมีความเข้าใจว่าเป็นเงินที่รัฐบาลให้กู้ยืมและต้องชำระค่างวดคอกเบี้ย
2. สมาชิกในชุมชนต้องมีการบริหารจัดการตนเองในชุมชนให้เงินเพิ่มพูนยิ่งขึ้น

1.1.3 คณะกรรมการหมู่บ้าน พบว่า

1. กรรมการบางคนไม่มีความสมัครใจในการเป็นคณะกรรมการหมู่บ้านแต่มีผู้สนับสนุนอยู่เบื้องหลัง
2. ประชาชนไม่เข้าใจวิธีการดำเนินงานของคณะกรรมการ

1.1.4 เงินที่ผู้กู้ชำระคืน พบว่า

1. ผู้กู้ที่มีอาชีพค้าขายบางคน มีระยะเวลาการชำระคืนเร็วเกิน ไปคือ 1 เดือน
2. ประชาชนนำเงินไปฝากกับกรรมการ และกรรมการก็เซ็นตั้งชื่อรับเงินพร้อมกับลงสมุดบัญชีทั้งสองฝ่าย
3. ประชาชนเข้าใจว่าต้องชำระคืนพร้อมดอกเบี้ยตามสัญญาเงินกู้ที่กรรมการกำหนด แต่สามารถยืดหยุ่นได้และภายในกำหนด 1 ปี

1.1.5 ผู้สมัครขอกู้ พบว่า

1. ประชาชนส่วนมากไม่มีความเข้าใจเกี่ยวกับระเบียบการกู้
2. ประชาชนส่วนมากไม่เข้าใจวิธีการเขียนโครงการคำขอกู้
3. ประชาชนบางคนไม่เข้าใจเรื่องการค้ำประกันซึ่งกันและกัน

1.2 ผลการประเมินกระบวนการของหน่วยระบบ A พบว่า มีการคัดเลือกผู้กู้ตรงตามหลักเกณฑ์การให้กู้ มีการจัดทำบัญชีเบื้องต้นสามารถตรวจสอบได้ และมีการรับชำระหนี้ด้วยความซื่อสัตย์

1.2.1 กระบวนการคัดเลือกผู้กู้ของกองทุนพบว่า

จุดเด่น

- ตรงตามหลักเกณฑ์การให้กู้

จุดด้อย

- กรรมการมีการคัดเลือกผู้กู้เพียง 3 – 4 คน
- ไม่เรียกประชุมคณะกรรมการทั้งหมดในการคัดเลือกผู้กู้

1.2.2 กระบวนการทำบัญชีของกองทุน พบว่า

จุดเด่น

- กรรมการมีการลงบัญชีเบื้องต้นด้วยความซื่อสัตย์ยุติธรรม
- มีหลักฐานในการทำบัญชีทั้ง 2 ฝ่าย
- สามารถตรวจสอบเอกสารการทำบัญชีได้

จุดค้อย

- กรรมการยังไม่ได้จัดทำบัญชีเป็นปัจจุบัน
- กรรมการไม่มีความรู้ความเข้าใจในการจัดทำบัญชี
- เற்றுณิกไม่มีเวลาในการจัดทำบัญชีเพราะมีภาระงาน

1.2.3 กระบวนการรับชำระหนี้พบว่า

จุดเด่น

- กรรมการมีการรับชำระหนี้ด้วยความซื่อสัตย์และลงสมุดบัญชีทุกครั้ง
- มีการเข้าบัญชีธนาคารออมสินทุกเดือน

จุดค้อย

- กรรมการมีการเข้าใจผิด โดยการเก็บเงินด้วยตนเองที่ถูกต้องคือจะต้องให้ผู้กู้นำเงินที่ชำระคืนไปจ่ายกับธนาคารและออกใบเสร็จรับเงินให้กับกรรมการกองทุน
- ไม่มีใบเสร็จรับเงินของทางธนาคาร
- ระยะเวลาการชำระหนี้ไม่เท่ากัน ทั้งที่อัตราดอกเบี้ยร้อยละ 9 บาทต่อปีเท่ากัน โดยไม่มีค่าปรับ

1.3 ผลการประเมินผลผลิตของหน่วยระบบ A แบ่งออกเป็น 3 ด้านดังนี้

1.3.1 ผลโดยตรง พบว่า

1. มีผู้ได้รับอนุมัติเงินกู้ จำนวน 50 คนจากผู้ขอกู้จำนวน 100 คน
2. มีผู้ไม่ได้รับอนุมัติเงินกู้ จำนวน 50 คนจากผู้ขอกู้จำนวน 100 คน

1.3.2 ผลกระทบโดยตรงพบว่า

1. ผู้กู้สามารถประกอบอาชีพและมีรายได้มาชดใช้หนี้สินได้

1.3.3 ผลกระทบโดยอ้อมพบว่า

1. มีการขยายกิจการเพิ่มขึ้น จำนวน 48 ราย
2. มีการเกิดกิจการใหม่ จำนวน 2 ราย

2. ผลการประเมินหน่วยระบบ B

ผลการประเมินบริบทเฉพาะตัวของหน่วยระบบ B พบว่าผู้กู้แต่ละรายส่วนมากมีประสบการณ์ในการดำเนินกิจการมาแล้วหลายปี มีเพียง 2 คนเท่านั้นที่ยังไม่เคยดำเนินกิจการและเคยดำเนินกิจการมาบ้างแล้ว

1. ประสิทธิภาพในการดำเนินงานของผู้กู้

จุดเด่น

- ผู้กู้จำนวน 48 คน มีประสิทธิภาพในการดำเนินงานมาแล้ว ทำให้บริหารกิจการได้เป็นอย่างดี

จุดด้อย

- ผู้กู้จำนวน 1 คน ยังไม่เคยมีประสบการณ์ทางการค้าขายและไม่มี การหาตลาดที่ดี ทำให้มีการดำเนินงานได้ช้า
- ผู้กู้จำนวน 1 คน เคยมีประสบการณ์ทางการเลี้ยงไก่มาบ้างแล้ว แต่ ยังไม่มีการบริหารจัดการที่ดีเพียงพอ ทำให้ไก่สามารถเล็ดลอดออกไปได้ และเกิดการสูญหาย

2. อาชีพหลักของผู้กู้

จุดเด่น

- ผู้กู้มีอาชีพหลักในการประกอบอาชีพสามารถเลี้ยงครอบครัวได้
- ผู้กู้มีความขยันหมั่นเพียรในการตั้งใจทำมาหากิน

3. รายได้ของครอบครัว

จุดเด่น

- ผู้กู้มีรายได้เลี้ยงตนเองและครอบครัวได้ดีขึ้น

4. หนี้สินนอกระบบ

จุดด้อย

- ผู้กู้มีรายมีการกู้เงินนอกระบบรายละไม่เกิน 10,000 บาท

ผลการประเมินปัจจัยนำเข้าของหน่วยระบบ B พบว่า ผู้กู้ส่วนมากมีเงินลงทุน ของตนเองจากเงินที่กู้มาได้บ้างและมีสถานที่และวัตถุดิบในการดำเนินงาน

1. เงินที่กู้มาได้

จุดเด่น

- ผู้กู้จำนวน 45 รายพอใจกับเงินที่กู้มาได้ตรงกับเงินที่ขอกู้

จุดค้อย

- ผู้กู้จำนวน 5 รายไม่พอใจกับเงินที่กู้มาได้เพราะได้น้อยกว่าที่ขอกู้

2. เงินทุนของผู้กู้

จุดเด่น

- ผู้กู้ส่วนมากมีเงินทุนของตนเองและได้เงินที่กู้มาเพิ่มทำให้สามารถขยายกิจการได้เพิ่มขึ้น

จุดค้อย

- ผู้กู้บางคนมีเงินทุนของตนเองน้อยและขยายกิจการได้น้อย

3. สถานที่และวัตถุประสงค์

จุดเด่น

- ผู้กู้จำนวน 48 รายมีสถานที่และวัตถุประสงค์ในการดำเนินกิจการและมีตลาดรองรับสินค้าทำให้ขายสินค้าได้

จุดค้อย

- ผู้กู้จำนวน 2 รายมีทำเลที่ตั้งของกิจการไม่สะดวกต่อผู้ซื้อและทำเลที่ตั้งมีปัญหาเรื่องสภาพแวดล้อม

ผลการประเมินกระบวนการของหน่วยระบบ B พบว่า ผู้กู้ส่วนมากมีการทำกิจการถูกวิธี มีการหาตลาดที่ดี และมีการหาวัตถุประสงค์ที่ดีมาดำเนินกิจการ

1. การทำกิจการถูกวิธี

จุดเด่น

- ผู้กู้ทุกคนมีการทำกิจการถูกวิธีตามโครงการคำขอกู้

จุดค้อย

- ผู้กู้บางคนมีการทำกิจการถูกวิธีและนำเงินไปใช้หนี้

2. การหาตลาดที่ดี

จุดเด่น

- ผู้กู้ส่วนมากมีการหาตลาดที่ดี รู้จักเปรียบเทียบราคายกกับคู่แข่งในตลาดทำให้ขายสินค้าได้

จุดค้อย

- ผู้กู้บางคน ไม่มีตลาดรองรับสินค้าเนื่องจากทำการใหม่ทำให้ขายสินค้าได้น้อย
- ผู้กู้ที่มีอาชีพค้าขายบางคน ไม่มีความรู้ทางด้านการตลาดทำให้ไม่สามารถสนองความต้องการของลูกค้าและยังไม่มีลูกค้าประจำมากนัก
- ผู้กู้บางคนมีปัญหาสินค้าล้นตลาดเพราะมีผู้ผลิตมากเกินไป
- ผู้กู้ส่วนมากประสบกับปัญหาภาวะเศรษฐกิจตกต่ำทำให้ผู้ซื้อที่กำลังซื้อลดลง

3. การหาวัตถุดิบที่ดี

จุดเด่น

- ผู้กู้เกือบทุกคนรู้แหล่งในการหาวัตถุดิบมาดำเนินการให้ได้ต้นทุนต่ำสุดและให้ได้กำไร

จุดค้อย

- ผู้กู้บางคนมีปัญหาในการหาวัตถุดิบมาดำเนินการเนื่องจากเป็นกิจการใหม่
- ผู้กู้บางคนมีปัญหาเกี่ยวกับวัตถุดิบเพราะมีราคาสูงขึ้น

ผลการประเมินผลผลิตของหน่วยระบบ B พบว่าถ้าผู้กู้ทุกคนดำเนินการแล้วก็จะมียาได้เป็นเงินมีผลผลิตเป็นสิ่งของตอบแทนเพิ่มมากขึ้น

1. รายได้เป็นเงิน

จุดเด่น

- ผู้กู้ส่วนมากมียาได้เป็นเงินตอบแทนและเป็นทุนสะสมในการดำเนินการต่อไป
- ผู้กู้บางคนดำเนินการได้ผลดีทำให้สามารถชำระคืนเงินกู้พร้อมดอกเบี้ย

จุดค้อย

- ผู้กู้บางคนมียาได้เป็นเงินแต่ต้องนำไปใช้หนี้ธนาคารบ้าง ทำให้มีภาระในการส่งคืนเงินกู้พร้อมดอกเบี้ย

2. ผู้กู้ได้ผลผลิตเป็นถึงของ

จุดเด่น

- ผู้กู้มีผลผลิตจากการประกอบอาชีพเลี้ยงสัตว์ได้แก่เลี้ยงเป็ด ไก่ มีผลผลิตเป็นไข่เป็ดและไข่ไก่เพิ่มขึ้น และจำนวนเป็ดกับไก่เพิ่มมากขึ้น
- ผู้กู้มีผลผลิตจากการประกอบอาชีพทำไร่ ได้แก่ ปลูกข้าวโพด และน้อยหน่า มีผลผลิตเป็นปริมาณเพิ่มมากขึ้น
- ผู้กู้มีการซื้อสินค้าเพื่อขายเพิ่มมากขึ้น

สรุปการบรรลุวัตถุประสงค์ของการทำสารนิพนธ์

1. การบรรลุเป้าหมายของกองทุนหมู่บ้านและชุมชนแห่งชาติ ทั้ง 5 ข้อ

1.1 การเกิดกองทุน พบว่า

- 1.1.1 กองทุนหมู่บ้านสามารถทำให้สมาชิกกองทุนมีการพัฒนาอาชีพ สร้างงาน สร้างรายได้
- 1.1.2 มีผู้สนับสนุนและให้ความรู้ความเข้าใจเกี่ยวกับกองทุนคือ กลุ่มเทศบาล, กลุ่มคณะกรรมการระดับอำเภอ เป็นต้น
- 1.1.3 มีจำนวนเงินออมและเงินทุนสะสมในกองทุน

1.2 ระบบบริหารกองทุน พบว่า

- 1.2.1 คณะกรรมการมีการตัดเงินกู้ตรงตามระเบียบการกู้และขอกู้
- 1.2.2 จำนวนคณะกรรมการที่ทำงานมีจำนวน 3 – 4 คน
- 1.2.3 การจัดทำบัญชียังไม่ได้จัดทำบัญชีเป็นปัจจุบัน

1.3 การเรียนรู้เพื่อการพึ่งตนเอง พบว่า

- 1.3.1 มีการนำหลักการพึ่งตนเองมาใช้ในการประกอบอาชีพ
- 1.3.2 มีการนำหลักการภูมิปัญญาท้องถิ่นมาใช้ในการดำเนินกิจการของผู้กู้
- 1.3.3 สมาชิกมีการศึกษา อาชีพ และประสบการณ์มาใช้ในการดำเนินกิจการ

1.4 การสร้างเสริมภูมิคุ้มกันทางเศรษฐกิจ พบว่า

- 1.4.1 ผู้กู้มีความคิดว่าจะไม่กู้หนี้จากแหล่งที่ดอกเบี้ยแพง

- 1.4.2 คณะกรรมการมีการชี้แนะว่ากองทุนเป็นของทุกคน และต้องใช้คืนภายในกำหนด 1 ปี
 - 1.4.3 การชี้แนะกรรมการด้วยกันให้แบ่งหน้าที่กันทำงาน
 - 1.5 กรณีศักยภาพและมีความเข้มแข็ง พบว่า
 - 1.5.1 ผู้กู้สามารถดำเนินกิจการได้อย่างยั่งยืน
2. ปัจจัยด้านบวกที่ส่งเสริมและปัจจัยด้านลบที่ขัดขวางการบรรลุวัตถุประสงค์ พบว่า มีส่วนราชการต่าง ๆ มาให้ความรู้ความเข้าใจ คณะกรรมการมีการประเมินความพร้อมของชุมชน แต่คณะกรรมการไม่มีการช่วยเหลือกันทำงานและไม่มีมาตรการเด็ดขาดในการจัดการผู้ที่ยังไม่ชำระคืนเงินกู้
- 2.1 ปัจจัยด้านบวก พบดังนี้
 - 2.1.1 สมาชิกกองทุนมีความพอใจกับเงินที่ได้กู้
 - 2.1.2 มีคณะอนุกรรมการ กลุ่มเทศบาลฯ มาให้ความรู้และสนับสนุนในการจัดตั้งกองทุนหมู่บ้าน
 - 2.2 ปัจจัยด้านลบ พบดังนี้
 - 2.2.1 ระเบียบการชำระคืนเงินกู้ไม่มีแนวทางในการที่จะดำเนินการกับผู้ที่ยังไม่ชำระคืนเงินกู้อย่างมีประสิทธิภาพ
 - 2.2.2 คณะกรรมการไม่ช่วยเหลือกันทำงาน
 - 2.2.3 คณะกรรมการกับผู้กู้บางคนมีปัญหาทะเลาะเบาะแว้งเรื่องการชำระคืนเงินกู้
3. การเกิดองค์การเครือข่ายของการเรียนรู้ พบว่า
- 3.1 มีกลุ่มเทศบาลตำบลปากช่องมาให้ความรู้และสนับสนุนเรื่องการประกอบอาชีพในชุมชน เช่น ให้สมาชิกในชุมชนที่สนใจไปเรียนวิชาชีพต่าง ๆ เช่น การทำอาหาร ทำขนม การตัดเย็บเสื้อผ้า การตัดผม เป็นต้น
4. ความเข้มแข็งของชุมชน
- 4.1 ความเข้มแข็งของชุมชนตามที่กองทุนหมู่บ้านและชุมชนเมืองแห่งชาติกำหนดพบว่า ตามพรรณนะของสมาชิกในชุมชน เช่น ความสามัคคี ความซื่อสัตย์ การช่วย

เหลือซึ่งกันและกัน และการประชุมรับฟังความคิดเห็นของสมาชิกอยู่ในระดับปานกลาง

- 4.2 ความเข้มแข็งของชุมชนตามธรรมชาติของประชาชนในท้องถิ่น พบว่า ตรงกับกองทุนหมู่บ้านและชุมชนเมืองแห่งชาติกำหนดคืออยู่ในระดับปานกลางเป็นส่วนมากและมีความเข้มแข็งเฉพาะกลุ่ม



บทที่ 5

สรุป อภิปรายผลและข้อเสนอแนะ

จากการติดตามผลการประเมินโครงการกองทุนชุมชนตรอกสุเหร่า สรุปได้ดังต่อไปนี้

วัตถุประสงค์ของการประเมินโครงการ

1. เพื่อทราบว่ากองทุนหมู่บ้านและชุมชนเมือง บรรลุเป้าหมาย 5 ประการดังต่อไปนี้
 - 1.1 การมีกองทุนหมุนเวียนเพื่อพัฒนาอาชีพ สร้างงาน สร้างรายได้
 - 1.2 การมีความสามารถในการบริหารจัดการกองทุน
 - 1.3 การมีการเรียนรู้เพื่อการพึ่งตนเอง
 - 1.4 การสร้างภูมิคุ้มกันทางด้านเศรษฐกิจและสังคม
 - 1.5 การมีศักยภาพและมีความเข้มแข็งของชุมชนท้องถิ่น
2. เพื่อทราบว่ามิปัจจัยด้านบวกที่สนับสนุนหรือปัจจัยด้านลบที่ขัดขวางการบรรลุเป้าหมายของกองทุน
3. เพื่อทราบกระบวนการเกิดองค์กรเครือข่ายการเรียนรู้
4. เพื่อทราบถึงตัวชี้วัดความเข้มแข็งของชุมชนตามที่กองทุนหมู่บ้านและชุมชนเมือง กำหนดและตามทรศนะประชาชนในท้องถิ่น

วิธีดำเนินการ

1. ได้กำหนดเลือกใช้ทฤษฎีเชิงระบบ ในแนวรูประบบของสตีฟเฟิลบีมที่เรียกว่า CIPP Model มาใช้เป็นแนวทางการประเมิน
2. เก็บรวบรวมข้อมูล โดยมีแหล่งข้อมูลปฐมภูมิ ได้แก่ การสัมภาษณ์คณะกรรมการกองทุนและการสัมภาษณ์กลุ่มสมาชิกที่กู้เงิน ส่วนแหล่งข้อมูลทุติยภูมิ ได้แก่ คู่มือกองทุนชุมชนตรอกสุเหร่าและเอกสารการดำเนินงานของกองทุน เป็นต้น
3. วิเคราะห์ข้อมูลโดยวิเคราะห์ข้อมูลเชิงปริมาณ ได้แก่ การหาค่าร้อยละของสมาชิกที่กู้เงินและวิเคราะห์ข้อมูลเชิงคุณภาพ ได้แก่ การนำวัตถุประสงค์ของโครงการมาวิเคราะห์โดยการประมวลความคิดเห็นเป็นข้อความ เป็นต้น
4. สรุปผลการดำเนินการเพื่อนำไปประเมินโครงการ ได้แก่ ผลการประเมินบริบทชุมชนระดับประเทศและระดับท้องถิ่น ผลการประเมินโครงการโดยภาพรวมของกองทุนและผู้กู้แต่ละราย เป็นต้น

ผลการดำเนินการ

1. ผลการประเมินหน่วยระบบ A คือ หน่วยระบบการบริหารจัดการและแนะนำส่งเสริมผู้กู้ สรุปได้ดังนี้

1.1 ผลการประเมินปัจจัยนำเข้าของหน่วยระบบ A

- นโยบายของรัฐบาลเกี่ยวกับโครงการกองทุนหมู่บ้านและชุมชนเมืองแห่งชาติ พบว่า ประชาชนเข้าใจว่าเป็นนโยบายที่ช่วยเหลือผู้ที่มีอาชีพให้มีการพัฒนาอาชีพ สร้างงาน สร้างรายได้เพิ่มมากขึ้น
- เงิน 1 ล้านบาทพบว่าประชาชนมีความเข้าใจว่าเป็นเงินที่รัฐบาลให้กู้ยืมและชำระคืนพร้อมดอกเบี้ย และต้องมีการบริหารจัดการตนเองในชุมชนให้เงินเพิ่มพูนยิ่งขึ้น
- คณะกรรมการหมู่บ้านพบว่ากรรมการบางคนไม่มีความสนใจในการเป็นคณะกรรมการหมู่บ้าน และประชาชนไม่เข้าใจวิธีการดำเนินงานของคณะกรรมการ
- เงินที่ผู้กู้ชำระคืนพบว่า ประชาชนนำเงินไปฝากกับกรรมการซึ่งผิดระเบียบและข้อบังคับของกองทุน และประชาชนเข้าใจว่าต้องชำระคืนพร้อมดอกเบี้ยตามสัญญาเงินกู้ที่กรรมการกำหนด แต่สามารถยืดหยุ่นได้ภายในกำหนด 1 ปี
- ผู้สมัครขอกู้พบว่าประชาชน ไม่มีความเข้าใจเกี่ยวกับระเบียบการกู้ วิธีการเขียนโครงการคำขอกู้ และการค้าประกันซึ่งกันและกัน

1.2 ผลการประเมินกระบวนการของหน่วยระบบ A

- กระบวนการคัดเลือกผู้กู้ของกองทุนพบว่าตรงตามหลักเกณฑ์การให้กู้ แต่มีการคัดเลือกผู้กู้เพียง 3-4 คน และไม่มีการเรียกประชุมคณะกรรมการทั้งหมด
- กระบวนการทำบัญชีของกองทุน พบว่ามีการลงบัญชีเบื้องต้นด้วยความซื่อสัตย์ ยุติธรรม สามารถตรวจสอบได้ แต่กรรมการไม่มีความรู้ในการจัดทำบัญชี และยังไม่ได้จัดทำบัญชีในปัจจุบัน
- กระบวนการรับชำระหนี้พบว่า มีการรับชำระหนี้ด้วยความซื่อสัตย์ และมีการเข้าบัญชีธนาคารออมสินทุกเดือน แต่กรรมการมีการเข้าใจผิดโดยการเก็บเงินด้วยตนเองโดยไม่ให้ผู้กู้แต่ละคนนำเงินไปชำระที่ธนาคาร

1.3 ผลการประเมินผลผลิตของหน่วยระบบ A

- ผลโดยตรงพบว่ามีผู้ได้รับอนุมัติเงินกู้ 50 ราย และไม่ได้รับอนุมัติเงินกู้อีก 50 ราย จากผู้ขอกู้จำนวน 100 ราย
- ผลกระทบโดยตรงพบว่าผู้กู้สามารถประกอบอาชีพได้และมีรายได้มาชดใช้หนี้สิน

- ผลกระทบโดยอ้อมพบว่ามีการขายกิจการเพิ่มขึ้นจำนวน 48 ราย และมีการเกิดกิจการใหม่จำนวน 2 ราย
2. ผลการประเมินหน่วยระบบ B คือ การดำเนินกิจการของผู้กู้แต่ละราย สรุปได้ดังนี้
- 2.1 ผลการประเมินปัจจัยนำเข้าของหน่วยระบบ B
- เงินที่กู้มาได้พบว่าผู้กู้จำนวน 45 รายพอใจกับเงินที่กู้มาได้ และผู้กู้จำนวน 5 รายไม่พอใจกับเงินที่กู้มาได้
 - เงินทุนของผู้กู้พบว่า ผู้มีส่วนมากมีเงินทุนของตนเองและได้เงินที่กู้มาเพิ่มทำให้สามารถขยายกิจการได้เพิ่มขึ้น
 - สถานที่และวัตถุดิบพบว่าผู้กู้จำนวน 48 รายมีสถานที่และวัตถุดิบในการดำเนินกิจการ ส่วนผู้กู้จำนวน 2 ราย มีทำเลที่ตั้งไม่สะดวกต่อผู้ซื้อ
- 2.2 ผลการประเมินกระบวนการของหน่วยระบบ B
- การทำกิจการถูกวิธีพบว่า ผู้กู้ทุกคนมีการทำกิจการถูกวิธีตามโครงการคำขอกู้
 - การหาตลาดที่ดีพบว่าผู้มีส่วนมากมีการหาตลาดที่ดี มีการเปรียบเทียบราคายกกับคู่แข่งในตลาด มีส่วนน้อยที่ไม่มีความรู้ทางด้านการตลาด ทำให้ไม่สามารถสนองความต้องการของลูกค้าได้
 - การหาวัตถุดิบที่ดี พบว่า ผู้กู้เกือบทุกคนรู้แหล่งในการหาวัตถุดิบมาดำเนินการให้ได้ดีต้นทุนต่ำสุดและให้ได้กำไร แต่มีผู้กู้บางคนที่มีปัญหาเกี่ยวกับวัตถุดิบที่มีราคาสูงขึ้น
- 2.3 ผลการประเมินผลผลิตของหน่วยระบบ B
- รายได้เป็นเงิน พบว่าผู้มีส่วนมากมีรายได้เป็นเงินตอบแทนแต่มีบางรายที่ต้องนำไปใช้หนี้ธนาคารบ้าง ทำให้มีภาระในการส่งคืนพร้อมดอกเบี้ย
 - ผู้กู้ได้ผลผลิตเป็นสิ่งของ พบว่า ผู้กู้มีผลผลิตจากการประกอบอาชีพเลี้ยงสัตว์ ทำไร่และค้าขาย ทำให้มีเงินสด วัตถุดิบ ทรัพย์สินเพิ่มขึ้น และมีการขยายกิจการเพิ่มขึ้น

อภิปรายผลสามารถสรุปได้ดังนี้

1. การบรรลุวัตถุประสงค์ของกองทุนชุมชนนครอกสุเหรา ยังไม่สามารถบรรลุวัตถุประสงค์แต่มีแนวโน้มว่าจะนำมาปรับปรุงให้ดียิ่งขึ้นและที่ไม่สามารถบรรลุวัตถุประสงค์ เนื่องจาก
 - วัตถุประสงค์ข้อ 1 การเกิดกองทุนเกิดจากความร่วมมือของคนในชุมชนต้องการจะกู้เงินเพื่อตนเองและครอบครัวก็เลยมีส่วนร่วมที่จะทำให้มีกองทุนเกิดขึ้น

วัตถุประสงค์ข้อ 2 การมีระบบบริหารกองทุน ยังไม่สามารถจัดโครงสร้างองค์กรได้อย่างชัดเจน และไม่มีการแบ่งหน้าที่และช่วยเหลือกันทำงานอย่างถูกต้อง

วัตถุประสงค์ข้อ 3 การมีการเรียนรู้เพื่อการพึ่งตนเอง เนื่องจากสมาชิกในชุมชนมีการศึกษาน้อย และสภาพสังคมก็ต่างคนต่างทำมาหากิน โอกาสที่จะแลกเปลี่ยนเรียนรู้ซึ่งกันและกันก็ค่อนข้างน้อย และยังต้องอาศัยความร่วมมือจากองค์กรต่างๆ มาให้ความรู้และสนับสนุน

วัตถุประสงค์ข้อ 4 การสร้างภูมิคุ้มกันทางเศรษฐกิจและสังคม สามารถมีความคิดในการดำเนินการประกอบอาชีพที่ถูกต้องของแต่ละคนได้ดีขึ้นเท่านั้น แต่ไม่มีการรวมกลุ่มกันในการประกอบอาชีพที่จะทำให้มีการพัฒนาชีวิตที่ดีขึ้น

วัตถุประสงค์ข้อ 5 การมีศักยภาพและความเข้มแข็งของชุมชนท้องถิ่นสมาชิกในชุมชนมีความสามัคคี เอื้อเฟื้อเผื่อแผ่ ช่วยเหลือซึ่งกันและกันเฉพาะกลุ่มหรือบุคคลที่สนิทสนมกันเท่านั้น

2. ปัจจัยที่ก่อให้เกิดผลด้านบวกและด้านลบ

2.1 ปัจจัยด้านบวก

2.1.1 มีองค์กรต่างๆ มาสนับสนุนและให้ความรู้ทางด้านการประกอบอาชีพ

2.1.2 มีองค์กรต่างๆ มาสนับสนุนในการจัดตั้งกองทุนให้เกิดขึ้น

2.2 ปัจจัยด้านลบ

2.2.1 สมาชิกในชุมชนมีการศึกษาน้อยทำให้ไม่เข้าใจรายละเอียดต่างๆ ได้ง่ายและรวดเร็ว

2.2.2 สมาชิกในชุมชนยังมีสภาพเป็นลูกหนี้ของธนาคารและนายทุนซึ่งอัตราดอกเบี้ยค่อนข้างสูงทำให้เกิดปัญหาการชำระหนี้

3. กระบวนการเกิดองค์กรเครือข่ายการเรียนรู้

จากการปฏิบัติงานภาคสนามผู้วิจัยได้พบว่า มีองค์กรทางเทศบาลฯ มาให้ความรู้และคำแนะนำในการประกอบอาชีพให้กับสมาชิกในชุมชน แต่ยังไม่สามารถสร้างการรวมกลุ่ม เช่น กลุ่มแม่บ้านสร้างอาชีพในกองทุนเงินล้านได้และยังไม่สามารถสร้างเครือข่ายกับองค์กรภายนอกชุมชนได้

4. ตัวชี้วัดความเข้มแข็งของชุมชนในทรรณะของประชาชนพื้นที่เป้าหมาย

สมาชิกในชุมชนมีความสามัคคี การช่วยเหลือซึ่งกันและกันทางด้านส่วนรวมค่อนข้างมีน้อย นอกจากนี้จะได้รับผลประโยชน์กับตนเองถึงจะมีส่วนร่วมในชุมชน และแต่ละคนมีเวลาไม่ตรงกัน อาชีพของแต่ละคนก็แตกต่างกันทำให้ความเข้มแข็งของชุมชนลดน้อยลง

5. ผลโดยตรงและผลกระทบต่าง ๆ คือ

- 5.1 ผลโดยตรง พบว่าสมาชิกที่กู้เงินไปดำเนินการสามารถก่อให้เกิดรายได้และสามารถนำเงินส่งคืนกองทุนทั้งเงินต้นและดอกเบี้ยทำให้กองทุนเติบโตขึ้น
- 5.2 ผลกระทบโดยตรง พบว่า สมาชิกที่กู้เงินไปดำเนินโครงการสามารถปลดเปลื้องภาระหนี้สินได้
- 5.3 ผลกระทบโดยอ้อม พบว่าสมาชิกที่กู้มีการพึ่งตนเองและมีความเข้มแข็งในกิจการของตนเอง

ข้อเสนอแนะ

1. ข้อเสนอแนะการปรับปรุงแก้ไขระเบียบข้อบังคับกองทุนฯ
ข้อเสนอแนะข้อที่ 1 ควรมีการจัดสรรผลประโยชน์ของกองทุนขึ้นมาใหม่ให้ชัดเจนกว่านี้
ข้อเสนอแนะข้อที่ 2 ควรมีความกระชับ รัดกุม อ่านแล้วเข้าใจง่าย
2. ข้อเสนอแนะการบริหารจัดการกองทุน
ข้อเสนอแนะข้อที่ 1 ควรมีการเลือกตั้งคณะกรรมการที่มีความสนใจในการทำงาน และมีความรับผิดชอบต่อหน้าที่
ข้อเสนอแนะข้อที่ 2 ควรหาบุคคลที่มีความรู้มีความสามารถ มีประสบการณ์ในการทำงานกับชุมชน และมีความเสียสละเวลามาดำเนินงาน
ข้อเสนอแนะข้อที่ 3 ควรมีมาตรการเด็ดขาด กรณีที่ผู้กู้ผิดสัญญาเงินกู้ โดยกำหนดรูปแบบวิธีการแจ้งชำระหนี้และระยะเวลาในการเร่งรัดหนี้เงินกู้
3. ข้อเสนอแนะนำเงินกู้ไปพัฒนากิจกรรมอาชีพของสมาชิกกองทุน
ข้อเสนอแนะข้อที่ 1 ผู้กู้แต่ละคนที่นำเงินกู้ไปประกอบอาชีพควรมีความตั้งใจที่ประกอบอาชีพอย่างจริงจัง และรู้จักปรับปรุงแก้ไขอาชีพของคนให้ดียิ่งขึ้น

ข้อเสนอแนะข้อที่ 2 ผู้ดูแลแต่ละคนควรจะแสวงหาความรู้ใหม่ ๆ ที่เป็นประโยชน์ที่จะนำมาประยุกต์ใช้กับการพัฒนาอาชีพของตนเอง

ข้อเสนอแนะข้อที่ 3 ผู้ดูแลแต่ละคนควรมีเป้าหมายของตนเองในการดำเนินชีวิต มีศีลธรรมและรู้จักช่วยเหลือผู้อื่น

4. ข้อเสนอแนะสำหรับการค้นคว้าวิจัยต่อไปหรือเพิ่มเติม

ข้อเสนอแนะข้อที่ 1 ควรมีการค้นคว้าวิจัยเพิ่มเติมว่า โครงการกองทุนหมู่บ้านและชุมชนเมืองมีส่วนช่วยกระตุ้นเศรษฐกิจของกองทุนชุมชนตรอกสุเหร่าได้จริงหรือไม่ หรือกระตุ้นเศรษฐกิจในช่วงแรกเท่านั้น

ข้อเสนอแนะข้อที่ 2 ควรมีการค้นคว้าวิจัยเพิ่มเติมว่ากองทุนชุมชนตรอกสุเหร่ามีการเรียนรู้เพื่อการพึ่งตนเองได้อย่างยั่งยืนอย่างไรบ้าง

ข้อเสนอแนะข้อที่ 3 ควรมีการค้นคว้าวิจัยเพิ่มเติมว่ากองทุนชุมชนตรอกสุเหร่าสามารถสร้างเครือข่ายการเรียนรู้ที่เชื่อมโยงกับองค์กรภายนอกได้หรือไม่เพราะเหตุใด

ข้อเสนอแนะข้อที่ 4 ควรมีการค้นคว้าวิจัยเพิ่มเติมว่ากองทุนชุมชนตรอกสุเหร่าจะมีความสามารถในการบริหารจัดการเงิน 1 ล้านบาทได้สำเร็จหรือไม่ เพราะเหตุใด

บรรณานุกรม

- คณะกรรมการกองทุนหมู่บ้านและชุมชนเมืองแห่งชาติ, สำนักงาน,2544. คู่มือการดำเนินงาน
สำหรับคณะกรรมการสนับสนุนและติดตามการดำเนินงานกองทุนหมู่บ้านระดับ
จังหวัดและ อำเภอเพื่อเตรียมการจัดตั้งและดำเนินงานกองทุนหมู่บ้านและชุมชนเมือง.
- คณะกรรมการกองทุนหมู่บ้านและชุมชนเมืองแห่งชาติ, สำนักงาน,2544. คู่มือสำหรับประชาชน
เพื่อเตรียมการจัดตั้งและดำเนินงานกองทุนหมู่บ้านและชุมชนเมือง.กรุงเทพฯ: อรุณ
ลาดพร้าว.
- คณะกรรมการกองทุนหมู่บ้านและชุมชนเมืองแห่งชาติ, สำนักงาน,2544. ระเบียบสำนักนายกรัฐมนตรี
มนตรีว่าด้วย คณะกรรมการกองทุนหมู่บ้านและชุมชนเมืองแห่งชาติ และพ.ศ.2544และ
แก้ไขเพิ่มเติม (ฉบับที่ 2) พ.ศ. 2544 ระเบียบคณะกรรมการกองทุนหมู่บ้านและชุมชน
เมืองแห่งชาติพ.ศ.2544 และแก้ไขเพิ่มเติม(ฉบับที่ 2)) พ.ศ. 2544.กรุงเทพฯ: สหพัฒน
การพิมพ์
- คณะกรรมการกองทุนชุมชนศรีอยุธยา, 2544. ระเบียบข้อบังคับคณะกรรมการกองทุนชุมชน
เมืองศรีอยุธยา
ธนาคารแห่งประเทศไทย (2545). ยุทธศาสตร์การแก้ไขปัญหาความยากจน (online) ได้จาก :
www.bot.or.th
- สำนักนโยบายและแผนสิ่งแวดล้อม (2545). สภาพแวดล้อมของประเทศไทย (online) ได้จาก
: www.oepd.go.th
- กระทรวงศึกษาธิการ (2545).การจัดการธุรกิจชุมชน.กรุงเทพฯ : โรงพิมพ์ศรีสยามพรี้นท์แอนด์
แพคเกจ