

**การประเมินโครงการกองทุนหมู่บ้านและชุมชนเมือง : กรณีศึกษา
กองทุนหมู่บ้านคอนมะเกลือ**



นางสาวรินลดา เซพันธ์

**สารนิพนธ์นี้เป็นส่วนหนึ่งของการศึกษาตามหลักสูตรประกาศนียบัตรบัณฑิต
สาขาวิชาเทคโนโลยีการจัดการ
มหาวิทยาลัยเทคโนโลยีสุรนารี
ปีการศึกษา 2544**

บทคัดย่อ

รินลดา เขพันคง : การประเมินโครงการกองทุนหมู่บ้านและชุมชนเมือง : กรณีศึกษา
กองทุนหมู่บ้านคอนมะเกลือ

อาจารย์ที่ปรึกษา : อาจารย์ ดร.วิสิทธิ์ แววสูงเนิน

ผลการประเมิน

จากการที่รัฐบาลมีนโยบายให้จัดตั้งกองทุนหมู่บ้านและชุมชนเมืองขึ้น ประชาชนในหมู่บ้านคอนมะเกลือได้จัดตั้งกองทุนหมู่บ้านขึ้น โดยความร่วมมือของทุกฝ่ายในหมู่บ้าน จนเกิดเป็นกองทุนเงินล้านขึ้นในหมู่บ้าน มีการคัดเลือกคณะกรรมการขึ้นมาบริหารงานในกองทุน จนรัฐบาลโอนเงินเข้ามาในกองทุนหมู่บ้านและคณะกรรมการได้พิจารณาอนุมัติเงินกู้ให้กับสมาชิกที่ยื่นขอกู้เงิน ขณะนี้กองทุนหมู่บ้านคอนมะเกลือ เงิน 1 ล้านบาทเหลือจำนวน 96,600 บาท กองทุนมีเงินสะสมจำนวน 28,801.32 บาท กองทุนให้สมาชิกกู้ยืมเงินจากกองทุนจำนวน 85 ราย เป็นเงินจำนวน 904,000 บาท และเงินที่สมาชิกได้รับจากกองทุนสามารถให้สมาชิกที่กู้เงินนำไปเพื่อพัฒนาอาชีพ คือการปลูกมันสำปะหลังให้ได้ผลผลิตที่ดีขึ้น เพื่อให้สมาชิกมีรายได้และสามารถพึ่งพาตนเองได้ และจะทำให้เศรษฐกิจระดับฐานรากได้รับการกระตุ้นและมีภูมิคุ้มกันทางด้านเศรษฐกิจ ในการจัดตั้งกองทุนขึ้นมาในครั้งนี้ กองทุนบ้านคอนมะเกลือ คนในหมู่บ้านสามารถบริหารจัดการได้โดยมีการจัดตั้งคณะกรรมการบริหารกองทุนและมีการแบ่งหน้าที่การงานอย่างถูกต้อง สมาชิกภายในกลุ่มมีการรวมตัวกันเพื่อแลกเปลี่ยนความรู้ ประสบการณ์ในการประกอบอาชีพ และช่วยกันคิดแก้ไขปัญหาที่จะเกิดขึ้นในการประกอบอาชีพ เพื่อให้ได้ประสบผลสำเร็จในการประกอบอาชีพ จนก่อให้เกิดรายได้ สามารถปลดเปลื้องภาระหนี้สินได้และเพิ่มศักยภาพในการประกอบอาชีพ และสร้างฐานทางเศรษฐกิจให้เข้มแข็งขึ้นกว่าเดิม เงิน 1 ล้านบาทจึงเป็นแหล่งเงินทุนหมุนเวียนให้กับสมาชิกในหมู่บ้าน และลดปัญหาการเป็นหนี้รายทุนนอกระบบ จนทำให้สมาชิกในชุมชนมีวิถีชีวิตเปลี่ยนแปลงไป สามารถพึ่งตนเองได้อย่างถาวร อันจะก่อให้เกิดความสันติสุขขึ้นในชุมชน

สาขาวิชาเทคโนโลยีการจัดการ
ปีการศึกษา 2544

ลายมือชื่อนักศึกษา.....
ลายมือชื่ออาจารย์ที่ปรึกษา.....
ลายมือชื่ออาจารย์ร่วมปรึกษา.....

กิตติกรรมประกาศ

สารนิพนธ์นี้สำเร็จลงด้วยดี ผู้วิจัยขอกราบขอบพระคุณ บุคคลและกลุ่มบุคคลต่าง ๆ ที่ได้กรุณาให้คำปรึกษา แนะนำ ช่วยเหลืออย่างดียิ่ง ทั้งในด้านวิชาการและด้านการดำเนินงานวิจัย อาทิเช่น

- อาจารย์ ดร.วิสิทธิ์ แวสูงเนิน อาจารย์ที่ปรึกษาสารนิพนธ์
- รองศาสตราจารย์ ดร.คณิต ไช้มุกต์ , ผู้ช่วยศาสตราจารย์ ดร.ขวัญกมล กลิ่นศรีสุข, อาจารย์ ดร.พัฒนา กิติอาษา และคณะอาจารย์ประจำสาขาวิชาเทคโนโลยีการจัดการ สำนักวิชาเทคโนโลยีสังคม มหาวิทยาลัยเทคโนโลยีสุรนารี ที่ให้คำแนะนำปรึกษา ทางด้านวิชาการ
- ผู้ใหญ่บ้าน ประธานกองทุน รองประธานกองทุน สมาชิกกองทุน ที่ให้ข้อมูลและอำนวยความสะดวก และขอขอบคุณพี่น้องในหมู่บ้าน ที่ได้ให้ความอนุเคราะห์ต่าง ๆ

ท้ายนี้ ขอกราบขอบพระคุณบิดา มารดา ที่ให้การเลี้ยงดูอบรมและส่งเสริมการศึกษาเป็น อย่างดีตลอดมา จนทำให้ผู้วิจัยประสบความสำเร็จในชีวิต

รินลดา เขพันธุวง

มหาวิทยาลัยเทคโนโลยีสุรนารี

หน้าอนุมัติ

อาจารย์ที่ปรึกษา และกรรมการสอบ ได้พิจารณาสารนิพนธ์ฉบับนี้แล้ว เห็นสมควรรับเป็นส่วนหนึ่งของการศึกษาตามหลักสูตรประกาศนียบัตรบัณฑิตสาขาการจัดการและการประเมินโครงการ ของสำนักวิชาเทคโนโลยีสังคม มหาวิทยาลัยเทคโนโลยีสุรนารีได้

อาจารย์ที่ปรึกษา

.....
(ดร. วิสิษฐ์ นามสุข / นว)

กรรมการสอบ

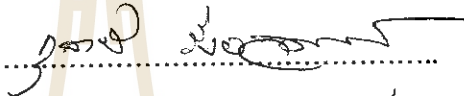
.....
(ดร. ชัยพร บุญรอด / อ.ว. วิชาเทคโนโลยี)

.....
(-)

อนุมัติให้สารนิพนธ์ฉบับนี้ เป็นส่วนหนึ่งของหลักสูตรประกาศนียบัตรบัณฑิตสาขาการจัดการ และการประเมินโครงการ



.....
)
คณบดีสำนักวิชาเทคโนโลยีสังคม

วันที่ เดือน พ.ศ.

25 ต.ค. 2545

สารบัญ (ต่อ)

	หน้า
4 ผลการประเมินเทคนิควิธีทำธุรกิจของผู้กู้	60
5 สรุปการบรรลุวัตถุประสงค์ของการประเมินโครงการ	60
บทที่ 5 สรุป อภิปรายผลและข้อเสนอแนะ	67
1 วัตถุประสงค์ของการประเมินโครงการ	67
2 วิธีดำเนินการ	67
3 ผลการดำเนินการ	68
4 อภิปรายผล	69
5 ข้อเสนอแนะ	70
บรรณานุกรม	
ภาคผนวก	

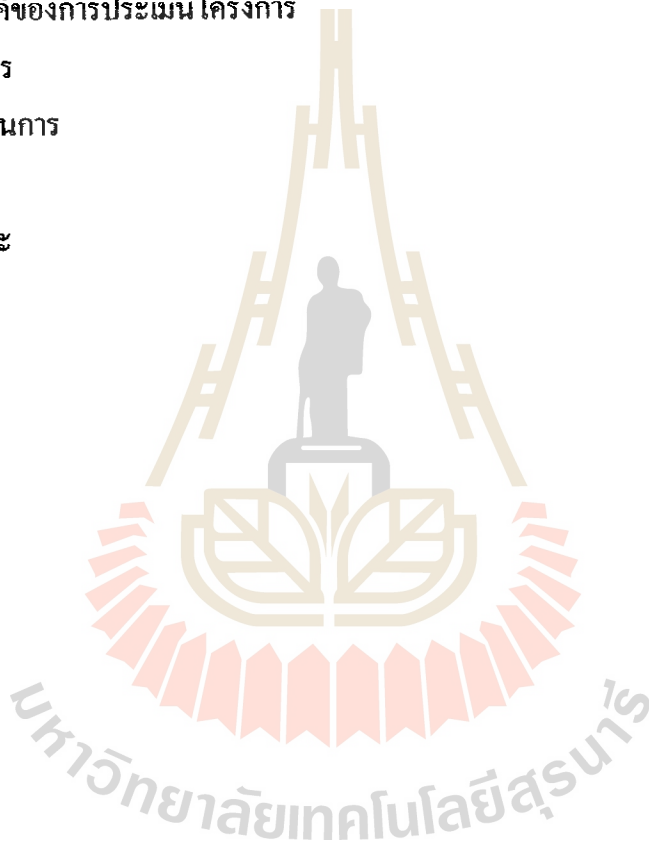

บทที่ 1

บทนำ

1. หลักการและเหตุผล

ความยากจนของประชาชนในชนบทและชุมชนเมือง คือการไม่มีทุนและขาดโอกาสเข้าถึงแหล่งเงินทุน เพื่อนำมาพัฒนาอาชีพ สร้างงาน สร้างรายได้ ลดรายจ่าย ตลอดจนบรรเทาเหตุฉุกเฉินและความจำเป็นเร่งด่วน รัฐบาลมีเจตนารมณ์ที่จะแก้ไขปัญหาคความยากจน โดยได้กำหนดนโยบายเร่งด่วนในการจัดตั้งกองทุนหมู่บ้านและชุมชนเมือง สำหรับเป็นแหล่งเงินทุนหมุนเวียนในหมู่บ้านและชุมชนเมือง ใช้ในการพัฒนาเศรษฐกิจ อีกทั้งเพื่อให้ท้องถิ่นมีขีดความสามารถ ในการจัดระบบ และบริหารจัดการกองทุนของตนเอง เพื่อสร้างศักยภาพในการเสริมสร้างความเข้มแข็ง ด้านสังคมและด้านเศรษฐกิจของประชาชนในหมู่บ้านและชุมชนเมืองสู่การพึ่งพาตนเองอย่างยั่งยืน อันเป็นการกระตุ้นเศรษฐกิจฐานรากของประเทศ รวมทั้งเสริมสร้างภูมิคุ้มกันทางเศรษฐกิจและสังคมของประเทศในอนาคต

จากความพร้อมของหมู่บ้านและชุมชนเมือง ที่ได้จัดตั้งกองทุนแล้วเสร็จและได้อนุมัติให้ตั้งกองทุนรับการจัดสรร โอนเงินเข้ากองทุนหมู่บ้านและชุมชนเมืองแล้ว ผู้วิจัยประเมิน โครงการของกองทุนหมู่บ้าน กรณีศึกษา “กองทุนบ้านคอนมะเกลือ” เพื่อจะทราบว่าเมื่อได้เงินกองทุนแล้ว คณะกรรมการกองทุนหมู่บ้านบริหารงานกองทุนให้มีประสิทธิภาพและดำเนินการในการให้กู้เงินของคณะกรรมการ ได้ปฏิบัติตามระเบียบของกองทุนหมู่บ้านและหลักเกณฑ์ที่ได้กำหนดไว้มากน้อยเพียงไร และในการให้สมาชิกกู้ยืมเงินไป เงินของกองทุนได้สร้างรายได้ลดรายจ่าย ตลอดจนบรรเทาเหตุฉุกเฉิน ได้จริงตามนโยบายที่กำหนดไว้หรือไม่ และเมื่อประเมิน โครงการแล้วจะแสดงให้เห็นความสำเร็จ ตลอดจนจุดอ่อนจุดแข็งของกองทุนที่ควรปรับปรุงและการนำไปใช้ประโยชน์จากการประเมินในการพัฒนาศักยภาพ การมีส่วนร่วมและสร้างความเข้มแข็งของชุมชนเพื่อสร้างและพัฒนาคุณภาพชีวิตที่ยั่งยืน และการบริหารงานของกองทุนหมู่บ้านให้มีประสิทธิภาพและคงอยู่ต่อไปเพื่อให้เงิน 1 ล้านบาทเป็นทุนของหมู่บ้านและเป็นการสร้างงาน สร้างรายได้ ลดรายจ่าย ตลอดจนบรรเทาเหตุฉุกเฉินให้กับสมาชิกของกองทุนหมู่บ้านอย่างแท้จริง

2. วัตถุประสงค์ของการประเมินโครงการ

2.1 เพื่อทราบว่ากระบวนการดำเนินงานของกองทุนหมู่บ้านบรรลุเป้าหมายมากน้อยเพียงไร

2.1.1 ท้องถิ่นและชุมชนมีกองทุนหมุนเวียนเพื่อพัฒนาอาชีพ สร้างงาน สร้างรายได้ หรือสวัสดิภาพของสมาชิก

2.1.2 คณะกรรมการกองทุนมีความสามารถในการบริหารจัดการกองทุน

2.1.3 ท้องถิ่นชุมชนมีกระบวนการพึ่งพาตนเอง โดยการเรียนรู้และคิดริเริ่มเพื่อแก้ปัญหาของตนเอง และมีการสร้างเศรษฐกิจแบบพอเพียง

2.1.4 เศรษฐกิจระดับฐานรากของประเทศได้รับการกระตุ้น

2.1.5 ประชาชนในท้องถิ่นมีศักยภาพ และความเข้มแข็งด้านเศรษฐกิจและสังคม

2.1 เพื่อทราบปัจจัยด้านบวกและด้านลบที่ส่งเสริมและขัดขวางการบรรลุเป้าหมายมีอะไรบ้าง

2.2 เพื่อเป็นกระบวนการสร้างเครือข่ายองค์กร และเรียนรู้เชื่อมโยงระหว่างกันภายในชุมชน ท้องถิ่นระดับหมู่บ้าน ระดับตำบล

2.3 เพื่อให้ได้ตัวชี้วัดความเข้มแข็งตามทัศนะของสมาชิกในชุมชน

3. กรอบความคิดทฤษฎี

แนวคิดและรูปแบบการประเมิน มีหลากหลายรูปแบบตามความคิดของผู้เชี่ยวชาญ ด้านการประเมินแต่ละบุคคลที่ได้นำเสนอแนวคิด ผู้วิจัยจะนำเสนอแนวคิดหรือทฤษฎีในการประเมินโครงการดังนี้คือ

3.1 แนวคิดและรูปแบบการประเมินของไทเลอร์ (Tyler's Rationale and Model of Evaluation) ไทเลอร์ได้กล่าวถึงการประเมินว่า “การประเมินคือการเปรียบเทียบ พฤติกรรมที่สังเกตได้กับจุดมุ่งหมายเชิงพฤติกรรมที่กำหนดไว้” เป็นแบบจำลองที่ยึดจุดมุ่งหมายเป็นหลัก ในการประเมินความสำเร็จของโครงการ โดยการตรวจสอบ ผลผลิตของโครงการว่าได้เป็นไปตามจุดประสงค์ที่ตั้งไว้หรือไม่เพียงใด มุ่งเน้นที่การประเมินการศึกษา

3.1.1 หลักการของแนวคิดของไทเลอร์แบบดั้งเดิม จำแนกเป็น 4 ประการคือ

3.1.1.1 จุดประสงค์เชิงพฤติกรรมอย่างชัดเจน มีความเฉพาะเจาะจง

3.1.1.2 กำหนดเนื้อหาหรือประสบการณ์ที่ช่วยให้ผู้เรียนบรรลุจุดประสงค์

3.1.1.3 เลือกวิธีการที่จะช่วยให้การเรียนในเนื้อหาประสบความสำเร็จ

3.1.1.4 ประเมินผลว่าผู้เรียนมีความสำเร็จมากน้อยเพียงใด

3.1.2 กรอบแนวความคิดของการประเมินในยุคใหม่ของไทเลอร์ จำแนกออกเป็น 6

ส่วนคือ

- 3.1.2.1 การประเมินจุดประสงค์
- 3.1.2.2 การประเมินแผนการเรียนรู้
- 3.1.2.3 การประเมินเพื่อแนะแนวในการพัฒนาโครงการ
- 3.1.2.4 การประเมินเพื่อนำโครงการไปปฏิบัติ
- 3.1.2.5 การประเมินผลลัพธ์ของโครงการทางการศึกษา
- 3.1.2.6 การติดตามผลและการประเมินผลกระทบ

ไทเลอร์ ได้สรุปความคิดเห็นเกี่ยวกับการประเมินโครงการว่า เกณฑ์ที่ตัดสินความสำเร็จของโครงการ ควรจะพิจารณาจากความสำเร็จของส่วนรวม และมุ่งเน้นที่การประเมินผลสรุป (Summative Evaluation) มากกว่าการประเมินความก้าวหน้า (Formative Evaluation)

3.2 แนวคิดและรูปแบบการประเมินของสเตก (Stake's Concepts and Model of Evaluation) สเตกได้กล่าวถึง การประเมิน คือ การเก็บรวบรวมข้อมูลจากหลายๆ แหล่งแล้วนำมาจัดให้เป็นระบบระเบียบ เพื่อบรรยายและตัดสินคุณค่าของการที่ต้องการประเมิน โดยเน้นการบรรยายสิ่งที่ถูกประเมินให้ชัดเจน โดยได้นำเสนอ รูปแบบการประเมิน เคาทิแนนซ์ (Stake's Countenance Model) ดังแผนภูมิที่ 3.1

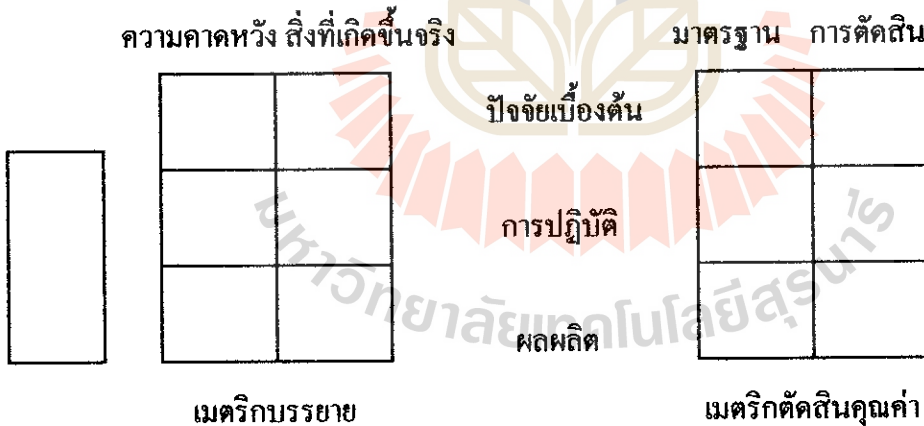

แผนภูมิที่ 3.1 เมตริกบรรยายและเมตริกตัดสินคุณค่า

จากแผนภูมิสเตก ได้กำหนดการประเมินออกเป็น 2 มิติ ได้แก่

มิติที่ 1 มิติในแนวนิ่ง จำแนกออกเป็น 3 ส่วน ได้แก่

1. สิ่งนำ (Antecedents) หมายถึง สภาพของสิ่งต่างๆ ที่มีอยู่แล้วก่อนที่จะดำเนินโครงการ
2. การปฏิบัติ (Transaction) หมายถึง การดำเนินการของโครงการตามจุดประสงค์ที่

กำหนดไว้

3. ผลผลิต (Outcome) หมายถึง ผลที่เกิดขึ้นจากการที่มีการดำเนินโครงการ

มิติที่ 2 มิติในแนวนอน จำแนกออกเป็น 2 ส่วนย่อย ๆ ได้แก่

1. ส่วนของการบรรยาย (Description) หมายถึง สภาพที่เกิดขึ้นจริงหรือที่ต้องการให้เกิดขึ้น ที่สามารถสังเกตได้ จำแนกออกเป็น 2 ส่วนย่อย ๆ ได้แก่

- 1.1 ความมุ่งหมายที่คาดหวังหรือต้องการให้เกิดขึ้น
- 1.2 ผลที่เกิดขึ้นจริง

2. ส่วนของการตัดสิน (Judgement) หมายถึง สภาพของการตัดสินใจเชิงประเมิน จำแนกออกเป็นส่วนย่อย ๆ 2 ลักษณะได้แก่

- 2.1 มาตรฐานที่เกิดขึ้นเพื่อเทียบผลที่เกิดขึ้นว่ามีคุณภาพในระดับใด
- 2.2 การตัดสิน เป็นการนำผลที่เกิดขึ้นมาเทียบกับมาตรฐานที่กำหนด

ซึ่งสเตกได้นำเสนอความสัมพันธ์และความสอดคล้องของการใช้เมตริกทั้งสอง ดังแสดงในแผนภูมิที่ 3.2

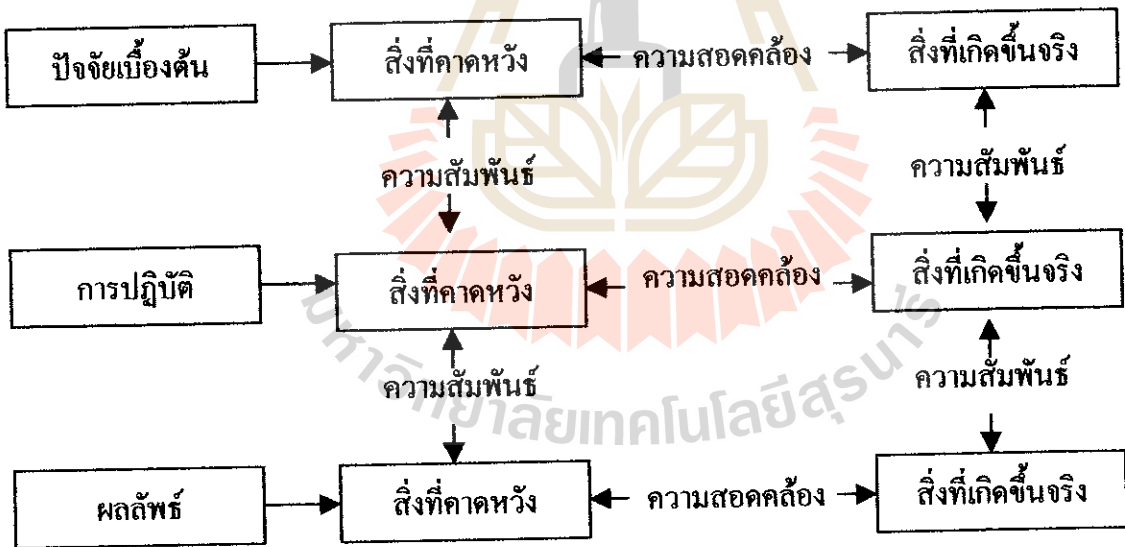

แผนภูมิที่ 3.2 ประเด็นที่ประเมินและการพิจารณาความสัมพันธ์และความสอดคล้อง

การประเมินโครงการในแนวคิดนี้ มีลักษณะเป็นการประเมินเพื่อตอบสนอง (Reponsive Evaluation) ซึ่งต้องอาศัยการบรรยายและการตีความข้อมูลที่ชัดเจนและเป็นระบบ

กระบวนการประเมินอย่างเป็นระบบ

1. พูดยุกับบุคลากรและผู้รับบริการที่เกี่ยวข้องกับ โครงการ
2. กำหนดขอบเขตของโครงการ
3. ศึกษาทบทวนกิจกรรมทั้งหมดของโครงการ
4. หาจุดมุ่งหมายและสื่อที่เกี่ยวข้องกับโครงการ
5. รวบรวมประเด็นและปัญหาที่ควรประเมิน
6. กำหนดข้อมูลที่จะเป็นตามประเด็นปัญหาที่กำหนด
7. คัดเลือกผู้เก็บข้อมูล และเครื่องมือที่จะใช้
8. สังเกตข้อมูลเกี่ยวกับสิ่งนำเข้า กระบวนการและผลผลิตของโครงการ
9. เตรียมบรรยายข้อมูลและกรณีตัวอย่าง
10. จัดประเด็นปัญหาให้แก่ผู้เกี่ยวข้อง
11. นำเสนอรายงานผลการประเมิน

3.3 แนวคิดการประเมินของโพรวัส (Provus's Disevapancy Evaluation) โพรวัส ได้กล่าวถึงความหมายของการประเมินว่า เป็นการกำหนดเกณฑ์มาตรฐาน และการ ค้นหาช่องว่างระหว่างสื่อที่เกิดขึ้นจริงกับเกณฑ์มาตรฐาน เพื่อใช้เป็นตัวชี้วัดความ บกพร่องของโครงการ และ นำรูปแบบการประเมินความสอดคล้องที่เป็นกระบวนการของการเปรียบเทียบความแตกต่างของผล การปฏิบัติที่เกิดขึ้นจริงกับมาตรฐานเพื่อนำข้อมูลที่ได้ไปปรับปรุง แก้ไขการดำเนินงานของ โครงการให้มีประสิทธิภาพ

ซึ่งโพรวัสได้จำแนกขั้นตอนการประเมินโครงการประกอบด้วย 5 ขั้นตอน ดังนี้

3.3.1 การบรรยายโครงการ เพื่อศึกษารายละเอียดของโครงการที่ต้องการประเมิน ได้แก่ ปัจจัยเบื้องต้น กระบวนการ และผลผลิต

3.3.2 การประเมินการดำเนินการของโครงการ เพื่อตรวจสอบว่า การดำเนินการของ โครงการเป็นอย่างไร และมีอะไรบ้างที่เกิดขึ้นระหว่างดำเนินการ

3.3.3 การประเมินกระบวนการของโครงการ เพื่อตรวจสอบการดำเนินการของ โครงการ ว่าได้บรรลุจุดมุ่งหมายในแต่ละส่วนมากหรือน้อยเพียงใด

3.3.4 การประเมินผลผลิตของโครงการ เพื่อตรวจสอบผลผลิตที่เกิดขึ้นตาม จุดมุ่งหมายของโครงการ

3.3.5 การประเมินค่าใช้จ่ายและผลกำไร เพื่อเปรียบเทียบค่าใช้จ่ายกับผลที่ได้รับว่ามี ความสมเหตุสมผลกันมากน้อยเพียงใด

Provus ได้นำเสนอรูปแบบการประเมินความไม่สอดคล้อง ดังแผนภูมิที่ 3.3

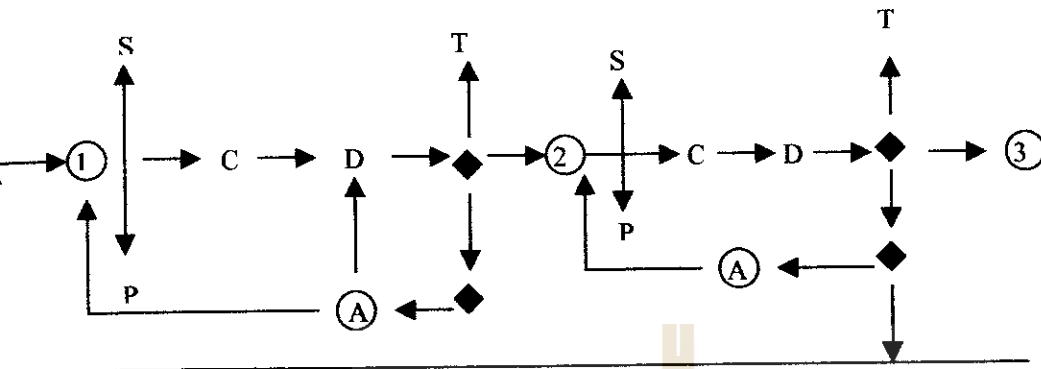

แผนภูมิที่ 3.3 รูปแบบการประเมินความไม่สอดคล้องของ Provus

- S = มาตรฐาน (Standard)
- P = การดำเนินงาน (Program performance)
- C = เปรียบเทียบ (Comparison)
- D = ไม่สอดคล้อง (Discrepancy information)
- T = ยกเลิก (Terminate)
- A = การเปลี่ยนแปลง (Alternative)

โดยมีการพิจารณาดังนี้ กิจกรรมที่ ① จะนำการดำเนินงาน (P) มาเปรียบเทียบ (C) กับมาตรฐาน (S) ถ้าพบว่าไม่สอดคล้อง (D) จะมีทางเลือก 3 ทาง คือ ยุติโครงการ (T) หรือมีการเปลี่ยนแปลง (A) หรือกลับไปเริ่มต้นใหม่ หากมีความสอดคล้องก็จะดำเนินการในกิจกรรมที่ ②

ในแนวคิดนี้เป็นการประยุกต์ใช้ทฤษฎีการประเมินร่วมกับทฤษฎีการจัดการในการประเมินโครงการเพื่อพัฒนาโครงการ ซึ่งจะทำให้โครงการดำเนินไปได้อย่างมั่นคง

Provus เน้นประเด็นสำคัญ 3 ประการคือ

1. การหาความแตกต่างระหว่างผลงานกับมาตรฐาน
2. นักประเมินทำงานเป็นคณะ เป็นอิสระจากผู้ดำเนินโครงการ
3. ผู้ดำเนินโครงการต้องมีส่วนร่วมในการประเมินทุกขั้นตอน

กรอบความคิดทฤษฎีหรือต้นแบบทางความคิดที่ผู้วิจัยใช้อิงทฤษฎีในการประเมินโครงการของทูนหมู่บ้านและชุมชนเมืองคือ แนวคิดและรูปแบบการประเมินชิปของสตัฟเฟิลบีม (Stufflebeam's cipp Model) สตัฟเฟิลบีม กล่าวว่า “การประเมิน เป็นกระบวนการของการระบุ

หรือกำหนดข้อมูลที่ต้องการ รวมทั้งการดำเนินการเก็บรวบรวมข้อมูล และนำข้อมูลมาวิเคราะห์ และสังเคราะห์ให้เกิดสารสนเทศที่มีประโยชน์เพื่อนำเสนอสำหรับใช้เป็นทางเลือกในการตัดสินใจ” โดยมีแนวคิดพื้นฐานคือ

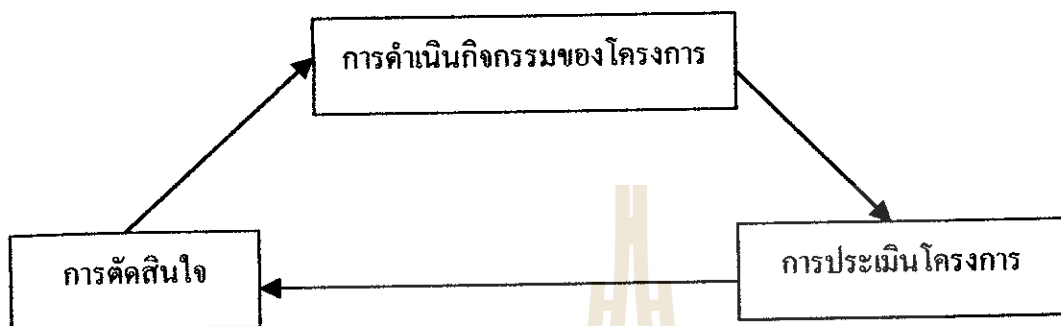

แผนภูมิที่ 3.4 แนวคิดพื้นฐานการประเมินของสตีฟเฟิลบิม

สตีฟเฟิลบิม ได้จำแนกขั้นตอนการประเมิน เป็น 3 ขั้นตอนคือ

- ขั้นตอนที่ 1 กำหนด หรือระบุข้อมูลที่ต้องการ
- ขั้นตอนที่ 2 การเก็บรวบรวมข้อมูล
- ขั้นตอนที่ 3 วิเคราะห์และจัดการสารสนเทศ เพื่อนำเสนอผู้บริหาร

และสตีฟเฟิลบิม ได้กำหนดประเด็นที่ประเมินออกเป็น 4 ประเภท ซึ่งเป็นที่มาของการกำหนดชื่อของรูปแบบการประเมินว่า รูปแบบการประเมินแบบ (Cipp Model) ซึ่งย่อมาจาก

1. การประเมินสถานะแวดล้อม (Context Evaluation : C) เป็นการประเมินก่อนการดำเนินโครงการ เพื่อพิจารณาหลักการและเหตุผล ความจำเป็นที่ต้องดำเนินโครงการ ประเด็นปัญหาและความเหมาะสมของเป้าหมายโครงการ
2. การประเมินปัจจัยเบื้องต้น (Input Evaluation : I) เป็นการประเมินเพื่อพิจารณาความเหมาะสมของความเพียงพอของทรัพยากร อาทิ จำนวนคน งบประมาณ วัสดุอุปกรณ์ รวมทั้งเทคโนโลยีและแผนของการดำเนินโครงการ
3. การประเมินกระบวนการ (Process Evaluation : P) เป็นการประเมินเพื่อหา ข้อบกพร่องของการดำเนินการ ที่จะใช้ข้อมูลในการพัฒนา แก้ไข ปรับปรุงให้การดำเนินการช่วงต่อไปมีประสิทธิภาพมากขึ้น โดยบันทึกไว้เป็นหลักฐานทุกขั้นตอน

4. การประเมินผลผลิตที่เกิดขึ้น (Product Evaluation ; P) เป็นการประเมินเพื่อเปรียบเทียบผลผลิตที่เกิดขึ้นกับจุดประสงค์ของโครงการ รวมทั้งการพิจารณาในประเด็นของการ ขยาย เลิก ขยาย หรือปรับเปลี่ยนโครงการ

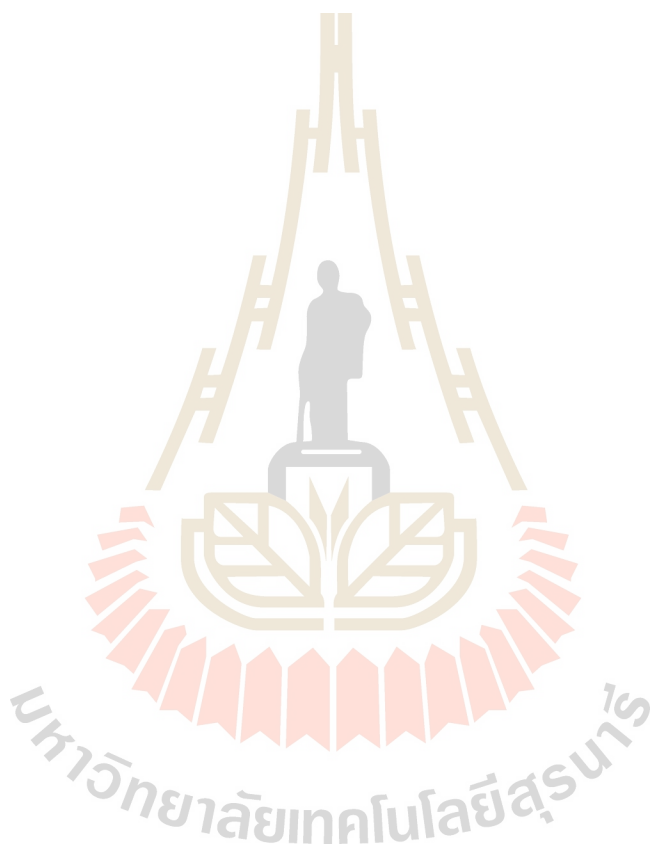

แผนภูมิข้างล่างนี้ แสดงองค์ประกอบภายในของกองทุนหมู่บ้านในรูปแบบของซัพพไทม์ไลน์ ซึ่งมีส่วนประกอบดังนี้

หน่วยระบบ A : หน่วยระบบการบริหารจัดการและแนะนำส่งเสริมผู้กู้

ผลผลิต (O)

กระบวนการ (P)

ปัจจัยนำเข้า (I)



หน่วยระบบ B : หน่วยระบบการดำเนินงานของผู้กู้แต่ละราย ($B_1 - B_n$)

ปัจจัยนำเข้า (I)

กระบวนการ (P)

ผลผลิต (O)

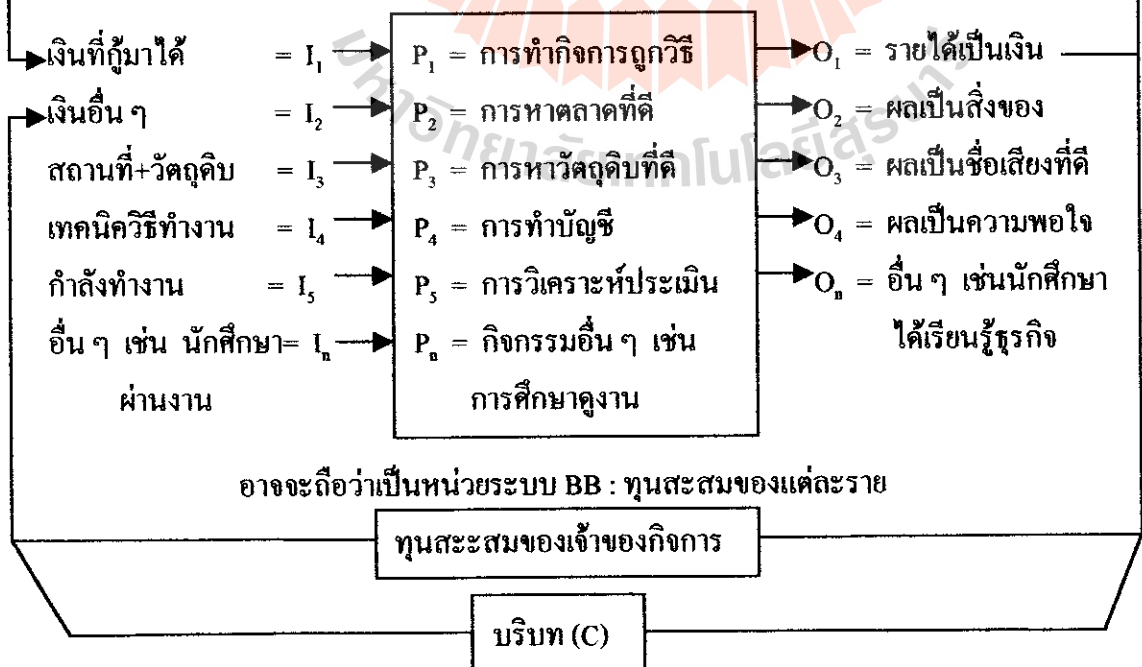

แผนภูมิที่ 3.5 ระบบการทำงานของโครงการกองทุนหมู่บ้านและชุมชนเมือง

จากแผนภูมิที่ 3.5 แสดงภาพโดยรวมของการดำเนินงานของกองทุนหมู่บ้านและผู้กู้ ประกอบด้วย 2 ส่วน

ส่วนที่ 1 เป็นหน่วยระบบ A ได้แก่ หน่วยระบบการบริหารจัดการ และแนะนำส่งเสริมผู้กู้ โดยมีหน่วยระบบสะสมทุนเป็นหน่วยระบบพ่วง คือ หน่วยระบบ AA

ส่วนที่ 2 เป็นหน่วยระบบ B ได้แก่ หน่วยระบบการดำเนินงานของผู้กู้แต่ละราย โดยมีหน่วยระบบสะสมทุนเป็นหน่วยระบบพ่วงคือ หน่วยระบบ BB

สำหรับหน่วยระบบ A มีปัจจัยนำเข้าได้แก่ I ตามรายการต่าง ๆ ดังปรากฏในแผนภูมิ มีกระบวนการทำงานได้แก่ P ตามรายการต่าง ๆ ดังปรากฏในแผนภูมิ และมีผลผลิตได้แก่ O ตามรายการต่าง ๆ ดังปรากฏในแผนภูมิ

หน่วยระบบ B คล้ายกันกับหน่วยระบบ A คือ เป็นหน่วยระบบของผู้กู้แต่ละคน มีปัจจัยนำเข้าได้แก่ I ที่จะนำมาประกอบกิจการของผู้กู้แต่ละรายมี P คือกระบวนการทำอาชีพตามรายการ และมี O ได้แก่ผลผลิตตามรายการ

ความเชื่อมโยงที่สำคัญของหน่วยงาน A และ B คือ หน่วยระบบกองทุน เป็นผู้ให้เงินกู้แก่หน่วยระบบ B และอาจจะช่วยหาตลาดจำหน่ายสินค้าบางอย่าง ตลอดจนช่วยหาวิธีแนะนำดำเนินการให้ได้ผลดี ส่วนหน่วยระบบ B เมื่อดำเนินการได้ผลดี ส่งคืนเงินกู้พร้อมดอกเบี้ยให้กับหน่วยระบบ A

บริบท (C) ในที่นี้หมายถึงบริบทของหน่วยงานระบบ A และ B เช่น สภาพภูมิประเทศ และประชากรของชุมชนตลอดจนสภาพเศรษฐกิจโดยทั่วไปของประเทศและนโยบายเกี่ยวกับกองทุน

4. วิธีดำเนินการ

การดำเนินการประเมินโครงการกองทุนหมู่บ้านและชุมชนเมืองมีดังนี้คือ

ขั้นที่ 1 เก็บข้อมูลของ บร.ต่าง ๆ ซึ่งเป็นข้อมูลเชิงคุณภาพและข้อมูลเชิงปริมาณ โดยวิธีการสัมภาษณ์, สอบถาม และการสังเกต ของประชากรในหมู่บ้านและสมาชิกของคณะกรรมการ ผู้นำหมู่บ้าน กลุ่มตัวอย่างที่ใช้ในการเก็บข้อมูลจาก 50% ของจำนวนสมาชิกทั้งหมด

ขั้นที่ 2 เก็บข้อมูล จากแหล่งข้อมูลทุติยภูมิ จากความจำเป็นขั้นพื้นฐาน 2 (จปฐ.2) และ กชช.2 ค.

ขั้นที่ 3 ใช้ชีพชีโมเดล วิเคราะห์กองทุนหมู่บ้านและกำหนดตัวชี้วัดโดยใช้สถานการณ์การลงทุนของสมาชิก ความสามารถในการคืนเงินของสมาชิก, การบริหารจัดการกองทุนของ

จากแผนภูมิที่ 3.5 แสดงภาพโดยรวมของการดำเนินงานของกองทุนหมู่บ้านและผู้กู้ประกอบด้วย 2 ส่วน

ส่วนที่ 1 เป็นหน่วยระบบ A ได้แก่ หน่วยระบบการบริหารจัดการ และแนะนำส่งเสริมผู้กู้ โดยมีหน่วยระบบสะสมทุนเป็นหน่วยระบบพ่วง คือ หน่วยระบบ AA

ส่วนที่ 2 เป็นหน่วยระบบ B ได้แก่ หน่วยระบบการดำเนินงานของผู้กู้แต่ละราย โดยมีหน่วยระบบสะสมทุนเป็นหน่วยระบบพ่วงคือ หน่วยระบบ BB

สำหรับหน่วยระบบ A มีปัจจัยนำเข้าได้แก่ I ตามรายการต่าง ๆ ดังปรากฏในแผนภูมิ มีกระบวนการทำงานได้แก่ P ตามรายการต่าง ๆ ดังปรากฏในแผนภูมิ และมีผลผลิตได้แก่ O ตามรายการต่าง ๆ ดังปรากฏในแผนภูมิ

หน่วยระบบ B คล้ายกันกับหน่วยระบบ A คือ เป็นหน่วยระบบของผู้กู้แต่ละคน มีปัจจัยนำเข้าได้แก่ I ที่จะนำมาประกอบกิจการของผู้กู้แต่ละรายมี P คือกระบวนการทำอาชีพตามรายการ และมี O ได้แก่งผลผลิตตามรายการ

ความเชื่อมโยงที่สำคัญของหน่วยงาน A และ B คือ หน่วยระบบกองทุน เป็นผู้ให้เงินกู้แก่หน่วยระบบ B และอาจจะช่วยหาตลาดจำหน่ายสินค้าบางอย่าง ตลอดจนช่วยหาวิธีแนะนำดำเนินการให้ได้ผลดี ส่วนหน่วยระบบ B เมื่อดำเนินการได้ผลดี ส่งคืนเงินกู้พร้อมดอกเบี้ยให้กับหน่วยระบบ A

บริบท (C) ในที่นี้หมายถึงบริบทของหน่วยงานระบบ A และ B เช่น สภาพภูมิประเทศ และประชากรของชุมชนตลอดจนสภาพเศรษฐกิจโดยทั่วไปของประเทศและนโยบายเกี่ยวกับกองทุน

4. วิธีดำเนินการ

การดำเนินการประเมินโครงการกองทุนหมู่บ้านและชุมชนเมืองมีดังนี้คือ

ขั้นที่ 1 เก็บข้อมูลของ บร.ต่าง ๆ ซึ่งเป็นข้อมูลเชิงคุณภาพและข้อมูลเชิงปริมาณ โดยวิธีการสัมภาษณ์, สอบถาม และการสังเกต ของประชากรในหมู่บ้านและสมาชิกของกองทุนคณะกรรมการ ผู้นำหมู่บ้าน กลุ่มตัวอย่างที่ใช้ในการเก็บข้อมูลจาก 50% ของจำนวนสมาชิกทั้งหมด

ขั้นที่ 2 เก็บข้อมูล จากแหล่งข้อมูลทุติยภูมิ จากความจำเป็นขั้นพื้นฐาน 2 (จปฐ.2) และ กชช.2 ก.

ขั้นที่ 3 ใช้ชีพชีโมเดล วิเคราะห์กองทุนหมู่บ้านและกำหนดตัวชี้วัดโดยใช้สถานการณ์การลงทุนของสมาชิก ความสามารถในการคืนเงินของสมาชิก, การบริหารจัดการกองทุนของ

คณะกรรมการกองทุน ความสามัคคีของชุมชน และความซื่อสัตย์ของสมาชิกกองทุน เป็นตัวชี้วัด และกำหนดตัวแปรที่ศึกษาคือ นโยบายเป้าหมายเกี่ยวกับกองทุนหมู่บ้านและชุมชนเมือง, ระเบียบกองทุนของรัฐ, ศึกษาวิเคราะห์ศักยภาพชุมชนด้านความเข้มแข็งของผู้นำ กรรมการกองทุน ความสามัคคีในชุมชนและประสบการณ์เกี่ยวกับกองทุนออมทรัพย์ของชุมชน, ศักยภาพของสมาชิกกองทุน, กระบวนการพิจารณาให้สมาชิกกู้เงินจากกองทุน, และศึกษาการทำบัญชีกองทุนหมู่บ้าน

ขั้นที่ 4 ประมวลสังเคราะห์ข้อมูลตามประเด็นที่จะต้องทำการประเมิน

ขั้นที่ 5 จัดทำสารนิพนธ์

5. ผลที่คาดว่าจะได้รับจากการประเมินโครงการ

จากการประเมิน โครงการจะได้ประโยชน์ดังนี้

1. ได้ทราบและมีความรู้ความเข้าใจเกี่ยวกับการดำเนินงาน และกระบวนการจัดการกองทุนหมู่บ้านและชุมชนเมือง
2. ได้ทราบและมีความรู้ความเข้าใจปัจจัยต่าง ๆ ที่เป็นอุปสรรคสนับสนุนการดำเนินงานของกองทุนหมู่บ้านและชุมชนเมือง
3. ได้ตัวชี้วัด ความเข้มแข็งของการบริหารการพัฒนาเกี่ยวกับกองทุนหมู่บ้านและชุมชนเมือง และแนวทางวัดความสำเร็จในโครงการพัฒนาต่าง ๆ ระดับหมู่บ้านและชุมชน
4. ได้ทราบผลการดำเนินโครงการกองทุนหมู่บ้านว่าบรรลุตามวัตถุประสงค์ของกองทุนหมู่บ้านและชุมชนเมืองแห่งชาติหรือไม่
5. ได้ศึกษาเปรียบเทียบว่า เมื่อเริ่มโครงการและดำเนินโครงการได้ไปหนึ่งปี หนี้สินของราษฎรนอกกระบวนการเป็นหนี้รายทุนหรือจากสถาบันการเงินนอกหมู่บ้านชุมชน ลดน้อยลงหรือไม่

บทที่ 2

เอกสารที่เกี่ยวข้อง

ความนำ

หลักวิชาต่าง ๆ ที่ปรากฏในบทนี้เป็นหลักวิชาที่ผู้วิจัยได้ประมวลจากแนวคิดหรือทฤษฎีที่เกี่ยวข้องและข้อมูลอื่น ๆ เพื่อแสดงว่าหลักวิชาด้านเนื้อหาสาระและหลักวิชาด้านเทคนิควิธีการประเมิน ที่นำมาใช้ในการประเมินครั้งนี้มีความถูกต้องและสมเหตุสมผลในทางวิชาการ หลักวิชาด้านเนื้อหาสาระและประเด็นเทคนิคการประเมินมี 5 ด้านได้แก่

1. นโยบาย หลักการ วัตถุประสงค์ และระเบียบกองทุนหมู่บ้านและชุมชนเมืองแห่งชาติ
2. ระเบียบต่าง ๆ ที่เกี่ยวข้อง
3. หลักเกณฑ์และแนวทางปฏิบัติในการดำเนินการกองทุนหมู่บ้านและชุมชนเมือง
4. หลักการประเมิน โครงการ รูปแบบการประเมินแบบชีพชีโมเดล
5. เอกสารหลักวิชาอื่น ๆ

1. นโยบาย หลักการ วัตถุประสงค์และระเบียบกองทุนหมู่บ้านและชุมชนเมืองแห่งชาติ

1.1 นโยบายกองทุนหมู่บ้านและชุมชนเมือง

กองทุนหมู่บ้านและชุมชนเมือง เป็นนโยบายของรัฐบาล ซึ่งมี พ.ศ.ท.ทักษิณ ชินวัตร เป็นนายกรัฐมนตรี เพื่อเป็นการเสริมสร้างกระบวนการพึ่งพาตนเองของหมู่บ้าน และชุมชนเมือง ในด้านการเรียนรู้ การสร้างและการพัฒนาความคิดริเริ่ม และการแก้ไขปัญหาและเสริมสร้างศักยภาพทั้งด้านเศรษฐกิจและสังคมของประชาชนในหมู่บ้านและชุมชนเมือง

โดยรัฐบาลจัดตั้งกองทุนหมู่บ้าน และชุมชนเมือง กองทุนละ 1 ล้านบาท พร้อมเสริมสร้างและพัฒนาหมู่บ้านและชุมชนเมืองให้มีขีดความสามารถในการจัดระบบบริหารจัดการเงินกองทุนหมุนเวียนในหมู่บ้านและชุมชนเมืองตนเอง

1.2 หลักการสำคัญของกองทุนหมู่บ้านและชุมชนเมืองแห่งชาติ

ปรัชญาหรือหลักการสำคัญของกองทุนหมู่บ้านและชุมชนเมืองแห่งชาติ คือ

1. เสริมสร้างสำนึกความเป็นชุมชนและท้องถิ่น
 2. ชุมชนเป็นผู้กำหนดอนาคต และจัดการหมู่บ้านและชุมชนด้วยคุณค่าและภูมิปัญญาของตนเอง
 3. เกื้อกูลประโยชน์ต่อผู้ด้อยโอกาสในหมู่บ้านและชุมชน
 4. เชื่อมโยงกระบวนการเรียนรู้ร่วมกันระหว่างชุมชน ราชการ เอกชนและประชาสังคม
 5. กระจายอำนาจให้ท้องถิ่นและพัฒนาประชาธิปไตยพื้นฐาน
- และนโยบายกองทุนหมู่บ้านจะประสบความสำเร็จได้ ควรประกอบด้วยหลักสำคัญ 4

ประการคือ

1. ความพร้อมของหมู่บ้านและชุมชนเมือง
2. การบริหารจัดการกองทุนหมุนเวียน
3. การปฏิรูประบบบริหารราชการแผ่นดิน ตามแนวทางให้หมู่บ้านเป็นศูนย์กลางในการพัฒนา
4. การติดตามประเมินผล โดยมีตัวชี้วัดประสิทธิภาพกองทุน

1.3 วัตถุประสงค์ในการจัดตั้งกองทุนหมู่บ้านและชุมชนเมืองแห่งชาติ มีดังนี้

1. เป็นแหล่งเงินทุนให้หมู่บ้านและชุมชนเมือง สำหรับการลงทุนเพื่อพัฒนาอาชีพ สร้างงาน สร้างรายได้หรือเพิ่มรายได้ ลดรายจ่าย การบรรเทาเหตุฉุกเฉิน และจำเป็นเร่งด่วน และสำหรับการนำไปสู่การสร้างกองทุนสวัสดิภาพที่ดีแก่ประชาชนในหมู่บ้านหรือชุมชน

2. ส่งเสริมและพัฒนาหมู่บ้านและชุมชนเมืองให้มีขีดความสามารถในการจัดระบบ และบริหารจัดการกองทุนของตนเอง

3. เสริมสร้างกระบวนการพึ่งพาตนเองของหมู่บ้านและชุมชนเมือง ในด้านการเรียนรู้ การสร้างและพัฒนาความคิดริเริ่ม เพื่อแก้ไขปัญหา และเสริมสร้างศักยภาพ และส่งเสริมเศรษฐกิจ พอเพียงในหมู่บ้านและชุมชนเมือง

4. กระตุ้นเศรษฐกิจในระบบฐานรากของประเทศ รวมทั้งเสริมสร้างภูมิคุ้มกันทาง เศรษฐกิจและสังคมของประเทศในอนาคต

5. เสริมสร้างศักยภาพและความเข้มแข็งทั้งทางด้านเศรษฐกิจ และสังคมของประชาชน ในหมู่บ้านหรือชุมชนเมือง

1.4 ระเบียบกองทุนหมู่บ้านและชุมชนเมืองแห่งชาติ มีระเบียบที่เกี่ยวข้อง ดังนี้

1. ระเบียบสำนักนายกรัฐมนตรี ว่าด้วยคณะกรรมการกองทุนหมู่บ้านและชุมชนเมือง แห่งชาติ พ.ศ.2544

2. ระเบียบสำนักนายกรัฐมนตรี ว่าด้วยคณะกรรมการกองทุนหมู่บ้านและชุมชนเมือง แห่งชาติ (ฉบับที่ 2) พ.ศ.2544

3. ระเบียบคณะกรรมการกองทุนหมู่บ้านและชุมชนเมืองแห่งชาติ ว่าด้วยการจัดตั้ง และการบริหารกองทุนหมู่บ้านและชุมชนเมืองแห่งชาติ พ.ศ.2544

4. ระเบียบคณะกรรมการกองทุนหมู่บ้านและชุมชนเมืองแห่งชาติ ว่าด้วยการจัดตั้ง และการบริหารกองทุนหมู่บ้านและชุมชนเมืองแห่งชาติ (ฉบับที่ 2) พ.ศ.2544

ในการทำสารนิพนธ์ครั้งนี้ ผู้วิจัยจะใช้แนวทางนโยบาย หลักการวัตถุประสงค์ และ ระเบียบกองทุนหมู่บ้านและชุมชนเมืองแห่งชาติ เป็นหลักในการประเมิน โครงการกองทุนหมู่บ้าน และชุมชนเมืองแห่งชาติ

2. ระเบียบต่าง ๆ ที่เกี่ยวข้อง

2.1 ระเบียบสำนักนายกรัฐมนตรีว่าด้วยคณะกรรมการกองทุนหมู่บ้านและชุมชนเมือง แห่งชาติ พ.ศ.2544

ระเบียบสำนักนายกรัฐมนตรีว่าด้วยคณะกรรมการกองทุนหมู่บ้านและชุมชนเมือง แห่งชาติ พ.ศ.2544 ประกอบไปด้วย 2 หมวดดังนี้

หมวด 1 คณะกรรมการกองทุนหมู่บ้านและชุมชนเมืองแห่งชาติ

ข้อ 6 ให้มีคณะกรรมการหนึ่งเรียกว่า “คณะกรรมการกองทุนหมู่บ้านและชุมชนเมือง แห่งชาติ” โดยมีชื่อย่อว่า กทบ. ประกอบด้วยนายกรัฐมนตรี ที่นายกรัฐมนตรีมอบหมายเป็น

ประธาน รัฐมนตรีว่าการกระทรวงมหาดไทยเป็นรองประธานคนที่หนึ่ง รัฐมนตรีว่าการกระทรวงการคลังเป็นรองประธานคนที่สอง รัฐมนตรีประจำสำนักนายกรัฐมนตรี ที่นายกรัฐมนตรีมอบหมายเป็นรองประธานคนที่สาม ผู้อำนวยการสำนักงานประมาณ เลขาธิการคณะกรรมการพัฒนาการเศรษฐกิจและสังคมแห่งชาติ ปลัดกระทรวงมหาดไทย ปลัดกระทรวงการคลัง ปลัดกระทรวงเกษตรและสหกรณ์ ปลัดกระทรวงพาณิชย์ ปลัดกระทรวงอุตสาหกรรม ปลัดกระทรวงแรงงานและสวัสดิการสังคม เลขานุการรัฐมนตรีว่าการกระทรวงมหาดไทย ผู้อำนวยการธนาคารออมสิน ผู้จัดการธนาคารเพื่อการเกษตรและสหกรณ์การเกษตร และผู้ทรงคุณวุฒิ ซึ่งคณะรัฐมนตรีแต่งตั้งจำนวนไม่เกิน 10 คนเป็นกรรมการ เลขานุการนายกรัฐมนตรีเป็นกรรมการและเลขานุการ

คณะกรรมการอาจแต่งตั้งกรรมการและผู้ช่วยเลขานุการ จำนวนไม่เกิน 3 คน

ให้มีที่ปรึกษาคณะกรรมการ ซึ่งคณะรัฐมนตรีแต่งตั้งโดยคำแนะนำของคณะกรรมการ จำนวนอย่างน้อยสามคนแต่ไม่เกินเจ็ดคน

ข้อ 7 คณะกรรมการผู้ทรงคุณวุฒิมีวาระอยู่ในตำแหน่งคราวละสองปี และอาจได้รับแต่งตั้งอีกได้

ในกรณีที่กรรมการผู้ทรงคุณวุฒิพ้นจากตำแหน่งก่อนครบวาระหรือในกรณีที่คณะรัฐมนตรีแต่งตั้งกรรมการผู้ทรงคุณวุฒิเพิ่มขึ้นในระหว่างที่คณะกรรมการซึ่งแต่งตั้งไว้แล้ว ยังมีวาระอยู่ในตำแหน่งให้ผู้ได้รับแต่งตั้งให้ดำรงตำแหน่งแทนหรือเป็นกรรมการเพิ่มขึ้นอยู่ในตำแหน่งเท่ากับวาระที่เหลืออยู่ของกรรมการซึ่งได้แต่งตั้งไว้แล้ว

เมื่อครบกำหนดวาระตามวรรคหนึ่ง หากยังไม่มีกรรมการผู้ทรงคุณวุฒิขึ้นใหม่ ให้กรรมการผู้ทรงคุณวุฒิซึ่งพ้นจากตำแหน่งนั้น ปฏิบัติหน้าที่ต่อไปจนกว่ากรรมการผู้ทรงคุณวุฒิซึ่งได้รับแต่งตั้งใหม่เข้ารับหน้าที่

ข้อ 8 นอกจากการพ้นตำแหน่งตามวาระข้อ 7 กรรมการผู้ทรงคุณวุฒิพ้นจากตำแหน่งเมื่อ

- (1) ตาย
- (2) ลาออก
- (3) เป็นบุคคลล้มละลาย
- (4) คณะรัฐมนตรีมีมติให้พ้นจากตำแหน่ง
- (5) เป็นคนไร้ความสามารถหรือคนเสมือนไร้ความสามารถ
- (6) ได้รับโทษจำคุกโดยคำพิพากษาถึงที่สุดให้จำคุก

ข้อ 9 การประชุมของคณะกรรมการ ต้องมีกรรมการมาประชุมไม่น้อยกว่ากึ่งหนึ่งของจำนวนกรรมการทั้งหมด จึงจะเป็นองค์ประชุม

ในการประชุมคราวใด ถ้าประธานกรรมการไม่มาประชุมหรือไม่อาจปฏิบัติหน้าที่ได้ ให้รองประธานกรรมการผู้มีอาวุโสตามลำดับเป็นประธานในที่ประชุม ถ้าไม่มีรองประธานกรรมการมาประชุมหรือไม่อาจปฏิบัติหน้าที่ได้ให้กรรมการที่มาประชุมเลือกกรรมการคนหนึ่งเป็นประธานในที่ประชุม

การวินิจฉัยชี้ขาดของที่ประชุมให้ถือเสียงข้างมาก กรรมการคนหนึ่งให้มีเสียงหนึ่งในการลงคะแนน ถ้าคะแนนเสียงเท่ากัน ให้ประธานในที่ประชุมออกเสียงเพิ่มขึ้นอีกหนึ่งเสียงเป็นเสียงชี้ขาด

ข้อ 10 คณะกรรมการมีอำนาจหน้าที่ดังต่อไปนี้

(1) กำหนดนโยบายการจัดตั้ง และแนวทางการบริหารกองทุนหมู่บ้านและชุมชนเมือง และกองทุน

(2) กำหนดแผนการจัดหาเงินทุน กองทุนหมู่บ้านและชุมชนเมือง และแผนการจัดสรรให้แก่กองทุน

(3) จัดทำร่างกฎหมายเกี่ยวกับกองทุนหมู่บ้านและชุมชนเมืองแห่งชาติ เสนอต่อคณะรัฐมนตรี

(4) กำหนดแผนงาน และออกระเบียบ ข้อบังคับและประกาศในการจัดตั้ง และแนวทางการบริหารงานกองทุน

(5) ออกระเบียบเกี่ยวกับการรับเงิน การจ่ายเงิน การเก็บรักษาเงิน จัดหา และจัดสรรผลประโยชน์ของกองทุน

(6) ออกระเบียบเกี่ยวกับคณะกรรมการกองทุนหมู่บ้านและการบริหารกองทุน

(7) แต่งตั้งคณะอนุกรรมการ คณะทำงาน เพื่อดำเนินการตามระเบียบนี้

(8) ออกระเบียบ คำสั่งและประกาศอื่น ๆ เพื่อปฏิบัติตามระเบียบนี้

(9) เพื่อประโยชน์ในการบริหารงานของสำนักงาน อาจมีคำสั่งให้ข้าราชการหรือลูกจ้างส่วนราชการหรือคณะกรรมการ อาจขอให้คณะรัฐมนตรีมีมติให้พนักงานหรือลูกจ้างของรัฐวิสาหกิจ หรือหน่วยงานอื่นของรัฐ ไปช่วยปฏิบัติงานเป็นเจ้าหน้าที่ของสำนักงานได้ โดยถือว่าเป็นการปฏิบัติราชการหรือปฏิบัติงานตามปกติ โดยจะให้ไปช่วยปฏิบัติงานเต็มเวลา บางเวลา หรือนอกเวลาได้ อีกทั้งอาจกำหนดค่าตอบแทนให้แก่ผู้ไปช่วยปฏิบัติงานด้วยก็ได้

(10) รายงานผลการดำเนินงาน ปัญหาและอุปสรรค รวมทั้งฐานะการเงินของกองทุนให้คณะรัฐมนตรีทราบอย่างน้อยปีละ 1 ครั้ง

(11) ปฏิบัติหน้าที่อื่น หรือตามที่กฎหมายอื่นบัญญัติให้เป็นอำนาจและหน้าที่ของคณะกรรมการ หรือตามที่คณะรัฐมนตรีมอบหมาย

ข้อ 11 การประชุมของคณะอนุกรรมการให้นำข้อ 9 มาใช้กับการประชุมและวินิจฉัยชี้ขาดของที่ประชุมอนุกรรมการ โดยอนุ โลม

ข้อ 12 ให้คณะกรรมการที่ปรึกษา และคณะอนุกรรมการ ที่ได้รับการแต่งตั้งตามระเบียบนี้ได้เข้าประชุมค่าตอบแทนตามอัตราที่กำหนด ในพระราชกฤษฎีกาเบี้ยประชุม และค่าตอบแทนที่ปรึกษา ซึ่งนายกรัฐมนตรีแต่งตั้ง พ.ศ.2523 และที่แก้ไขเพิ่มเติม โดยเบิกจ่ายจากสำนักเลขาธิการนายกรัฐมนตรี หมวด 2 สำนักงานคณะกรรมการกองทุนหมู่บ้านและชุมชนเมืองแห่งชาติ

ข้อ 13 ให้มีสำนักงานคณะกรรมการกองทุนหมู่บ้านและชุมชนเมืองแห่งชาติ ในสำนักเลขาธิการนายกรัฐมนตรี

ข้อ 14 สำนักงานมีอำนาจ หน้าที่ดังต่อไปนี้

- (1) ทำหน้าที่เป็นสำนักเลขานุการของคณะกรรมการ
- (2) ปฏิบัติงานธุรการของคณะกรรมการ ที่ปรึกษาคณะกรรมการและคณะอนุกรรมการ
- (3) ศึกษารวบรวมวิเคราะห์ข้อมูลต่าง ๆ ที่เกี่ยวกับการดำเนินงานของคณะกรรมการและของกองทุน
- (4) ประชาสัมพันธ์ให้ประชาชนได้ทราบถึงการจัดตั้งนโยบาย และแนวทางการบริหารกองทุน
- (5) ดำเนินการและประสานงานกับราชการและองค์กรต่าง ๆ ที่เกี่ยวข้องเพื่อเตรียมความพร้อมในการจัดตั้งกองทุน และแนวทางการบริหารกองทุน
- (6) จัดให้มีหรือสนับสนุนให้มีการประชุมชี้แจง และฝึกอบรมบุคลากรที่เกี่ยวข้องกับการดำเนินงานกองทุน
- (7) พิจารณาเสนอความเห็นต่อคณะกรรมการในการพิจารณาแผนการบริหาร และการจัดการกองทุน
- (8) ให้การสนับสนุน ปรึกษาหารือ และข้อเสนอแนะแก่คณะกรรมการเกี่ยวกับนโยบาย ระเบียบ หลักเกณฑ์ การดำเนินงานกองทุน
- (9) ดำเนินการหรือมอบหมายให้หน่วยงานอื่น ๆ ดำเนินการในส่วนที่เกี่ยวข้องกับกองทุน และรายงานผลต่อคณะกรรมการดำเนินการในส่วนการบริหารกองทุน
- (10) รายงานผลการปฏิบัติงานประจำปีของสำนักงานเสนอต่อคณะกรรมการ
- (11) ดำเนินการอื่นใดตามที่คณะกรรมการมอบหมาย

2.2 ระเบียบกองทุนหมู่บ้านและชุมชนเมือง

ข้อ 1 ระเบียบนี้ เรียกว่า “ระเบียบกองทุนหมู่บ้าน คอนมะเกลือ”

ข้อ 2 ที่ตั้งของกองทุน เลขที่ 19 หมู่ที่ 6 ตำบลบึงอ้อ อำเภอขามทะเลสอ จังหวัดนครราชสีมา รหัส 30280

ข้อ 3 ระเบียบนี้ใช้บังคับตั้งแต่วันที่ประกาศเป็นต้นไป

ข้อ 4 วัตถุประสงค์ในการจัดตั้งกองทุน

- (1) เป็นแหล่งเงินทุนหมุนเวียนให้กับสมาชิก
- (2) เพื่อส่งเสริมการออมทรัพย์ด้วยวิธีการถือหุ้น การฝากสัจจะ และเงินรับฝาก
- (3) เพื่อให้บริการเงินกู้แก่สมาชิก
- (4) เพื่อพัฒนาจิตใจสมาชิกให้เป็นคนดี มีคุณธรรม 4 ประการ คือ
 1. เป็นคนมีความซื่อสัตย์
 2. เป็นคนไม่เห็นแก่ตัว
 3. เป็นคนไม่มัวเมาในสิ่งอบายมุข
 4. เป็นคนรู้รักสามัคคี
- (5) เพื่อพัฒนาสมาชิกให้เป็นคนดี มีคุณธรรม 4 ประการ
 1. เป็นคนเก่งเรียน ใฝ่หาความรู้ใหม่ๆ
 2. เป็นคนเก่งคิด คิดสร้างสรรค์ คิดแก้ปัญหา
 3. เป็นคนเก่งงาน ขยันการงาน และมีความรับผิดชอบหน้าที่การงาน
 4. เป็นคนเก่งคน มีมนุษยสัมพันธ์ที่ดีต่อทุกคน

ข้อ 5 แหล่งที่มาของเงินทุน ประกอบด้วยเงินและทรัพย์สิน ดังนี้

- (1) เงินที่ได้รับจัดสรรจากคณะกรรมการ
- (2) เงินกู้ยืม
- (3) ดอกผลหรือผลประโยชน์ใด ๆ ที่เกิดขึ้นจากเงินกองทุน
- (4) ค่าธรรมเนียมแรกเข้า
- (5) เงินฝากสัจจะและเงินรับฝาก
- (6) เงินค่าหุ้น
- (7) เงินสมทบจากกลุ่มหรือองค์กรสมาชิก
- (8) เงินหรือทรัพย์สินอื่น ๆ ที่กองทุนได้รับโดยไม่มีเงื่อนไขผูกพัน หรือภาระ

คิดค้นอื่นใด

ข้อ 6 คุณสมบัติของสมาชิก

(1) เป็นผู้ที่พำนัก หรือพักอาศัยอยู่ในหมู่บ้านคอนมะเกลือ เป็นระยะเวลาไม่น้อยกว่าหกเดือนก่อนการจัดตั้งกองทุน

(2) เป็นผู้ที่มีนิสัยอันดีงาม มีความรู้ ความเข้าใจ เห็นชอบด้วยหลักการของกองทุน และสนใจที่จะเข้ามามีส่วนร่วมในกิจกรรมของกองทุน

(3) เป็นผู้ที่จะพร้อมจะปฏิบัติตามระเบียบของกองทุน

(4) เป็นผู้ที่มีคณะกรรมการกองทุน ได้มีมติเห็นชอบให้เข้าเป็นสมาชิก

(5) อดทนเสียสละและเห็นแก่ประโยชน์ของกองทุนเป็นสำคัญ

(6) มีเงินฝากสัจจะ และถือหุ้นอย่างน้อยสิบหุ้นแต่ต้องไม่เกินห้าสิบหุ้น

ข้อ 7 การสมัครเข้าเป็นสมาชิก

(1) ยื่นคำขอสมัครเป็นสมาชิกกองทุนได้ที่คณะกรรมการกองทุน

(2) ผู้ที่มีคุณสมบัติตามข้อ 6 สามารถยื่นความจำนงหรือสมัครเข้าเป็นสมาชิกของกองทุนได้เดือนละ 1 ครั้ง โดยสามารถสมัครเข้าเป็นสมาชิกได้ทั้งในลักษณะปัจเจกบุคคล และกลุ่มหรือองค์กรชุมชนแล้วแต่ความสมัครใจของผู้สมัครสมาชิก

(3) คณะกรรมการกองทุนเป็นผู้พิจารณาคุณสมบัติว่าจะรับบุคคลใดบุคคลหนึ่งเข้าเป็นสมาชิกโดยชอบธรรม

ข้อ 8 เมื่อคณะกรรมการกองทุนพิจารณาคุณสมบัติตามข้อ 6 และเห็นสมควรรับบุคคลใดเข้าเป็นสมาชิก จะแจ้งบุคคลนั้นให้ชำระค่าธรรมเนียมแรกเข้า ค่าหุ้น และเงินฝากสัจจะภายในสามวัน นับจากวันที่ได้รับแจ้งให้เข้าเป็นสมาชิก

ข้อ 9 สมาชิกขาดหรือพ้นสภาพจากการเป็นสมาชิกตามเหตุต่าง ๆ ดังต่อไปนี้

(1) ตาย

(2) ลาออกและได้รับอนุมัติให้ลาออกจากคณะกรรมการกองทุน

(3) วิกลจริต จิตฟั่นเฟือน หรือถูกศาลสั่งให้เป็นคนไร้ความสามารถ

(4) ที่ประชุมใหญ่สมาชิกมีมติให้ออกด้วยคะแนนเสียงสองในสามของผู้ร่วม

ประชุม

(5) จงใจฝ่าฝืนระเบียบของกองทุน หรือแสดงตนเป็นปรปักษ์หรือไม่ให้ความช่วยเหลือร่วมมือกับกองทุนไม่ว่าด้วยประการใด

(6) จงใจปิดบังความจริงอันควรแจ้งให้ทราบในใบสมัครสมาชิก

(7) นำทรัพย์สินของกองทุนไปใช้ผิดวัตถุประสงค์ที่ได้ระบุไว้

(8) มีลักษณะ และหรือคุณสมบัติไม่ตรงกับข้อ 6

3. หลักเกณฑ์และแนวทางปฏิบัติในการดำเนินการกองทุนหมู่บ้านและชุมชนเมือง

3.1 แบบติดตามสังเกตการณ์คัดเลือกคณะกรรมการหมู่บ้านและชุมชนเมือง

แบบติดตามสังเกตการณ์คัดเลือกคณะกรรมการกองทุนหมู่บ้านและชุมชนเมือง มีส่วนสำคัญในการประเมินความพร้อมของกองทุนหมู่บ้านและชุมชนเมืองต่าง ๆ เนื่องจากกระบวนการคัดเลือกคณะกรรมการกองทุน จะต้องเป็นไปตามข้อที่ 41 ของระเบียบคณะกรรมการว่าด้วยการจัดตั้งและบริหารกองทุนหมู่บ้านและชุมชนเมืองแห่งชาติ พ.ศ.2544 กล่าวว่

1. จะต้องมีการว่เรียนจำนวนไม่น้อยกว่าสามในสี่ของครัวเรือนทั้งหมดในหมู่บ้านเข้าร่วมประชุม

2. การคัดเลือกคณะกรรมการหมู่บ้านและชุมชนเมืองให้เป็นไปตามมติที่ประชุม

สำหรับคุณสมบัติของคณะกรรมการกองทุน จะต้องเป็นไปตามข้อ 17 ของระเบียบคณะกรรมการ ว่าด้วย การจัดตั้งและบริหารกองทุนหมู่บ้านและชุมชนเมืองแห่งชาติ พ.ศ.2544 ดังนี้

1. เป็นผู้ที่มิใช่ชื่ออยู่ในทะเบียนบ้านและอาศัยอยู่ในหมู่บ้านติดต่อกันเป็นระยะเวลาไม่น้อยกว่าสองปี ก่อนวันที่ได้รับคัดเลือกเป็นคณะกรรมการกองทุน

2. เป็นผู้บรรลุนิติภาวะ โดยมีอายุยี่สิบปีบริบูรณ์

3. ปฏิบัติตนอยู่ในหลักศาสนา มีความรับผิดชอบ เสียสละ มีส่วนร่วมในกิจกรรมชุมชน ไม่ติดการพนัน ไม่เกี่ยวข้องกับสิ่งเสพติด และไม่มีประวัติเสียทางการเงิน ตลอดจนยึดมั่นในการปกครองระบอบประชาธิปไตย

4. ไม่เป็นบุคคลล้มละลาย คนไร้ความสามารถ หรือคนเสมือนไร้ความสามารถ

5. ไม่เคยได้รับโทษจำคุกโดยคำพิพากษาถึงที่สุดให้จำคุก เว้นแต่เป็นโทษสำหรับความผิดที่ได้กระทำโดยประมาท

6. ไม่เคยต้องคำพิพากษาถึงที่สุดว่ามีความผิด แต่รอการกำหนดโทษหรือการลงโทษในความผิดต่อตำแหน่งหน้าที่หรือความผิดเกี่ยวกับทรัพย์ ยกเว้นความผิดฐานทำให้เสียทรัพย์สินและความผิดฐานบุกรุก

7. ไม่เคยถูกให้ออก ปลดออก หรือไล่ออกจากราชการ องค์กรอิสระตามรัฐธรรมนูญแห่งราชอาณาจักรไทย โดยหน่วยงานรัฐวิสาหกิจ เพราะทุจริตต่อหน้าที่หรือสร้างความเสียหายอย่างร้ายแรงแก่ทางราชการ องค์กรหรือหน่วยงานที่สังกัด

8. ไม่เป็นผู้ไปใช้สิทธิเลือกตั้งที่เสียสิทธิตามมาตรา 68 วรรคสอง ของรัฐธรรมนูญแห่งราชอาณาจักรไทย พุทธศักราช 2540

9. ไม่เป็นผู้ที่เคยพ้นจากตำแหน่งคณะกรรมการกองทุน ดังนี้

9.1 คณะกรรมการกองทุนมีมติให้ออกด้วยคะแนนเสียง เกินกว่าสองในสามของจำนวนกรรมการกองทุนทั้งหมดเท่าที่มีอยู่

9.2 ที่ประชุมสมาชิกมีมติให้ออกด้วยคะแนนเสียงเกินกว่าสองในสามของจำนวนสมาชิกทั้งหมด

3.2 แบบคำขอขึ้นทะเบียน และประเมินความพร้อมของกองทุนหมู่บ้านและชุมชนเมืองนั้น มีวัตถุประสงค์เพื่อให้คณะกรรมการกองทุนหมู่บ้านและชุมชนเมือง ได้ประเมินความพร้อมในด้านต่าง ๆ ของหมู่บ้านและชุมชนเมือง ตามสภาพความเป็นจริง สำหรับหมู่บ้านและชุมชนเมืองจะต้องมีความพร้อมในด้านต่าง ๆ ดังนี้

สำหรับหมู่บ้านและชุมชนเมืองต้องมีความพร้อมในด้านต่าง ๆ ดังนี้

1. ความพร้อม ความสนใจ และการมีส่วนร่วมของประชาชนในหมู่บ้านหรือชุมชนเมือง รวมทั้งการแสดงออกอย่างชัดเจนซึ่งความพร้อมในการเข้าร่วมบริหารจัดการกองทุนของประชาชนในหมู่บ้านหรือชุมชนเมือง

2. ความพร้อมของคณะกรรมการกองทุน ที่เป็นความพร้อมของบุคคล ด้านความรู้และประสบการณ์ในการบริหารจัดการกองทุนสังคมของหมู่บ้านหรือชุมชนเมือง เช่น กลุ่มออมทรัพย์ ธนาคารหมู่บ้าน กองทุนอาชีพ และกองทุนสวัสดิการ และความพร้อมในการเข้าบริหารจัดการกองทุน

3. การบริหารจัดการกองทุนที่สอดคล้องกันเกื้อกูลกัน ในส่วนเงินอุดหนุนจากกองทุนหมู่บ้านและชุมชนเมืองแห่งชาติ และกองทุนทางสังคมหรือกองทุนที่หน่วยงานราชการจัดตั้งขึ้น

4. การมีระบบตรวจสอบและประเมินผลการดำเนินงานของคณะกรรมการกองทุน โดยสมาชิกและมีตัวชี้วัดประสิทธิภาพการดำเนินกิจกรรมของกองทุน ทั้งในด้านเศรษฐกิจ สังคมและการพึ่งพาตนเอง เพื่อความ โปร่งใสและมีประสิทธิภาพสูงสุด

เมื่อกองทุนหมู่บ้านหรือชุมชนเมือง ได้ขึ้นทะเบียนต่อธนาคารแล้วคณะกรรมการสนับสนุนระดับอำเภอร่วมกับกองทุนหมู่บ้านจะประเมินความพร้อมในเรื่องต่าง ๆ ดังนี้

1. การคัดเลือกคณะกรรมการกองทุน
2. คุณสมบัติของคณะกรรมการกองทุน
3. ความรู้ ประสบการณ์ และความมั่นใจการบริหารกองทุนของคณะกรรมการกองทุน
4. ระเบียบ ข้อบังคับในการดำเนินการกองทุน
5. การมีส่วนร่วมของชาวบ้าน หรือสมาชิกในการจัดการกองทุน
6. การปฏิบัติของสมาชิกตามระเบียบและข้อบังคับกองทุน
7. การเปิดบัญชีเงินฝากกองทุน

3.3 การพิจารณาเงินกู้สำหรับคณะกรรมการกองทุนหมู่บ้านและชุมชนเมือง

การพิจารณาเงินกู้ให้กับผู้กู้นั้น คณะกรรมการจะต้องดำเนินการตามหมวด 7 ว่าด้วยการกู้ยืมเงินกองทุนหมู่บ้านและชุมชนเมือง ซึ่งมีสาระสำคัญดังนี้

1. สมาชิกที่ประสงค์จะขอกู้เงินจากกองทุนต้องจัดทำคำขอกู้ โดยระบุวัตถุประสงค์ในการกู้ยืมเงินอย่างชัดเจน โดยยื่นคำขอกู้ดังกล่าวต่อคณะกรรมการกองทุน ให้คณะกรรมการกองทุนพิจารณาเงินกู้ ตามหลักเกณฑ์และวิธีการที่กองทุนกำหนด

2. คณะกรรมการกองทุนมีอำนาจในการอนุมัติเงินกู้อย่างหนึ่งไม่เกินจำนวนสองหมื่นบาท

ในกรณีที่คณะกรรมการกองทุนมีมติเห็นควรอนุมัติเงินกู้อย่างใดเกินกว่าจำนวนที่กำหนดไว้ ให้คณะกรรมการกองทุนเรียกประชุมสมาชิกเพื่อให้สมาชิกพิจารณาวินิจฉัยชี้ขาด แต่การอนุมัติเงินกู้อย่างหนึ่งจะต้องไม่เกินจำนวนห้าหมื่นบาท

3. ในกรณีที่คณะกรรมการกองทุนมีมติอนุมัติเงินกู้ยืมตามคำขอทั้งหมด หรือบางส่วน ให้บันทึกความเห็นในแบบคำขอกู้ยืมเงิน พร้อมทั้งส่งสำเนาแบบคำขอกู้ยืมเงินตลอดจนเงื่อนไขและรายละเอียดในการอนุมัติเงินกู้ แจ้งให้ผู้ขอกู้และธนาคารรับทราบ โดยเร็ว

ให้คณะกรรมการกองทุนแต่งตั้งผู้แทนกรรมการกองทุนอย่างน้อยสองคน เป็นผู้แทนคณะกรรมการกองทุนในการทำสัญญากู้ยืมเงินกับผู้ขอที่ได้รับอนุมัติเงินกู้

ให้ผู้ขอกู้ที่ได้รับอนุมัติเงินกู้ เปิดบัญชีออมทรัพย์กับธนาคาร และแจ้งหมายเลขบัญชีออมทรัพย์ให้คณะกรรมการกองทุนรับทราบ โดยเร็ว

การโอนเงินเข้าบัญชีผู้กู้ ธนาคารจะเป็นผู้ทำหน้าที่โอนเงินเข้าบัญชีผู้กู้ที่ผ่านการพิจารณาอนุมัติจากคณะกรรมการกองทุน ตามคำสั่งและเงื่อนไขของคณะกรรมการกองทุน

4. คณะกรรมการกองทุนอาจเรียกหลักประกันเงินกู้ ไม่ว่าจะส่วนบุคคลหรือทรัพย์สินตามหลักเกณฑ์และวิธีการที่กองทุนกำหนด

5. ให้คณะกรรมการกองทุนกำหนดอัตราดอกเบี้ยหรือค่าตอบแทนเงินฝาก และเงินกู้เป็นอาชีพที่แน่นอน ตามความเห็นชอบจากที่ประชุมสมาชิก โดยคำนึงจรรยาบรรณ และสภาพเศรษฐกิจและสังคมในหมู่บ้านและชุมชนเมืองเป็นหลัก และปิดประกาศอัตราดอกเบี้ยหรือค่าตอบแทนดังกล่าวอย่างเปิดเผย

6. การกำหนดระยะเวลาชำระคืนเงินกู้ ให้คณะกรรมการกองทุนพิจารณาตามความเหมาะสมแห่งสัญญาเงินกู้แต่ละราย การชำระคืนเงินต้นพร้อมดอกเบี้ยหรือค่าตอบแทนให้ผู้กู้ชำระให้แล้วเสร็จสิ้น ภายในกำหนดระยะเวลาไม่เกินหนึ่งปี นับแต่วันที่ทำสัญญา

การชำระคืนเงินกู้หรือลงทุนทุกประเภท ผู้กู้หรือผู้ที่นำเงินไปลงทุนต้องนำเงินไปส่งคืน ฌ
ธนาคาร และนำหลักฐานการส่งชำระคืนเงินกู้หรือเงินลงทุนไปมอบให้คณะกรรมการกองทุน เพื่อ
เป็นหลักฐานในการจัดทำบัญชีหรือดำเนินการในส่วนที่เกี่ยวข้อง

7. ในกรณีที่ผู้กู้ผิดสัญญาไม่ชำระคืนต้นเงินกู้พร้อมดอกเบี้ย หรือค่าตอบแทนตามเงื่อนไข
ที่กำหนดไว้ในสัญญากู้ยืมเงิน ให้ผู้กู้เสียเบี้ยปรับแทนจำนวนที่ระบียบข้อบังคับที่กองทุนกำหนด
ไว้อย่างแน่นอนสำหรับจำนวนที่ขาดหรือค้างชำระ เว้นแต่ผู้กู้ได้รับอนุญาตให้ผ่อนผันการชำระหนี้
คณะกรรมการกองทุนอาจพิจารณายกเลิกหรือปรับลดเบี้ยปรับให้กับผู้กู้รายหนึ่งรายใดก็ได้
เมื่อมีเหตุผลอันควร และด้วยความเห็นชอบจากที่ประชุมสมาชิกด้วยเสียงเกินกึ่งหนึ่งหรือดำเนิน
การอื่นๆ ตามระเบียบที่กองทุนกำหนด

8. ในกรณีที่ผู้กู้ไม่ได้ดำเนินการตามวัตถุประสงค์ในการขอกู้ยืมเงินหรือมีหลักฐานอันควร
เมื่อได้ว่าผู้กู้ นำเงินไปใช้นอกกรอบวัตถุประสงค์ โดยปราศจากเหตุผลอันควร ให้คณะกรรมการ
กองทุนมีอำนาจยกเลิกสัญญา และเรียกคืนเงินกู้พร้อมดอกเบี้ยหรือค่าตอบแทนที่ค้างชำระเต็ม
จำนวนได้โดยทันที

ให้คณะกรรมการกองทุนเรียกประชุมสมาชิกเพื่อลงมติให้ผู้กู้ซึ่งนำเงินกู้ไปใช้นอกกรอบ
วัตถุประสงค์ที่กำหนดไว้ ในคำขอกู้ยืมเงินพ้นจากสมาชิกภาพในระยะเวลาสิบวันหลังจากวัน
ยกเลิกสัญญา

สมาชิกที่ประชุมสมาชิกมีมติให้พ้นจากสมาชิก ห้ามมิให้สมัครเข้าเป็นสมาชิกกองทุนเป็น
ระยะเวลาสองปี

กรณีกองทุนหมู่บ้านคอนมะเกลือ มีเกณฑ์สำหรับพิจารณาเงินกู้ มีดังนี้

1. การอนุมัติเงินกู้ สมาชิกที่ประสงค์จะขอกู้เงินจะต้องจัดทำ โครงการเพื่อขอกู้เงินจากคณะกรรมการกองทุน โดยระบุวัตถุประสงค์ในการกู้ยืมอย่างชัดเจน
2. ลักษณะโครงการ สมาชิกสามารถยื่นขอกู้เพื่อนำไปใช้จ่ายในกิจกรรมดังต่อไปนี้
 - (1) การพัฒนาอาชีพ
 - (2) การสร้างงาน
 - (3) การสร้างและ/หรือเพิ่มรายได้
 - (4) ลดรายจ่าย
 - (5) บรรเทาเหตุฉุกเฉิน และจำเป็นเร่งด่วน

ต้องมีลักษณะหรือคุณสมบัติ คือเป็น โครงการที่ต้องสามารถดำเนินการได้จริง มีความเป็น
ไปได้ทางการตลาด และสามารถเห็น ได้ชัดเจนว่ามีความคุ้มค่าต่อการลงทุน

3. วงเงินกู้ ที่อนุมัติให้แก่สมาชิกรายหนึ่ง ไม่เกินสองหมื่นบาท

ในกรณีที่คณะกรรมการกองทุนมีมติเห็นควรอนุมัติเงินกู้รายใดเกินกว่าสองหมื่นบาท คณะกรรมการจะเรียกประชุมสมาชิก เพื่อให้สมาชิกพิจารณาวินิจฉัยชี้ขาด แต่ทั้งนี้การอนุมัติเงินกู้รายหนึ่งจะต้องไม่เกินห้าหมื่นบาท

โครงการที่สมาชิกขอกู้เพื่อบรรเทาเหตุฉุกเฉิน และจำเป็นเร่งด่วน ต้องเป็นการกู้เฉพาะกรณีเพื่อการอันจำเป็น หรือมีประโยชน์ตามที่คณะกรรมการกองทุนเห็นสมควร แต่จะให้เงินกู้เพื่อการสุรุ่ยสุร่ายหรือการเก็งกำไรไม่ได้ ในวงเงินรายละไม่เกินสามพันบาท

4. การดำเนินการตามโครงการที่ขอกู้และการจัดทำรายงานความก้าวหน้าตามแบบรายงานที่คณะกรรมการกองทุนกำหนด

5. การทำสัญญาเงินกู้ทุกประเภทต้องมีการทำสัญญาไว้กับคณะกรรมการกองทุนตามแบบและเงื่อนไขกำหนด

6. หลักการประกันเงินกู้ มีข้อกำหนดดังนี้

(1) เงินกู้ตามข้อ 2 (1) (2) (3) และ (4) ต้องให้สมาชิกกองทุนจำนวนสองคนเป็นผู้ค้ำประกัน สำหรับเงินกู้ตามข้อ 2 (5) ให้ทำสัญญาเพียงอย่างเดียว

7. การชำระคืนเงินกู้ เงินชำระหนี้สำหรับเงินกู้กำหนดไว้ดังต่อไปนี้

(1) เงินกู้ตามข้อ 2 (1) (2) (3) และ (4) ให้ผู้กู้ส่งคืนพร้อมดอกเบี้ยภายในหนึ่งปี

(2) เงินกู้ตามข้อ 2 (5) ให้ผู้กู้ส่งคืนเงินกู้เต็มจำนวนพร้อมดอกเบี้ยภายในระยะเวลาไม่เกินหนึ่งร้อยยี่สิบวัน

8. อัตราดอกเบี้ย

(1) อัตราดอกเบี้ยเงินกู้ ร้อยละสามต่อปี

(2) อัตราดอกเบี้ยเงินฝาก จะพิจารณาจากดอกเบี้ยเงินฝากออมทรัพย์ของธนาคารเป็นเกณฑ์ในการกำหนดอัตราดอกเบี้ยของเงินฝากกองทุน

9. ค่าปรับในกรณีผู้กู้ผิดสัญญาเงินกู้ให้ผู้กู้เสียเบี้ยปรับในอัตราร้อยละศูนย์จุดห้าต่อวัน เว้นแต่ผู้กู้ได้รับอนุญาตให้ผ่อนผันชำระหนี้จากคณะกรรมการกองทุน

3.4 การวิเคราะห์โครงการที่มีประสิทธิภาพการบริหารจัดการกองทุนหมู่บ้านและชุมชนเมือง

โดยการเพิ่มประสิทธิภาพการบริหารจัดการกองทุนหมู่บ้าน และชุมชนเมืองเป็นโครงการที่มุ่งสนับสนุนการเพิ่มประสิทธิภาพการบริหารจัดการกองทุนหมู่บ้าน ที่ได้รับอนุมัติกองทุนแล้วเสร็จ เพื่อให้เกิดการพัฒนาอย่างต่อเนื่อง นำไปสู่ความเข้มแข็งด้านสังคมและเศรษฐกิจของชุมชนอย่างยั่งยืน โดยจัดสรรเงินทุนการศึกษาแก่บัณฑิตให้เข้าศึกษาหลักสูตรประกาศนียบัตรบัณฑิต การจัดการและการประเมินโครงการ โดยกำหนดให้ศึกษาเกี่ยวกับการปฏิบัติงานจริงในพื้นที่หมู่บ้าน

และชุมชนเมืองให้เป็นกิจกรรมหลักของการศึกษา ซึ่งจะช่วยในการบริหารจัดการกองทุนหมู่บ้าน และชุมชนเมือง รวมทั้งก่อให้เกิดการสร้างงาน สร้างรายได้ให้กับผู้จบการศึกษาระดับปริญญาตรี ซึ่งเป็นการกระตุ้นเศรษฐกิจระดับต่างและส่งเสริมให้บัณฑิตที่ต้องการพัฒนาบ้านเกิดมีโอกาส กระทำได้ อีกทั้งบัณฑิตได้มีการยกระดับฐานะการศึกษาควบคู่ไปกับการปฏิบัติงานในพื้นที่ โดย เนื้อหา หลักสูตรจะมุ่งเน้นเกี่ยวกับการบริหารจัดการการเงิน การบัญชี การจัดทำโครงการ การวิเคราะห์โครงการ การวิจัยและการประเมินผลโครงการ การออกแบบผลิตภัณฑ์และการตลาด รวมถึงการเรียนรู้ชุมชน การประเมินผลและการพัฒนาชุมชนที่ใช้การวิจัยเป็นเครื่องมือ และ เนื่องจากลักษณะของโครงการเป็นการให้ทุนฝึกอบรม โดยจ่ายเป็นเงินสดทำให้แต่ละเดือนมี เม็ดเงินหมุนเวียนและกระจายไปทั่วประเทศ ซึ่งจะทำให้มีการใช้จ่ายเงินนำไปสู่การกระตุ้น เศรษฐกิจ และเชื่อมโยงไปสู่ภาคธุรกิจการค้า บริการ และภาคประชาชน อันเป็นเศรษฐกิจฐาน รากอย่างต่อเนื่อง และโครงการนี้ทำให้กองทุนหมู่บ้านและชุมชนเมือง มีการบริหารจัดการ กองทุนที่มีประสิทธิภาพยิ่งขึ้น มีกระบวนการศึกษาวิจัยเชิงปฏิบัติการ การติดตามประเมินผลและ ส่งเสริมการพัฒนานโยบาย กองทุนหมู่บ้านและชุมชนเมือง ซึ่งเป็นการเสริมสร้างกิจกรรมของ นโยบายที่มีอยู่ให้สมบูรณ์ยิ่งขึ้น

4. หลักการประเมินโครงการ รูปแบบการประเมินชีพท์โมเดล

รูปแบบการประเมินแบบชีพท์โมเดล

จำเนียร สุขหลาย และคณะ ได้สรุป “รูปแบบการประเมินแบบชีพท์โมเดล” ในหนังสือ รวบรวมบทความทางการประเมินโครงการ (สมหวัง พิธิยานุวัฒน์, (บรรณาธิการ), 2544 : 221-234) ดังนี้ การประเมินชีพท์โมเดลเป็นการประเมินเพื่อทราบว่าการประเมินนั้นบรรลุวัตถุประสงค์หรือไม่ และเป็นการประเมินเพื่อให้รายละเอียดต่าง ๆ เพื่อช่วยในการตัดสินใจเกี่ยวกับโครงการ โดยเฉพาะการประเมินโครงการประชุม ซึ่งมีลักษณะเป็นการประเมินความก้าวหน้าเพื่อมุ่งชี้จุดเด่น จุดด้อยของการประชุม เพื่อนำผลไปปรับปรุงกิจการแผนการประชุมได้ทันทั่วทั้งที่ และมีการ ประเมินรวมสรุปหลังโครงการประชุมสิ้นสุดแล้ว เพื่อบ่งชี้ผลสัมฤทธิ์ของโครงการประชุมแบบ จำลองที่เหมาะสม ที่จะใช้เป็นกรอบความคิดในการประเมินแบบชีพท์ จึงเป็นที่นิยมใช้ เพราะ นักประเมินจะได้ข้อดี ข้อบกพร่อง และประสิทธิภาพของโครงการที่จะประเมินได้เป็นอย่างดี ซึ่ง เป็นการรับข่าวสารแบบสะสม ช่วยในการตัดสินใจของผู้บริหาร และเป็นแบบจำลองที่เข้าใจง่าย สะดวกในการปฏิบัติ

แบบจำลองชีพท์จะประเมินด้านต่าง ๆ ดังนี้คือ

1. การประเมินสถานะแวดล้อม (Context Evaluation) การประเมินสถานะแวดล้อมเป็น รูปพื้นฐานของการประเมินโดยทั่ว ๆ ไป เป็นการประเมินเพื่อให้ได้มาซึ่งเหตุผล เพื่อช่วยในการ

กำหนดวัตถุประสงค์ของโครงการ โดยจะเน้นในด้านความสัมพันธ์ที่เกี่ยวกับสภาพแวดล้อม ความต้องการ และเงื่อนไขที่เป็นจริงต่าง ๆ เกี่ยวกับสภาพแวดล้อม นอกจากนี้ยังช่วยในการวินิจฉัยปัญหา เพื่อให้ได้ข้อมูลพื้นฐานที่จะเป็นประโยชน์ในการตัดสินใจ การประเมินสถานะแวดล้อมนี้จัดเป็นการวิเคราะห์ขนาดใหญ่ (Macro Analytic) เป็นตัวกำหนดขอบเขตของการประเมิน การบรรยายและการวิเคราะห์สถานะแวดล้อม นอกจากนี้ยังช่วยให้ทราบถึงตัวแปรที่เกี่ยวข้องและมีความสำคัญสำหรับการบรรลุเป้าหมาย การประเมินสถานะแวดล้อม ทำให้ได้มาซึ่งการเปลี่ยนแปลงวัตถุประสงค์โดยอาศัยการวินิจฉัย และการจัดเรียงลำดับปัญหาให้สอดคล้องกับความต้องการ

วิธีการประเมินสถานะแวดล้อมมี 2 วิธีคือ

1. Contingency Mode เป็นการประเมินสถานะแวดล้อม เพื่อหาโอกาสและแรงผลักดันจากภายนอกระบบ (Oppertunities and pressure outside of the immediate system) เพื่อให้ได้ข้อมูลมาใช้พัฒนา ส่งเสริมโครงการให้ดีขึ้น โดยใช้การสำรวจปัญหาภายในขอบเขตที่กำหนดอย่างกว้าง ๆ

2. Congruence Mode เป็นการประเมินโดยการเปรียบเทียบระหว่างการปฏิบัติจริง (Actual Result) กับวัตถุประสงค์ที่วางไว้ การประเมินแบบนี้ทำให้เราทราบว่า วัตถุประสงค์ใดบ้างที่ไม่สามารถบรรลุเป้าหมายได้

ในการรายงานข้อมูลเกี่ยวกับสถานะแวดล้อม มีความจำเป็นที่จะต้องกำหนดทิศทางของหน่วยที่จะประเมิน เพื่อที่จะได้สอดคล้องกับนโยบายและการตัดสินใจในการบริหารของระบบ ดังนั้น จึงต้องอาศัยความร่วมมือระหว่างนักประเมินกับผู้บริหาร นักประเมินจะให้ข้อมูลเกี่ยวกับปัญหาการตัดสินใจในปัจจุบัน และข้อมูลที่เกี่ยวข้องกับโครงการที่ต้องการใช้ เพื่อการตัดสินใจในอนาคตแก่ผู้บริหาร

2. การประเมินปัจจัยเบื้องต้น (Input Evaluation) เป็นการจัดหาข้อมูล เพื่อใช้ในการตัดสินใจความเหมาะสมของแผนงานต่าง ๆ ที่จัดขึ้น โดยดูว่าข้อมูลนั้นจะมีส่วนช่วยให้บรรลุจุดมุ่งหมายของโครงการหรือไม่ ซึ่งมีประเมินในด้านต่าง ๆ คือ

1. ความสามารถของหน่วยงานหรือตัวแทนในการจัดโครงการ
2. ยุทธวิธีที่ใช้ในการบรรลุวัตถุประสงค์ของโครงการ
3. การได้รับความช่วยเหลือในด้านต่าง ๆ ซึ่งช่วยให้โครงการดำเนินไปได้

ผลที่ได้จากการประเมินปัจจัยเบื้องต้น คือ การวิเคราะห์รูปแบบของวิธีการที่ใช้ในรูปของราคาและผลกำไร (Cost and Benefit) ที่จะได้รับโดยการประเมินในด้านอัตราค่าถึง เวลา ขอบประมาณ วิธีการที่มีศักยภาพ แต่ถ้าเป็นการประเมินด้านการศึกษา ผลกำไรอาจไม่อยู่ในรูป

ตัวเลขก็ได้ การประเมินปัจจัยเบื้องต้นจะช่วยให้ข้อมูลที่จะตัดสินใจได้ว่า ควรตั้งวัตถุประสงค์เชิงปฏิบัติได้อย่างไร ใช้วิธีการกำลังเท่าใด วางแผนและดำเนินการอย่างไร ซึ่งจะแตกต่างจากการประเมินสถานะแวดล้อมที่การประเมินปัจจัยเบื้องต้นเป็นการทำเฉพาะกรณีนั้น ๆ และวิเคราะห์ภายในโครงการเท่านั้น

3. การประเมินกระบวนการ (Process Evaluation) เมื่อแผนดำเนินการได้รับอนุมัติและลงมือทำการประเมินกระบวนการจำเป็นต้องได้รับการเตรียมการเพื่อให้ได้ข้อมูลย้อนกลับแก่ผู้รับผิดชอบและผู้ดำเนินการทุกลำดับชั้น การประเมินกระบวนการมีวัตถุประสงค์ 3 ประการคือ

1. เพื่อหาและทำนายข้อบกพร่องของกระบวนการ หรือดำเนินการตามขั้นตอนที่วางไว้
2. เพื่อรวบรวมสารสนเทศสำหรับผู้ตัดสินใจวางแผน
3. เพื่อเป็นรายงานสะสมถึงการปฏิบัติการต่าง ๆ ที่เกิดขึ้น

ในการรวบรวมสารสนเทศ นักประเมินกระบวนการต้องใช้วิธีการทั้งที่มีแบบแผนและไม่มีแบบแผน เช่นการวิเคราะห์ปฏิกิริยา นอกจากตัวแปรที่สำคัญตามทฤษฎีแล้ว ผู้ประเมินกระบวนการยังอาจค้นหาเหตุหรือกรณีอื่นที่ไม่ได้เข้ามามีส่วนร่วม แต่เป็นเหตุการณ์ที่มีความสำคัญต่อกระบวนการ ดังนั้นผู้ประเมินจึงต้องใช้เครื่องมือใด ๆ เท่าที่จะหาได้ เพื่อสืบสาวไปถึงสิ่งที่แสดงให้เห็นปัญหาอย่างแท้จริง

คุณค่าของการประเมินกระบวนการอยู่ที่ความสัมพันธ์กับการประเมิน คือ

1. การประเมินกระบวนการขึ้นอยู่กับผลประเมินบริบทหรือสถานะแวดล้อม และการประเมินปัจจัย คือ ถ้าสามารถประเมินสถานะแวดล้อมและปัจจัยได้ดีมาก ผู้จัดการโครงการก็มีความมั่นใจมากขึ้นในการเลือกการดำเนินการ ซึ่งการประเมินสถานะแวดล้อมและปัจจัยชี้ให้เห็นและแก้ปัญหาแล้วตั้งแต่ต้น พอถึงการกระทำตามกระบวนการจำเป็นต้องมีข้อมูลย้อนกลับโดยต่อเนื่อง เกี่ยวกับว่าทำอย่างไร โครงการนั้นจึงจะทำหน้าที่ได้สมบูรณ์ที่สุด
2. การประเมินกระบวนการมีความสำคัญมากกว่าการประเมินผลผลิตในระยะแรกของการกำหนดแผนงาน แต่แนวโน้มจะกลับกันถ้าโครงร่างของการพัฒนาแผนงาน อาศัยการสำรวจน้อยลง แต่มีโครงร่างที่แน่นอนมากขึ้น การประเมินกระบวนการและการประเมินผลผลิตจะขึ้นต่อกันและกัน คือ การประเมินกระบวนการจะเข้าไปมีส่วนในการแปลความสิ่งที่เกิดขึ้น และถ้าต้องการเปลี่ยนแปลงกระบวนการไม่สามารถตกลงได้โดยไม่ทราบกระบวนการนั้นให้ผลอย่างไรบ้าง หรือระเบียบปฏิบัติในกระบวนการใหม่ ต้องอาศัยสารสนเทศจากการประเมินผลผลิตเข้ามาร่วมด้วย

4. การประเมินผลผลิต (Product Evaluation) มีจุดหมายเพื่อวัดและแปลความหมายของความสำเร็จ ระเบียบวิธีทั่ว ๆ ไปของการประเมินผลผลิต จะรวมถึงต่อไปนี้อย่างครบถ้วน คือ การกำหนดวัตถุประสงค์ที่นำไปใช้ได้หรือไม่ เกณฑ์ในการวัดที่สัมพันธ์กับวัตถุประสงค์ของการทำกิจกรรมคืออะไร เปรียบเทียบผลที่วัดมาได้ด้วยมาตรฐานสัมบูรณ์ (Absolute Criteria) หรือมาตรฐานสัมพัทธ์ (Relative Criteria) ที่กำหนดไว้ก่อน และทำการแปลความหมายถึงเหตุของสิ่งที่เกิดขึ้น โดยอาศัยรายงานจากการประเมินสถานะแวดล้อม ปัจจัย และกระบวนการร่วมด้วย

ในการประเมินโครงการกองทุนหมู่บ้านและชุมชนเมืองครั้งนี้ ผู้วิจัยจะใช้กรอบแนวคิดทฤษฎีในการประเมิน โดยใช้รูปแบบของการประเมิน “แบบชีพพีโมเดล”

5. เอกสารหลักวิชาอื่นๆ

1. ชุดวิชาการประเมินเพื่อพัฒนา หลักสูตรประกาศนียบัตรบัณฑิตการจัดการจัดการและการประเมินโครงการ เนื้อหาเรื่อง แนวคิดเกี่ยวกับการประเมิน, ความสำคัญของการประเมิน, ตัวชี้วัด, รูปแบบการประเมิน, การเก็บรวบรวมข้อมูล, เครื่องมือที่ใช้ในการเก็บรวบรวมข้อมูล

2. ชุดวิชาการวิจัยชุมชน หลักสูตรประกาศนียบัตรบัณฑิตการจัดการจัดการและการประเมินโครงการ ในเนื้อหาเรื่อง ประโยชน์และการใช้ประโยชน์ของทฤษฎี, ตัวอย่างของทฤษฎี หรือแนวคิดเกี่ยวกับชุมชนและท้องถิ่น, กรอบแนวคิดเกี่ยวกับทฤษฎีระบบการวิจัย การพัฒนาระบบกองทุนหมู่บ้าน

บทที่ 3

วิธีการดำเนินการประเมินโครงการ

ความนำ

การประเมินครั้งนี้เพื่อทราบวิธีการประเมินโครงการ ซึ่งมีอยู่ 6 ด้านคือ

1. วิธีการประเมินโครงการ
2. ประชากรและกลุ่มตัวอย่าง
3. ตัวแปรและตัวชี้วัดที่ใช้ในการประเมินโครงการ
4. เครื่องมือที่ใช้ในการประเมินโครงการ
5. การเก็บรวบรวมข้อมูล
6. การวิเคราะห์ข้อมูล
7. ข้อจำกัดของการทำสารนิพนธ์

1. วิธีการประเมินโครงการ

การประเมินโครงการหมู่บ้านดอนมะเกลือ เป็นการประเมินโครงการเชิงระบบ (System Approach) การประเมินเชิงระบบนั้นมีนักวิชาการหลายคนได้สร้างแบบจำลอง (Model) เพื่อใช้ในการประเมินและได้นำเสนอในที่นี้ดังนี้

1. แนวคิดและรูปแบบการประเมินของสกริฟเวน (Seriven's Evaluation Ideologies and Model) สกริฟเวนได้กำหนดความหมายของการประเมินว่า การประเมินเป็นกิจกรรมที่เกี่ยวข้องกับการรวบรวมข้อมูล การตัดสินใจเลือกใช้เครื่องมือเพื่อเก็บรวบรวมข้อมูล และกำหนดตัวชี้วัดและเกณฑ์ในการประเมิน และจำแนกประเด็นในการประเมินออกเป็น 2 ประเภทได้แก่

1.1 การประเมินยึดเป้าหมายเป็นหลัก เป็นการประเมินที่ใช้เป้าหมายของโครงการเป็นเกณฑ์ในการพิจารณาว่าการดำเนินการนั้นบรรลุเป้าหมายของโครงการหรือไม่ โดยแบ่งการประเมินออกเป็น 2 ระยะคือ

1.1.1 การประเมินระหว่างดำเนินการ (Formative Evaluation) เพื่อหาข้อบกพร่องที่เกิดขึ้นในระหว่างการดำเนินโครงการ เพื่อนำไปใช้เป็นแนวทางในการพัฒนาการดำเนินการโครงการระยะต่อไป

1.1.2 การประเมินผลรวม (Summative Evaluation) คือผลผลิตที่เกิดขึ้นเมื่อ โครงการ สิ้นสุดแล้ว ซึ่งจะเป็นตัวชี้วัดคุณค่าความสำเร็จของโครงการ ที่จะสามารถนำไปใช้เป็นแนวทางใน การพัฒนาปรับปรุงโครงการอื่นที่มีลักษณะคล้ายคลึงกันให้ประสบผลสำเร็จ

2. การประเมินที่ไม่ยึดเป้าหมายเป็นหลัก เป็นการประเมินที่ไม่ได้เน้นเฉพาะผลผลิตที่ เกิดขึ้นตามเป้าหมายเท่านั้น แต่จะนำผลกระทบอื่น ๆ มาร่วมตัดสินคุณค่าด้วยระบบคุณธรรม

นอกจากนี้สคริปเวเน ได้จำแนกการประเมินตามสิ่งประเมินออกเป็น 2 ประเภท คือ

1. การประเมินคุณค่าภายใน (Intrinsic Evaluation) เป็นการประเมินคุณค่าสิ่งที่เกี่ยวข้อง กับโครงการ เช่น จุดประสงค์ โครงสร้าง เนื้อหา วิธีนี้เป็นการประเมินความพร้อมก่อนที่จะ ดำเนินโครงการ

2. การประเมินความคุ้มค่า (Payoff Evaluation) เป็นการประเมินในส่วนที่ผลของการ ดำเนินโครงการมีต่อผู้รับบริการจากโครงการ

การประเมินโครงการหมู่บ้านคอนมะเกลือ ซึ่งเป็นการประเมินโครงการเชิงระบบแนวคิด และรูปแบบการประเมิน มีหลากหลายรูปแบบตามแนวความคิดของผู้เชี่ยวชาญ และรูปแบบที่ ผู้วิจัยจะใช้ในการประเมิน คือรูปแบบการประเมินของสตัฟเฟิลบีม (Stufflebeam's CIPP Model) Stufflebeam ได้ให้ความหมายของการประเมินว่า “เป็นกระบวนการของการวิเคราะห์เพื่อให้ได้มา ซึ่งข้อมูลที่เป็นประโยชน์ในการตัดสินใจในทางเลือกต่าง ๆ ที่มีอยู่” แบบจำลองแบบ CIPP ไม่เพียงแต่ประเมินว่า บรรลุวัตถุประสงค์หรือไม่เท่านั้น แต่ยังเป็นการประเมินเพื่อให้รายละเอียด ต่าง ๆ เพื่อช่วยในการตัดสินใจเกี่ยวกับโครงการ และแบบจำลองแบบ CIPP จะประเมินในด้าน ต่าง ๆ ดังนี้คือ

1. การประเมินสถานะแวดล้อม (Context Evaluation : C) เป็นการประเมินสภาพทั่ว ๆ ไป ที่อยู่รอบ ๆ หน่วยระบบกองทุนหมู่บ้าน

2. การประเมินปัจจัยนำเข้า (Input Evaluation : I) เป็นการประเมินปัจจัยนำเข้าของ หน่วยระบบการบริหารจัดการ และหน่วยระบบกิจการของผู้กู้

3. การประเมินกระบวนการ (Process Evaluation : P) เป็นการประเมินกระบวนการของ หน่วยระบบการบริหารจัดการกองทุนและระบบกิจการของผู้กู้

4. การประเมินผลผลิตที่เกิดขึ้น (Product Evaluation : P) เป็นการประเมินผลผลิตทั้งหมด ที่เกิดขึ้นในหน่วยระบบการบริหารจัดการ และหน่วยระบบการดำเนินงานผู้กู้แต่ละราย

หลังจากการกำหนดตัวชี้วัดของระบบนั้น ๆ แล้ว ขั้นตอนต่อไปของการประเมินของ Stufflebeam คือ

1. ขั้นตอนของการกำหนดเครื่องมือที่ใช้วัด
2. ขั้นตอนของการเก็บรวบรวมข้อมูล
3. ขั้นตอนวิเคราะห์และจัดการสารสนเทศ

ซึ่งในการประเมิน โครงการหมู่บ้านในครั้งนี้นี้การประเมินแบบ CIPP Model จะประเมินในด้านต่าง ๆ ดังนี้คือ

1. ปัจจัยนำเข้าของหมู่บ้านคอนมะเกลือ (I) มีดังนี้
 - I_1 = นโยบายของรัฐบาล
 - I_2 = เงิน 1 ล้านบาท
 - I_3 = คณะกรรมการหมู่บ้าน
 - I_4 = ผู้สมัครขอกู้
 - I_5 = เงินที่ผู้กู้ชำระคืน
2. กระบวนการทำงานของกองทุนบ้านคอนมะเกลือ (P) มีดังนี้คือ
 - P_1 = การคัดเลือกคณะกรรมการ
 - P_2 = การแนะนำส่งเสริมการประกอบอาชีพ
 - P_3 = การอนุมัติเงินกู้
 - P_4 = การทำบัญชี
 - P_5 = การคัดเลือกผู้กู้กองทุน
3. ผลผลิตที่ได้จากกองทุนหมู่บ้านคอนมะเกลือ (O) มีดังนี้
 - O_1 = จำนวนผู้ได้กู้
 - O_2 = ยอดเงินให้กู้
 - O_3 = กองทุนสะสม
 - O_4 = สมาชิกมีรายได้
 - O_5 = เศรษฐกิจดีขึ้น

ผู้วิจัยประเมินโครงการกองทุนหมู่บ้านคอนมะเกลือ จะประเมิน 2 ระบบ คือ

1. ประเมินการบริหารจัดการ (หน่วย A)
2. ประเมินการดำเนินงานของผู้กู้แต่ละราย (หน่วย B)

และบริบทของหน่วยระบบ A และหน่วยระบบ B คือกองทุนหมู่บ้านคอนมะเกลือ

2. ประชากรและกลุ่มตัวอย่าง

การเก็บข้อมูลผู้วิจัยใช้ประชากรในการเก็บรวบรวมข้อมูลคือ ประชาชนในหมู่บ้านคอนมะเกลือ และเก็บรวบรวมข้อมูลโดยใช้กลุ่มตัวอย่าง คือ สมาชิกกองทุนหมู่บ้านคอนมะเกลือ สมาชิกที่กู้ยืมเงินจากกองทุน คณะกรรมการหมู่บ้านและคณะกรรมการกองทุน

3. ตัวแปรและตัวชี้วัดในการประเมินโครงการ

ในการกำหนดตัวชี้วัดเพื่อที่จะประเมิน โครงการกองทุนหมู่บ้านคอนมะเกลือจะแบ่งออกเป็น 2 หน่วยระบบตามแนวคิดเชิงระบบของ CIPP Model ได้กำหนดตัวชี้วัดและตัวแปรดังนี้

ตัวชี้วัดของหน่วยระบบ A

หน่วยระบบ A คือ หน่วยระบบการบริหารจัดการกองทุนและแนะนำส่งเสริมผู้กู้ แบ่งตัวชี้วัดออกเป็น 4 หมวด คือ

1. ตัวชี้วัดบริบท (Context Indicator) ตัวชี้วัดคือ ประวัติความเป็นมาของหมู่บ้าน, สภาพปัจจุบัน, เศรษฐกิจทั้งหมู่บ้านและวัฒนธรรม
2. ตัวชี้วัดปัจจัยนำเข้าของหน่วยระบบ A ประกอบไปด้วยตัวแปรดังต่อไปนี้
 - 2.1 นโยบายของรัฐบาลด้านการพัฒนาชุมชนท้องถิ่น
 - 2.2 เงิน 1 ล้านบาท
 - 2.3 คณะกรรมการหมู่บ้าน
 - 2.4 คณะกรรมการกองทุน
 - 2.5 เงินที่ผู้กู้ชำระคืน
 - 2.6 ผู้สมัครขอกู้
3. ตัวชี้วัดกระบวนการหน่วยระบบ A ประกอบไปด้วยตัวแปรดังต่อไปนี้
 - 3.1 การคัดเลือกผู้กู้
 - 3.2 การอนุมัติเงินกู้
 - 3.3 การแนะนำส่งเสริมการประกอบอาชีพ
 - 3.4 การทำบัญชี
 - 3.5 การรับชำระหนี้
4. ตัวชี้วัดผลผลิตของหน่วยระบบ A แบ่งออกเป็น 3 ด้าน ดังนี้
 - 4.1 ผลโดยตรง (Immediate Result) ได้แก่ ตัวแปร
 - 4.1.1 จำนวนผู้กู้
 - 4.1.2 ยอดเงินให้กู้

4.2 ผลกระทบโดยตรง (Direct Impact)

- 4.2.1 จำนวนผู้กู้
- 4.2.2 จำนวนทุนสะสมของหมู่บ้าน
- 4.2.3 การขยายกิจการผู้กู้
- 4.2.4 การเกิดกิจการใหม่ ๆ ในท้องถิ่น

4.3 ผลกระทบทางอ้อม (Indirect Impact)

- 4.3.1 กองทุนหมู่บ้านมีศักยภาพและความเข้มแข็ง
- 4.3.2 ท้องถิ่นมีเครือข่ายเรียนรู้
- 4.3.3 ท้องถิ่นมีภูมิคุ้มกันทางด้านเศรษฐกิจ

ตัวชี้วัดหน่วยระบบ B

หน่วยระบบ B คือหน่วยระบบการดำเนินงานของผู้กู้แต่ละราย ประกอบไปด้วย 4 หมวด คือ

1. ตัวชี้วัดบริบทหน่วยระบบ B คือสภาพทั่วไปและสภาพแวดล้อมของหมู่บ้านคอนมะเกลือ และมีตัวชี้วัดบริบทเฉพาะตัวของผู้กู้คือ
 1. ความรู้ความสามารถของผู้กู้และครอบครัว
 2. ทรัพย์สินของผู้กู้
 3. หนี้สินธนาคารของผู้กู้
 4. หนี้ภายนอกนอกระบบของผู้กู้
 5. อาชีพหลักของผู้กู้
 6. รายได้ของครอบครัว
 7. ประสบการณ์ในการดำเนินงาน
2. ตัวชี้วัดปัจจัยนำเข้าของหน่วยระบบ B ประกอบไปด้วยตัวแปรดังต่อไปนี้
 - 2.1 เงินกู้ได้มา
 - 2.2 สถานที่และวัตถุดิบ
 - 2.3 เทคนิควิธีทำงาน
 - 2.4 กำลังทำงาน
3. ตัวชี้วัดกระบวนการของหน่วยระบบ B ประกอบไปด้วยตัวแปรดังต่อไปนี้
 - 3.1 การทำกิจการถูกวิธี
 - 3.2 การหาตลาดที่ดี

3.3 การหาพันธุ์พืชที่ดี

3.4 การทำบัญชี

3.5 การวิเคราะห์ประเมิน

4. ตัวชี้วัดผลผลิตของหน่วยระบบ B แบ่งออกเป็น 3 ทางดังนี้

4.1 ผลโดยตรง (Immediate Result) ได้แก่

4.1.1 รายได้เป็นเงิน

4.1.2 ผู้ที่ได้ผลผลิตเป็นถึงของ

4.2 ผลกระทบโดยตรง (Direct Impact)

4.2.1 ผู้ที่ได้ขยายกิจการ

4.2.2 ผู้ที่ได้ทำกิจการด้วยเทคนิควิธีที่ดีขึ้น อันเนื่องมาจากการได้ศึกษาค้นคว้า

ด้วยตนเอง

4.3 ผลกระทบทางอ้อม (Indirect Impact)

4.3.1 ผู้ที่มีการพึ่งพาตนเอง

4.3.2 ผู้ที่มีศักยภาพและมีความเข้มแข็งในกิจการของตนเองอย่างยั่งยืน

4.3.3 การกลับคืนถิ่นของประชาชน

4. เครื่องมือที่ใช้ในการประเมินโครงการ

เครื่องมือที่ใช้ในการประเมินโครงการกองทุนหมู่บ้าน มีดังนี้

4.1 แบบสัมภาษณ์ (Interview) ใช้แบบสัมภาษณ์เป็นเครื่องมือในการเก็บรวบรวมข้อมูล โดยใช้ในแบบ บร.ต่าง ๆ ดังนี้

4.1.1 แบบ บร.1 แบบเก็บข้อมูลบริบทชุมชนหมู่บ้าน ใช้การสัมภาษณ์แบบมีโครงสร้าง โดยสัมภาษณ์จากผู้นำหมู่บ้าน, คณะกรรมการหมู่บ้าน และจากคนเก่าแก่ดั้งเดิมของหมู่บ้าน ในเรื่องประวัติความเป็นมาของหมู่บ้าน, สภาพภูมิอากาศ, อาชีพของคนในหมู่บ้าน

4.1.2 แบบ บร.3 แบบรายงานความรู้ความเข้าใจทัศนคติที่มีต่อกองทุนหมู่บ้านและชุมชนเมือง ใช้การสัมภาษณ์แบบมีโครงสร้างแบบปลายเปิด โดยการสัมภาษณ์จากกลุ่มตัวอย่างประชาชนในหมู่บ้าน เกี่ยวกับทัศนคติของกองทุนโดยมีคำถามให้ผู้ถูกสัมภาษณ์มีโอกาสตอบอย่างอิสระ

4.1.3 แบบ บร.9 แบบบันทึกการสัมภาษณ์ใช้การสัมภาษณ์แบบมีโครงสร้างแบบปลายเปิด โดยการสัมภาษณ์จากกลุ่มตัวอย่างจากคณะกรรมการกองทุน, ผู้นำหมู่บ้าน, คณะกรรมการหมู่บ้าน โดยมีคำถามให้ผู้ถูกสัมภาษณ์ตอบคำถามเกี่ยวกับความคิดเห็น ทัศนคติที่มีต่อ

กองทุนหมู่บ้านและชุมชนเมือง, ทักษะชีวิตที่มีต่อการติดตามประเมินผลโครงการต่าง ๆ และศึกษาการทำบัญชีกองทุนหมู่บ้านและชุมชนเมือง ให้โอกาสกับผู้ถูกสัมภาษณ์ตอบอย่างมีอิสระ

4.1.4 แบบ บร.11 แบบศึกษาเจาะลึกรายกรณี ใช้แบบสัมภาษณ์มีโครงสร้างแบบปลายเปิดและปลายปิด โดยสอบถามกับสมาชิกกองทุนที่กู้ยืมเงินจากกองทุน เรื่องอาชีพของผู้กู้ สมาชิกในครอบครัว, รายได้ของครอบครัว, กิจกรรมที่จะนำเงินกู้ไปดำเนินการ, บัญชีรายรับ-รายจ่ายจากเงินกู้

4.2 แบบสังเกต (Observation) ผู้วิจัยสังเกตพฤติกรรมของบุคคลที่เป็นกลุ่มตัวอย่างเช่น คณะกรรมการกองทุนสังเกตการอนุมัติเงินกู้ การพิจารณาเรื่องต่าง ๆ ของคณะกรรมการ, ประชาชนในหมู่บ้าน พฤติกรรมการเป็นอยู่ วัฒนธรรม การแสดงออกในเรื่องต่าง ๆ โดยสังเกตหลาย ๆ ครั้งและไม่ให้ผู้ถูกสังเกตรู้ตัว เพื่อให้ได้ข้อมูลที่ถูกต้อง น่าเชื่อถือ

4.3 แบบสอบถามและแบบสำรวจ โดยใช้ในแบบ บร.ต่าง ๆ ดังนี้

4.3.1 บร.2 แบบเก็บข้อมูลตัวชี้วัดความเข้มแข็งของชุมชน โดยใช้แบบสอบถามแบบตรวจสอบรายการ เรื่องในชุมชนมีผู้นำที่มีคุณธรรม ยุติธรรม, สมาชิกในชุมชนมีโอกาสหาความรู้เพิ่มเติม และในชุมชนสามารถร่วมกันแก้ปัญหาชุมชนได้ และให้ผู้ตอบตอบโดยการทำเครื่องหมายเพื่อแสดงว่าใช่-ไม่ใช่

และแบบสอบถามและแบบสำรวจแบบมาตราจัดอันดับ (Rating Scak) ใช้เรื่องสมาชิกในชุมชนมีความสามัคคี, มีความซื่อสัตย์, ชุมชนยกย่องคนทำความดี, สมาชิกในชุมชนช่วยเหลือซึ่งกันและกัน และชุมชนมีการรับฟังความคิดเห็นของสมาชิกในชุมชนเป็นประจำ โดยการประชุมหรือเสวนา โดยให้ผู้ที่เป็นตัวอย่างแสดงเครื่องหมาย ตอบว่า มาก-ปานกลาง-น้อย

4.4 การจัดประชุมเวทีชาวบ้าน โดยจัดเวทีชาวบ้านเพื่อแลกเปลี่ยนความคิดเห็นซึ่งกันและกัน ระหว่างตัวแทนในหมู่บ้านของตำบล ในแบบ บร.ต่าง ๆ ดังนี้

4.4.1 แบบ บร.5 แบบรายงานผลการจัดเวทีบริหารจัดการกองทุนหมู่บ้านและชุมชนเมือง โดยการจัดเวทีชาวบ้านระดับตำบลและเปลี่ยน ซึ่งแจ้งการบริหารของแต่ละกองทุน เพื่อหาข้อเปรียบเทียบและหาทางแก้ไขปัญหาร่วมกัน ในเรื่องสาเหตุที่ยังไม่สามารถจัดตั้งกองทุนได้, ปัจจัยที่ช่วยให้สามารถจัดตั้งกองทุนได้, ระเบียบกองทุนหมู่บ้านและชุมชน, การชำระหนี้กองทุน และปัญหาการบริหารจัดการกองทุนหมู่บ้านและชุมชนเมือง

4.4.2 แบบ บร.6 แบบรายงานผลการจัดเวทีกลุ่มผู้กู้เงินจากกองทุนหมู่บ้านและชุมชนเมือง โดยการจัดเวทีระดับหมู่บ้าน แต่ละกลุ่มอาชีพแล้วส่งตัวแทนแต่ละกลุ่มอาชีพ เพื่อจัดเวที

ระดับตำบล เพื่อแลกเปลี่ยนความคิดเห็นในเรื่องประสบการณ์ของแต่ละอาชีพที่ประกอบอยู่ และ ปัญหาที่มีอยู่ในปัจจุบันและแนวทางแก้ปัญหาของแต่ละกลุ่มอาชีพ

4.4.3 แบบ บร.10 แบบสรุปบทเรียนชุมชนหมู่บ้าน จัดเวทีระดับหมู่บ้านและตำบล สรุปบทเรียนชุมชนเพื่อหาจุดเด่น จุดด้อย ปัญหาปัจจัยที่ทำให้กองทุนหมู่บ้านสำเร็จหรือเป็น ปัญหา

5. การเก็บรวบรวมข้อมูล

การเก็บรวบรวมข้อมูลเพื่อประเมินโครงการหมู่บ้านคอนมะเกลือ เก็บรวบรวมข้อมูลโดย เก็บจากแหล่งข้อมูลดังนี้

5.1 แหล่งข้อมูลปฐมภูมิ (Primary Data Source) เป็นการเก็บรวบรวมข้อมูลจากสมาชิก ในหมู่บ้านโดยตรง โดยจะใช้กับ แบบ บร.2, บร.3, บร.7, บร.9 และ บร.10

5.2 แหล่งข้อมูลทุติยภูมิ (Secondary Date Source) เป็นแหล่งข้อมูลที่ผู้วิจัยใช้ข้อมูลจาก ที่เก็บรวบรวมข้อมูลระดับหมู่บ้าน, ตำบล และอำเภอ เก็บรวบรวมได้แล้วโดยใช้ข้อมูลจาก จปฐ.2, กชช 2ค และประวัติหมู่บ้าน

จากการเก็บรวบรวมข้อมูลของหมู่บ้าน ที่เก็บจากแหล่งตามข้างต้น และยังใช้วิธีเก็บ รวบรวมข้อมูลต่าง ๆ ดังนี้คือ

1. การสัมภาษณ์ เป็นการสัมภาษณ์สมาชิกในหมู่บ้าน สมาชิกในกองทุน คณะกรรมการ กองทุน คณะกรรมการหมู่บ้าน โดยใช้กับแบบเก็บรวบรวมข้อมูล คือ แบบ บร.3 และ แบบ บร.9
2. การสังเกต โดยใช้วิธีการสังเกตพฤติกรรมของสมาชิกในกองทุน และสมาชิกใน หมู่บ้านในการทำกิจกรรมต่าง ๆ รวมทั้งการใช้ชีวิตความเป็นอยู่ โดยการที่ผู้วิจัยเข้าไปมีส่วนร่วม เป็นสมาชิกคนหนึ่งหมู่บ้าน แล้วสังเกต โดยที่สมาชิกที่เป็นผู้ถูกสังเกตไม่รู้ตัว
3. การอภิปรายกลุ่ม เป็นวิธีการเก็บรวบรวมข้อมูลโดยวิธีการจัดเวทีระดับหมู่บ้าน ใช้ กับแบบ บร.5, แบบ บร.6 และ บร.10 ซึ่งจะให้กลุ่มเป้าหมายคือสมาชิกในหมู่บ้าน และสมาชิก ในกองทุนที่ทำกิจกรรมเดียวกันมาร่วมแสดงความคิดเห็นแต่ละหัวข้อ ตามที่ผู้วิจัยได้ถามตาม หัวข้อที่ได้กำหนดไว้ และแสดงความคิดเห็น หัวข้อแก้ไขปัญหาต่าง ๆ และการจัดเวทีระดับตำบล จากตัวแทนของหมู่บ้านเพื่อแสดงความคิดเห็นแลกเปลี่ยนประสบการณ์ และหาข้อสรุปร่วมกันใน ระดับตำบล

6. การวิเคราะห์ข้อมูล

การวิเคราะห์ข้อมูลของการประเมินโครงการกองทุนบ้านคอนมะเกลือ ใช้วิธีการดังนี้คือ

6.1 การวิเคราะห์ข้อมูลเชิงปริมาณ เป็นการวิเคราะห์ข้อมูลจากแบบ บร.1, แบบ บร.2 โดยแบ่งสถิติที่ใช้ในการบรรยายลักษณะของข้อมูล คือ

6.1.1 การแจกแจงความถี่ โดยการสังเกตในการจัดทำข้อมูลเกี่ยวกับการแบ่งเพศของสมาชิกในหมู่บ้านว่ามีเพศชาย เพศหญิง จำนวนกี่คน การประกอบอาชีพของสมาชิกในหมู่บ้าน และช่วงอายุของประชาชนในหมู่บ้าน ในแบบ บร.1 และแบบ บร.2

6.1.2 การหาค่าฐานนิยม เป็นการหาค่าของข้อมูลที่มีความถี่มากที่สุดจากข้อมูลของรายได้ต่อปี ของชาวบ้านที่มีความถี่มากที่สุด

6.2 การวิเคราะห์ข้อมูลเชิงคุณภาพใช้วิเคราะห์ข้อมูลในแบบ บร.3, บร.6 , บร.7, บร.9 และ บร.10 เนื่องจากเป็นข้อมูลที่อยู่ในลักษณะของข้อความเกี่ยวกับความเข้าใจและความคิดเห็นจากการบันทึกผลการสัมภาษณ์และการสังเกต

ดังนั้นการวิเคราะห์ข้อมูลหมู่บ้านในครั้งนี้ ผู้วิจัยใช้การวิเคราะห์ข้อมูลทั้งเชิงปริมาณและวิเคราะห์ข้อมูลเชิงคุณภาพ

7. ข้อจำกัดของการทำสารนิพนธ์

1. ระยะเวลามีน้อย
2. ยังไม่ครบกำหนดส่งคืนเงิน จึงไม่มีการส่งคืนเงินต้นและดอกเบี้ย

บทที่ 4

ผลการติดตามการประเมินโครงการ

ความนำ

สารนิพนธ์บทที่ 4 ผลการติดตามการประเมินโครงการกองทุนหมู่บ้านและชุมชนเมืองแห่งชาติ ประกอบด้วยการบรรยายข้อมูลที่ได้ตามกรอบความคิดทฤษฎี ซิปป์ โมเดล (CIPP MODE) และรายงานตามวัตถุประสงค์ของการทำสารนิพนธ์ ซึ่งมี 4 ตอนดังนี้

1. ผลการประเมินบริบทชุมชน
2. ผลการประเมินโครงการโดยภาพรวม
3. ผลการประมวลเทคนิควิธีทำธุรกิจของผู้ดู
4. สรุปการบรรลุวัตถุประสงค์ของการประเมินโครงการ

1. ผลการประเมินบริบทชุมชน

1.1 บริบทระดับประเทศ

1.1.1 ความยากจนของประเทศ

วิกฤตเศรษฐกิจ : กลุ่มคนจนมากเพิ่มขึ้นเกือบ 2 ล้านคน

สำหรับภาวะความยากจนหรือจำนวนคนจน นับว่ามีความสัมพันธ์กับภาวะการเจริญเติบโตทางเศรษฐกิจเป็นอย่างมาก โดยในช่วงของแผนพัฒนาฯ ฉบับที่ 6 ต่อเนื่องจนถึงแผนพัฒนาฯ ฉบับที่ 7 นั้น การเติบโตทางเศรษฐกิจอยู่ในระดับสูง ทำให้คนมีงานทำ มีรายได้เพิ่มขึ้นตามลำดับ ซึ่งส่งผลให้ “คนจน” มีจำนวนลดลงตามลำดับ คือจากจำนวน 17.9 ล้านคน ในปี 2531 คิดเป็นร้อยละ 32.6 ของคนทั้งประเทศ ลดลงมาเหลือเพียง 6.8 ล้านคนในปี 2539 คิดเป็นร้อยละ 11.4 ของคนทั้งประเทศ

ต่อมาเมื่อประเทศไทยประสบกับวิกฤตเศรษฐกิจในปี 2540 ภาคธุรกิจขาดสภาพคล่อง และประสบกับภาวะล้มละลาย อัตราเงินเพื่อเพิ่มสูงขึ้น เกิดภาวะการถดถอยทางเศรษฐกิจอย่างมาก จนเศรษฐกิจหดตัวถึงขั้นติดลบ และระดับรายได้ของคนลดลงอย่างรวดเร็ว รวมทั้งเกิดการว่างงานเพิ่มขึ้นกว่า 1 ล้านคน

ผลกระทบจากภาวะเศรษฐกิจที่เปลี่ยนแปลงเป็นเหตุให้คนจำนวนมากต้องอยู่ในสภาพที่เป็น “คนจน” ซึ่งได้เพิ่มขึ้นเป็น 7.9 ล้านบาท ในปี 2541 และ 9.9 ล้านคนในปี 2542 และต่อมาได้ลดลงมาเหลือ 8.9 ล้านคน ในปี 2543 คิดเป็นร้อยละ 14.2 ของคนทั้งประเทศ

ทั้งนี้กลุ่มคนจนมาก หรือกลุ่มคนที่มีรายได้น้อยกว่าร้อยละ 80 ของเส้นความยากจน ได้มีจำนวนเพิ่มขึ้นมากที่สุดคือเพิ่มจาก 3.7 ล้านคนในปี 2539 เป็น 5.5 ล้านคนในปี 2543 หรือเพิ่มขึ้นจากปี 2539 ถึงร้อยละ 48.6

รวมทั้งกลุ่มคนเกือบจน หรือกลุ่มคนที่มีรายได้สูงกว่าเส้นความยากจนไม่เกินร้อยละ 20 ซึ่งมีความเสี่ยงสูงที่จะกลายเป็นคนจนได้นั้น ก็มีจำนวนเพิ่มขึ้นจาก 3.7 ล้านคนในปี 2539 เป็น 3.9 ล้านคนในปี 2543

ทั้งนี้หากสถานการณ์เศรษฐกิจของประเทศยังมีความผันผวน หรือยังไม่ฟื้นตัวเท่าที่ควรแล้ว กลุ่ม “คนเกือบจน” ก็มีโอกาที่จะเป็น “คนจน” ได้ในที่สุด และกลุ่ม “คนจนมาก” มีโอกาสที่จะเพิ่มมากยิ่งขึ้น ซึ่งสถานการณ์เหล่านี้นับว่าอันตรายอย่างยิ่งต่อการพัฒนาประเทศให้ยั่งยืน

สำหรับแหล่งพึ่งพิงของคนจนในประเทศไทยนั้นส่วนใหญ่อาศัยอยู่ในพื้นที่ชนบท ซึ่งแม้ในช่วงระยะเวลาที่เศรษฐกิจขยายตัวในอัตราที่สูง คนจนในชนบทก็ยังคงมีแนวโน้มเพิ่มสูงขึ้นภายหลังเกิดวิกฤตเศรษฐกิจคนจนในชนบทได้มีส่วนเพิ่มขึ้นเป็นร้อยละ 17.3 ในปี 2541 และ 19.1 ในปี 2543 หรือเท่ากับ 8.16 ล้านคน ขณะที่คนจนในเมืองกลับมีส่วนลดลงเหลือร้อยละ 1.5 ในช่วงระยะเดียวกัน

สำหรับสาเหตุที่คนจนในชนบทเพิ่มขึ้นหลังเกิดวิกฤตนั้น น่าจะมาจากปัจจัยของคนตกงานที่มีเพิ่มมากขึ้น และคนเหล่านี้ได้อพยพโยกย้ายกลับไปสู่ภูมิภาคอื่น ทำให้ครัวเรือนในชนบทต้องรับภาระในการเลี้ยงดูมากขึ้น ประกอบกับการไม่มีแหล่งงานในชนบทรองรับที่เพียงพอ และภาวะการผลิตการเกษตรซึ่งเป็นรายได้ที่สำคัญของคนชนบท ต้องประสบกับปัญหาการผลิตหรือภาวะราคาสินค้าตกต่ำ ทำให้ภาคชนบทมีรายได้ลดน้อยลง ส่งผลให้จำนวนคนจนในชนบทเพิ่มมากขึ้น แต่เมื่อภาวะเศรษฐกิจเริ่มส่งสัญญาณฟื้นตัวในปี 2543 สัดส่วนคนจนในชนบทก็เริ่มลดลงเล็กน้อยเมื่อเทียบกับปี 2542

ครัวเรือนยากจน : ลูกมาก สูงอายุ มีการศึกษาและที่ดินทำกินน้อย รับจ้างการเกษตร

ในด้านสถานภาพทางเศรษฐกิจและสังคมของครัวเรือนในประเทศไทยนั้น ผลการศึกษาของสำนักงานคณะกรรมการพัฒนาการเศรษฐกิจและสังคมแห่งชาติ ได้ชี้ว่าลักษณะของครัวเรือนที่มีโอกาสเป็นครัวเรือนยากจนได้ มักเป็นครัวเรือนที่มีลักษณะ “ลูกมาก สูงอายุ มีการศึกษาและที่ดินทำกินน้อย รับจ้างการเกษตร” กล่าวคือ

ครัวเรือนที่มีจำนวนสมาชิกมาก โดยเฉพาะในกลุ่มครัวเรือนที่มีสมาชิกตั้งแต่ 6 คนขึ้นไป และกลุ่มครัวเรือนที่มีอาชีพการเกษตรหรือรับจ้างภาคเกษตร ตลอดจนกลุ่มที่มีที่ดินการเกษตร ขนาดเล็กกว่า 5 ไร่ จะมีโอกาสเป็นครัวเรือนยากจนมากกว่าครัวเรือนอื่น ๆ

การดำเนินงานแก้ไขปัญหาค่าความยากจนของรัฐ

การดำเนินงานแก้ไขปัญหาค่าความยากจนของรัฐบาลในปัจจุบัน ได้มีการดำเนินงานที่สำคัญ ดังนี้

- นโยบายของรัฐบาลในการสร้างความเข้มแข็งของสังคมและเศรษฐกิจฐานราก ประกอบด้วยโครงการที่สำคัญ 5 โครงการ คือ โครงการพักชำระหนี้เกษตรกรรายย่อย การจัดตั้งธนาคารประชาชน การจัดตั้งกองทุนหมู่บ้านและชุมชนเมือง โครงการหนึ่งตำบลหนึ่งผลิตภัณฑ์ และโครงการประกันสุขภาพถ้วนหน้า

ยุทธศาสตร์การแก้ไขปัญหาค่าความยากจนแบบยั่งยืนรวมถึงผู้ด้อยโอกาสมีดังนี้

- พัฒนาศักยภาพและขีดความสามารถของคนทั้งในเมืองและชนบท รวมทั้งการเสริมสร้างความเข้มแข็งของชุมชนและเครือข่ายชุมชน เพื่อนำไปสู่การพึ่งตนเองได้ โดยนำหลัก “ปรัชญาของเศรษฐกิจพอเพียง” เป็นปรัชญานำทางให้เข้าไปในทางสายกลาง เพื่อนำไปสู่การพัฒนาที่สมดุล การพัฒนาที่มีคุณภาพมีภูมิคุ้มกันต่อการเปลี่ยนแปลง เพื่อมุ่งไปสู่การพัฒนาที่ยั่งยืน

- พัฒนาระบบการคุ้มครองทางสังคมให้มีความเสมอภาค เป็นธรรม และมีความเท่าเทียมกันระหว่างคนจนและกลุ่มคนต่าง ๆ ในสังคม เพื่อให้คนจนได้มีโอกาสในการพัฒนาคุณภาพชีวิตให้ดีขึ้น

- วางรากฐานการปฏิรูปเชิงโครงสร้าง ทั้งด้านการจัดการทรัพยากร ทิศทางการพัฒนาประเทศ ระบบราชการ และระบบกฎหมายให้เอื้อต่อทุกกลุ่มคนในสังคม ได้มีโอกาสพัฒนาศักยภาพของตนเองและพัฒนาคุณภาพชีวิตที่ดีขึ้น ซึ่งจะนำไปสู่การพัฒนาที่ยั่งยืน ตลอดจนเห็นชอบกับเป้าหมายหลักของยุทธศาสตร์การแก้ไขปัญหาค่าความยากจนแบบยั่งยืนคือ การลดสัดส่วนคนจนจากร้อยละ 15 ให้เหลือไม่เกินร้อยละ 12 ของประชากรในปี 2549 การกระจายบริการสังคมและบริการพื้นฐานทางเศรษฐกิจให้มีความเป็นธรรมและเข้าถึงคนยากจนทั้งในชนบทและในเมือง และการลดความเหลื่อมล้ำระหว่างคนจน และกลุ่มคนต่าง ๆ ในสังคม

1.1.2 นโยบายการพัฒนาอุตสาหกรรมขนาดกลางและขนาดย่อม (SMEs) พระราชบัญญัติส่งเสริม SMEs แบ่งเป็น 7 หมวด ดังนี้

หมวดที่ 1 คณะกรรมการส่งเสริมวิสาหกิจขนาดกลางและขนาดย่อม

หมวดที่ 2 สำนักงานส่งเสริมวิสาหกิจขนาดกลางและขนาดย่อม

หมวดที่ 3 กองทุนส่งเสริมวิสาหกิจขนาดกลางและขนาดย่อม

หมวดที่ 4 แผนปฏิบัติการส่งเสริมวิสาหกิจขนาดกลางและขนาดย่อม

หมวดที่ 5 การส่งเสริมและการสนับสนุนของรัฐ

หมวดที่ 6 การเพิกถอนการส่งเสริมและการสนับสนุนของรัฐ

หมวดที่ 7 บทลงโทษ

แผนปฏิบัติการส่งเสริม SMEs มีดังนี้

1. การพัฒนา SMEs ในชุมชน ในภูมิภาคและในท้องถิ่นชนบท โดยคำนึงถึงการใช้ทรัพยากรในท้องถิ่นอย่างเหมาะสม

2. การสนับสนุนและช่วยเหลือด้านการเงินเพื่อปรับปรุงและพัฒนา SMEs ให้มีประสิทธิภาพและความสามารถเพิ่มขึ้น

3. การพัฒนาหรือจัดตั้งตลาดทุนหรือตลาดเงินสำหรับ SMEs

4. การพัฒนาความรู้ความสามารถของผู้ประกอบการและบุคลากรใน SMEs ในด้านการบริหาร การจัดการ การตลาด การผลิตและการพัฒนา

5. การพัฒนาการจัดการ SMEs ในด้านการจัดการ การผลิต การบริหารงานบุคคล การเงิน การตลาด ตลอดจนการจัดการเชิงประยุกต์อื่น ๆ ที่เกี่ยวข้อง

6. การพัฒนาผลิตภัณฑ์ของ SMEs ทั้งในด้านคุณภาพและมาตรฐาน รวมถึงการส่งเสริมภาพลักษณ์ การพัฒนารูปแบบและการบรรจุผลิตภัณฑ์

7. การส่งเสริมหรือการสนับสนุนด้านการตลาด การขยายตลาดทั้งระดับในประเทศและต่างประเทศ

8. การส่งเสริม วิจัย และพัฒนา รวมทั้งการถ่ายทอดเทคโนโลยีที่ทันสมัย และเหมาะสมสำหรับ SMEs ตลอดจนการผสมผสานหรือประยุกต์เทคโนโลยีที่ทันสมัยกับภูมิปัญญาท้องถิ่น

9. การสนับสนุนด้านข้อมูลข่าวสารที่เกี่ยวข้องกับการประกอบวิสาหกิจ ตลอดจนการส่งเสริมพัฒนาด้านเทคโนโลยีสารสนเทศ

10. การส่งเสริมเพื่อให้เกิดความเชื่อมโยงและสนับสนุนระหว่าง SMEs กับ วิชาธุรกิจขนาดใหญ่
11. การส่งเสริมการรวมกลุ่มของ SMEs เพื่อช่วยเหลือซึ่งกันและกัน หรือเพื่อ ดำเนินธุรกิจร่วมกัน
12. การส่งเสริมและพัฒนาองค์กรเอกชนที่มีบทบาทในการส่งเสริมและ สนับสนุน SMEs
13. การจัดตั้งอำนาจความสะดวกในการลงทุนและการประกอบวิชาชีพ SMEs
14. การให้สิทธิและประโยชน์เพื่อส่งเสริม SMEs หรือเพื่อขจัดความเสียเปรียบ หรือความจำกัดของ SMEs
15. การส่งเสริมสนับสนุนทางวิชาการด้านอนุรักษ์พลังงานและสิ่งแวดล้อมและ ด้านสุขอนามัย
16. การปรับปรุงแก้ไขกฎ ระเบียบ ขั้นตอน วิธีการ และวิธีปฏิบัติที่เป็น อุปสรรคและเพิ่มต้นทุนต่อ SMEs
17. การส่งเสริมและสนับสนุนด้านลิขสิทธิ์ สิทธิบัตร เครื่องหมายการค้า และ ทรัพย์สินทางปัญญาอื่น ๆ
18. เรื่องอื่น ๆ ที่เกี่ยวกับการดำเนินงานเพื่อส่งเสริมให้เกิดการจัดตั้ง SMEs ขึ้น ใหม่ ตลอดจนการช่วยเหลือ SMEs ให้สามารถดำเนินการต่อไป หรือรวมทั้งสามารถขยาย กิจการและแข่งขันกับกิจการอื่นทั้งในประเทศและต่างประเทศได้

กลยุทธ์การพัฒนา SMEs ภาคอุตสาหกรรม มี 7 ประการ ดังนี้
กลยุทธ์ที่ 1 ยกระดับความสามารถด้านเทคโนโลยีและการจัดการ

- 1.1 พัฒนาและประยุกต์ระบบวินิจฉัยและให้คำปรึกษาเบื้องต้นแก่สถานประกอบการให้ เป็นกลไกสำคัญเบื้องต้นแก่สถานประกอบการให้ เป็นกลไกสำคัญ ในการส่งเสริมและจัดความ ช่วยเหลือแก่วิสาหกิจขนาดกลางและขนาดย่อม
- 1.2 จัดระบบบริการที่ปรึกษาเฉพาะด้าน เพื่อแก้ไขปัญหาและปรับปรุงกิจการ
- 1.3 สนับสนุนและส่งเสริมการปรับปรุงกิจการให้ทันสมัย (Modernization) และใช้ระบบ ISO และ TQM ที่เหมาะสมกับธุรกิจไทย
- 1.4 สนับสนุนการยกระดับคุณภาพสินค้าของ SMEs สู่มาตรฐานสากล
- 1.5 พัฒนาเครือข่ายและประสิทธิภาพของแหล่งบริการวิจัยและพัฒนา

กลยุทธ์ที่ 2 พัฒนาผู้ประกอบการและทรัพยากรบุคคลของ SMEs

- 2.1 บ่มเพาะและสร้างผู้ประกอบการใหม่และพัฒนาผู้ประกอบการเดิมให้พร้อมกับการแข่งขันในยุคโลกาภิวัตน์
- 2.2 เพิ่มประสิทธิภาพและความยืดหยุ่นของระบบบริการฝึกอบรมให้สนองต่อความต้องการของบุคลากรของ SMEs
- 2.3 เพิ่มประสิทธิภาพของระบบมาตรฐานฝีมือแรงงาน
- 2.4 ปรับปรุงการผลิตบุคลากรในสถาบันการศึกษา

กลยุทธ์ที่ 3 สร้างและขยายโอกาสด้านการตลาดแก่ SMEs

- 3.1 ปรับปรุงระบบการจัดซื้อของรัฐให้เอื้อต่อ SMEs โดยเน้นการขยายโอกาสแก่วิสาหกิจขนาดย่อม
- 3.2 ส่งเสริมให้เกิดกิจกรรมรับช่วงการผลิตที่เชื่อมโยงกับวิสาหกิจขนาดใหญ่ ทั้งในประเทศและต่างประเทศ
- 3.3 เพิ่มความเข้มแข็งของกิจกรรมส่งเสริมการส่งออก
- 3.4 ส่งเสริมธุรกิจการค้าชายแดน และการจัดตั้งบริษัทการค้าระหว่างประเทศ

กลยุทธ์ที่ 4 เพิ่มขีดความสามารถของสถาบันการเงินและสร้างกลไกเสริมทางการเงินเพื่อส่งเสริม SMEs

- 4.1 ขยายและเพิ่มประสิทธิภาพระบบประกันสินเชื่อ
- 4.2 พัฒนาสถาบันการเงินเฉพาะกิจของรัฐให้เป็นสถาบันการเงินเพื่อ SMEs
- 4.3 จัดตั้งกองทุนเพื่อการร่วมทุนกับ SMEs ที่เป็นยุทธศาสตร์การพัฒนา
- 4.4 จัดตั้งกองทุนส่งเสริม SMEs เพื่อเป็นกลไกทางนโยบายในการส่งเสริม SMEs และเป็นแหล่งทุนสนับสนุนการรวมกลุ่มของ SMEs
- 4.5 เพิ่มขีดความสามารถของหน่วยงานเพื่อให้บริการปรึกษาแนะนำด้านการเงินแก่ SMEs

กลยุทธ์ที่ 5 ปรับปรุงสภาพแวดล้อมของธุรกิจ

- 5.1 เร่งพัฒนาและจัดตั้งศูนย์ข้อมูลข่าวสารของ SMEs
- 5.2 พัฒนากลไกในการปรับปรุงนโยบาย กฎหมายและการบริหารเพื่อสร้างความเป็นธรรมชดเชยข้อเสียเปรียบของ SMEs
- 5.3 ส่งเสริม SMEs ให้พร้อมเข้าสู่สังคมข่าวสาร
- 5.4 ปรับปรุงประสิทธิภาพระบบการกระจายสินค้า

5.5 ยกกระตบขีดความสามารถของหน่วยงานระดับท้องถิ่นในการให้บริการแก่ SMEs และการจัดทำแผนส่งเสริม SMEs ในภูมิภาค ให้มีความสอดคล้องเชื่อมโยงระหว่างธุรกิจภาคต่าง ๆ เพื่อสร้างโอกาสทางธุรกิจใหม่ ๆ

5.6 ส่งเสริมการจัดตั้งนิคมอุตสาหกรรมขนาดย่อม

กลยุทธ์ที่ 6 พัฒนาวิสาทกิจรายย่อย และวิสาหกิจชุมชน

6.1 บ่มเพาะการจัดตั้งวิสาหกิจรายย่อย และวิสาหกิจชุมชนที่เป็นยุทธศาสตร์การพัฒนาในอนาคต

6.2 ส่งเสริมการใช้องค์ความรู้และภูมิปัญญาเดิมของวิสาหกิจรายย่อยและวิสาหกิจชุมชนเพื่อสร้างโอกาสทางธุรกิจ

6.3 ยกกระตบขีดความสามารถด้านการจัดการเชิงธุรกิจและส่งเสริมให้วิสาหกิจรายย่อยสามารถเข้าสู่ระบบที่เป็นทางการได้

6.4 ผลักดันและยกกระตบความร่วมมือในกลุ่มธุรกิจ

กลยุทธ์ที่ 7 สร้างความเชื่อมโยงและพัฒนากลุ่มวิสาหกิจครบวงจร

7.1 ศึกษาวิจัยรูปแบบการพัฒนาอุตสาหกรรมยุทธศาสตร์ตามหลักการเกาะกลุ่มธุรกิจเพื่อประสิทธิภาพโดยรวม

7.2 พัฒนาโครงการนำร่องเพื่อส่งเสริมการพัฒนาการเชื่อมโยงวิสาหกิจครบวงจรในแต่ละภูมิภาค

7.3 ผลักดันและสนับสนุนการรวมกลุ่มและการสร้างธุรกิจสัมพันธ์

7.4 จัดมาตรการสนับสนุนด้านสิ่งอำนวยความสะดวก สิทธิประโยชน์และเงินทุนเพื่อผลักดันให้เกิดการลงทุนและร่วมลงทุนดำเนินกิจการประเภทต่าง ๆ รองรับธุรกิจอย่างครบวงจร

1.1.3 สภาพแวดล้อมของคนไทย

สภาพแวดล้อมที่สัมพันธ์กับการดำรงชีวิตของคน มี 3 ด้านคือ ด้านที่อยู่อาศัยและการได้รับบริการสาธารณูปโภค ด้านความปลอดภัยในชีวิตและทรัพย์สิน และด้านสิ่งแวดล้อม

1. สถานการณ์ด้านที่อยู่อาศัยและสาธารณูปโภคมีแนวโน้มดีขึ้น

โดยภาพรวมทั้งประเทศมีสัดส่วนการมีกรรมสิทธิ์ในบ้านและที่ดินดีขึ้น คือในช่วงก่อนวิกฤตคือปี 2535 ร้อยละ 72.5 ในปี 2539 ร้อยละ 77.9 ในปี 2543 ร้อยละ 78.8 ผลกระทบจากวิกฤตเศรษฐกิจ ต้องเช่าที่อยู่อาศัย มีแนวโน้มเพิ่มขึ้นในปี 2535 ร้อยละ 7 ในปี 2539 ร้อยละ 9.8 ในปี 2543 ร้อยละ 11.1

หากเปรียบเทียบสัดส่วนการมีกรรมสิทธิ์ในบ้านและที่ดินของคนในเมืองและชนบทในปี 2543 พบว่าครัวเรือนของคนเมืองในเขตกรุงเทพมหานครและปริมณฑล มีสัดส่วนการมีกรรมสิทธิ์ในบ้านและที่ดินน้อยที่สุด เพียงร้อยละ 38.6 ของครัวเรือนในพื้นที่ เนื่องจากราคาบ้านและที่ดินในกรุงเทพมหานครและปริมณฑลเมื่อเปรียบเทียบกับรายได้ ทำให้มีโอกาสในการเป็นเจ้าของบ้านและที่ดินน้อยมากในขณะที่ครัวเรือนในชนบทมีกรรมสิทธิ์ในที่ดินเกือบร้อยละ 100 กล่าวคือ ชาวชนบทในภาคตะวันออกเฉียงเหนือมีสัดส่วนของครัวเรือนที่เป็นเจ้าของบ้านและที่ดินสูงที่สุดคือร้อยละ 94.2 ของครัวเรือนในพื้นที่ รองลงมาคือ ภาคเหนือ ภาคใต้และภาคกลาง คิดเป็นสัดส่วนร้อยละ 88.6, 82.3 และร้อยละ 73.2 ของครัวเรือนในพื้นที่ตามลำดับ

น้ำประปาสามารถให้บริการเพิ่มขึ้น ในเขตกรุงเทพฯ และปริมณฑล ในสัดส่วนเพิ่มขึ้นจากร้อยละ 58.5 ในปี 2535 ในปี 2543 ร้อยละ 84.1 ส่วนภาคใต้ ได้รับบริการน้อยที่สุด ร้อยละ 31.4 ของครัวเรือนในปี 2543 และยังมีประชาชนอีกบางส่วนไม่สามารถเข้าถึงบริการสาธารณูปโภคขั้นพื้นฐาน

การคมนาคมเขตเมืองและชนบทมีแนวโน้มดีขึ้น เส้นทางคมนาคม เป็นปัจจัยสำคัญที่เอื้อต่อการดำรงชีพ การทำมาหากิน รวมทั้งการเชื่อมโยงเทคโนโลยี การตลาด ข้อมูลข่าวสารระหว่างเมืองกับชนบท โดยคนในเมืองมีความต้องการการเดินทางที่สะดวก รวดเร็ว ส่วนคนในชนบทต้องการเส้นทางสัญจรที่มีสภาพคงทน แข็งแรง สามารถใช้สัญจรได้ตลอดปี ไม่ถูกตัดขาดในฤดูฝน เพื่อให้สามารถติดต่อ และเข้าถึงบริการพื้นฐานอื่น ๆ ของรัฐ เช่น โรงพยาบาล ปรณณีย์ สถานีตำรวจ โทรศัพท์ ได้อย่างทันทั่วถึง

2. ความปลอดภัยในชีวิตและทรัพย์สินมีแนวโน้มลดลง

ความปลอดภัยในชีวิตและทรัพย์สิน ถือเป็นเรื่องสำคัญและเป็นส่วนหนึ่งที่จะช่วยให้คนมีความอยู่ดีมีสุข เพราะความรู้สึกปลอดภัยจะช่วยให้เกิดความรู้สึกที่มั่นคงในการประกอบอาชีพ การดำเนินธุรกิจและการดำรงชีวิต นอกจากนี้ยังเป็นปัจจัยดึงดูดต่อการตัดสินใจในการลงทุนของนักลงทุนทั้งชาวไทยและต่างประเทศด้วย โดยสิ่งที่พอจะชี้ให้เห็นถึงความปลอดภัยในชีวิตและทรัพย์สิน ก็คือ จำนวนคดีอาชญากรรมและคดีอาชญากรรม ซึ่งหากมีแนวโน้มสูงขึ้นก็จะสร้างความสะเทือนขวัญและก่อให้เกิดความหวาดกลัว รวมทั้งความไม่เชื่อมั่นให้กับคนมากขึ้น ปัญหาดังกล่าวนอกจากจะส่งผลกระทบต่อความสงบสุขในสังคมและความอยู่ดีมีสุขของคนทั่วไปแล้ว ยังสะท้อนให้เห็นถึงปัญหาความไม่มั่งคั่งทางเศรษฐกิจและสังคมของประเทศด้วย

คงจะเห็นได้ว่า ในปัจจุบันคดีอาชญากรรมได้ทวีความรุนแรงขึ้นมาก ไม่ว่าจะเป็นคดีการฆ่าผู้อื่นทั้งที่เจตนาและไม่เจตนา การทำร้ายร่างกาย การข่มขืนกระทำชำเรา การประทุษร้ายต่อ

ชีวิตและทรัพย์สิน ทั้งในรูปแบบของการลักทรัพย์ ริดเอาทรัพย์ ฉกชิง วิ่งราว และอื่น ๆ อีกหลากหลายรูปแบบ ล้วนมีให้เห็นกันมากขึ้น รวมทั้งมีวิธีการที่รุนแรงที่ทำร้ายความรู้สึกและสะท้อนขวัญแก่ผู้พบเห็นมากยิ่งขึ้นเรื่อย ๆ การกระทำดังกล่าว เป็นผลเนื่องมาจากวิกฤตที่ก่อให้เกิดปัญหาทางเศรษฐกิจและสังคมตามมามากมาย ซึ่งล้วนบั่นทอนความสงบสุขและความรู้สึกปลอดภัยในชีวิตและทรัพย์สิน ของประชาชนลงเรื่อย ๆ เช่นกัน

สำนักงานตำรวจแห่งชาติ ได้รวบรวมสถิติจำนวนคดีอาชญากรรมทั่วประเทศ โดยเปรียบเทียบในช่วงก่อนเกิดวิกฤติเศรษฐกิจ กับช่วงหลังวิกฤติเศรษฐกิจ พบว่า คดีอาชญากรรมมีแนวโน้มเพิ่มขึ้น จาก 1.2 คดีต่อประชากรพันคน ในปี 2535 เป็น 1.6 คดีต่อประชากรพันคน ในช่วงวิกฤตปี 2540-2541 และเพิ่มขึ้นเป็น 1.7 คดีต่อประชากรพันคนในช่วงหลังวิกฤตปี 2542-2543 โดยส่วนใหญ่เป็นคดีที่เกิดขึ้นในเขตกรุงเทพมหานคร ซึ่งชี้ให้เห็นปัญหาความปลอดภัยในชีวิตและทรัพย์สินที่เป็นปัญหาสำคัญของคนกรุงเทพมหานคร

สำหรับยาเสพติด โดยเฉพาะปัญหายาบ้ามีแนวโน้มสูงขึ้นมาก ซึ่งนอกจากจะส่งผลกระทบต่อตัวผู้เสพโดยตรงแล้ว ยังส่งผลกระทบต่อผู้อื่นด้วย ขณะเดียวกันยังนำไปสู่ปัญหาทางสังคมด้านต่าง ๆ ตามมา เช่น เกิดการทำร้ายร่างกาย การชิงทรัพย์ การลักขโมย เพื่อหาเงินไปเสพยา ซึ่งปัญหาเหล่านี้นับวันจะเพิ่มสูงขึ้นอย่างรวดเร็ว หากพิจารณาจากสถิติคดียาเสพติดในช่วงปี 2535-2543 พบว่า มีจำนวนเพิ่มขึ้นอย่างต่อเนื่อง และมีอัตราการเพิ่มค่อนข้างสูง โดยมีจำนวนคดีเพิ่มขึ้นจาก 168,641 ในปี 2539 เป็น 225,252 ในปี 2541 และ 263,324 คดี ในปี 2543 ตามลำดับ หรือคิดเป็นสัดส่วนคดีต่อประชากรพันคน 2.8, 3.7 และ 4.3 ตามลำดับ โดยกรุงเทพมหานครยังคงเป็นพื้นที่ที่ประสบกับปัญหายาเสพติดสูงสุด คือประมาณร้อยละ 30 ของคดียาเสพติดที่เกิดขึ้นทั่วประเทศตลอดช่วงปี 2535-2543

3. คุณภาพของสิ่งแวดล้อมยังคงเป็นปัญหาระดับประเทศ

ความผูกพันระหว่างคนกับทรัพยากรธรรมชาติและสิ่งแวดล้อม เป็นความผูกพันที่มีมาตั้งแต่ในอดีตจวบจนถึงปัจจุบันจนไม่สามารถแยกออกจากกันได้ ความสัมพันธ์ระหว่าง “คนกับดิน น้ำ อากาศ และป่าไม้” เป็นความสัมพันธ์ที่เชื่อมโยงกันเป็นลูกโซ่อย่างเป็นระบบ ทรัพยากรธรรมชาติและสิ่งแวดล้อมเป็นแหล่งผลิตปัจจัยที่จำเป็นต่อการดำรงชีวิตของคน ได้แก่ “ที่อยู่อาศัย อาหาร เครื่องนุ่งห่ม และยารักษาโรค” ความสัมพันธ์ของทรัพยากรธรรมชาติกับสิ่งมีชีวิต จึงเป็นความสัมพันธ์ที่เกื้อกูลกันในระบบนิเวศน์ หากระบบนิเวศน์ถูกทำลายหรือไม่สมดุล ผลกระทบที่เกิดขึ้นก็จะเชื่อมโยงกันเป็นลูกโซ่ไปทั้งระบบด้วย เช่นเดียวกับปัญหาหมอกพิษไม่ว่าจะเป็นมลพิษทางอากาศ เสียง ขยะ สารอันตราย สารตกค้างต่าง ๆ ล้วนแล้วแต่มีผลกระทบต่อความ

อยู่ดีมีสุขของประชาชนโดยตรง นอกจากนี้แล้วยังก่อให้เกิดความสูญเสียทางเศรษฐกิจที่ต้องใช้เงินในการแก้ไขปัญหาและเสียค่าใช้จ่ายในการรักษาสุขภาพอีกด้วย โดยคนในเขตเมืองใหญ่จะมีความเสี่ยงด้านมลพิษสิ่งแวดล้อมสูงกว่าคนในชนบท ซึ่งเป็นผลมาจากการกระจุกตัวของกิจกรรมทางเศรษฐกิจในเขตเมืองใหญ่ ที่ทำให้มลพิษที่เกิดขึ้น ได้แก่ ฝุ่น น้ำเสีย สารพิษ ขยะ สารพิษจากรถยนต์สูงตามไปด้วย ในขณะที่คนในชนบทจะได้รับผลกระทบทางอ้อม โดยเฉพาะอย่างยิ่งในเรื่องคุณภาพของแหล่งน้ำที่มีสารพิษตกค้าง

1.2 บริบทระดับท้องถิ่น

1.2.1 ประวัติความเป็นมาของหมู่บ้านคอนมะเกลือ

บ้านคอนมะเกลือ ม.6 ต.บึงอ้อ อ.ขามทะเลสอ เริ่มก่อตั้งในปี พ.ศ.2471 หรือประมาณ 73 ปีมาแล้ว โดยมีกลุ่มคนที่อพยพมาจากบ้านพันดุงจำนวน 6 ครอบครัว มาตั้งถิ่นฐานทำกินบริเวณนี้ สาเหตุที่หมู่บ้านนี้ชื่อว่าบ้านคอนมะเกลือ เพราะมีดินมะเกลือขึ้นอยู่มาก จึงได้ชื่อว่า “บ้านคอนมะเกลือ” จนกระทั่งทุกวันนี้

บ้านคอนมะเกลือ เดิมขึ้นเป็นหมู่บ้านเดียวกับบ้านหนองกระโดน หมู่ที่ 2 ตำบลพันดุง ต่อมาแยกจากตำบลพันดุง มาขึ้นกับตำบลบึงอ้อ หมู่ที่ 5 และในปี พ.ศ.2526 ได้แยกออกมาจากหมู่ที่ 5 เป็นหมู่ที่ 6 กับตำบลบึงอ้อ

ตั้งแต่แยกหมู่บ้านออกมานั้น มีผู้ใหญ่บ้านปกครองดูแลได้แก่

1. นายสำเริง เขพันดุง

ซึ่งได้เป็นผู้ใหญ่บ้านคนแรกจนกระทั่งปัจจุบันนี้

ดังนั้นการที่มีกลุ่มบุคคลเข้าก่อตั้งถิ่นฐานในหมู่บ้านคอนมะเกลือในปัจจุบัน แสดงว่าบริเวณหมู่บ้านเป็นบริเวณที่เหมาะสมที่จะตั้งถิ่นฐานอยู่อย่างถาวรและมีสภาพแวดล้อมที่ดี ดังจะเห็นได้จากในปัจจุบันประชาชนในหมู่บ้านมีความกินคืออยู่ดี มีที่ดินประกอบอาชีพที่เหมาะสมกับสภาพดินฟ้าอากาศ มีแหล่งน้ำได้กินใช้ได้ตลอดทั้งปี น้ำดื่ม น้ำกินก็มีพอตลอดทั้งปี เช่นกัน แสดงว่าจากประวัติความเป็นมาของหมู่บ้านนี้ก็ก่อตั้งมานานประมาณ 73 ปีแล้ว และกลุ่มคนที่มาก่อตั้งก็ไม่คิดที่จะย้ายถิ่นฐานไปตั้งที่อื่นอีก หมู่บ้านนี้จึงเป็นหมู่บ้านที่เหมาะสมที่จะอยู่อาศัย

1.2.2 สภาพปัจจุบัน

1.2.2.1 ลักษณะประชากร

หมู่บ้านคอนมะเกลือ มีจำนวนประชากร 447 คน ส่วนใหญ่เป็นเพศชาย คิดเป็นร้อยละ 52.6 เพศหญิงคิดเป็นร้อยละ 47.6 กลุ่มอายุส่วนใหญ่อยู่ในช่วง 18-50 ปี การศึกษาส่วนใหญ่กำลังศึกษาในระดับประถมศึกษา คิดเป็นร้อยละ 13.42 ดังแสดงในตารางที่ 1

ตารางที่ 1 จำนวนร้อยละของประชากรจำแนกตามลักษณะของประชากร

ลักษณะประชากร	จำนวน	ร้อยละ
1. เพศ		
- ชาย	234	52.6
- หญิง	213	47.6
2. อายุ		
1 วัน - 3 ปีเต็ม	11	2.4
3 ปี 1 วัน - 6 ปีเต็ม	22	4.9
6 ปี 1 วัน - 12 ปีเต็ม	20	4.5
16 ปี 1 วัน - 18 ปีเต็ม	21	4.7
18 ปี 1 วัน - 50 ปีเต็ม	247	55.3
50 ปี 1 วัน - 60 ปีเต็ม	41	9.2
60 ปี 1 วันขึ้นไป	31	6.9
3. การศึกษา		
ระดับประถมศึกษา	60	13.4
ระดับมัธยมศึกษา	28	6.3
สูงกว่ามัธยมศึกษา	20	4.5

1.2.2.2 แหล่งน้ำในหมู่บ้าน

แหล่งน้ำในหมู่บ้านส่วนใหญ่จะอาศัยจากแหล่งน้ำตื้นที่ประชาชนขุดขึ้นใช้เอง และสามารถที่จะใช้อุปโภคได้ตลอดทั้งปี และไม่สามารถที่จะบริโภคได้เพราะเป็นน้ำกระด้าง แต่มีรสจืด มีหินปูน ไม่สามารถนำไปบริโภคได้ ส่วนน้ำบริโภคประชาชนจะใช้น้ำจากน้ำฝนโดยมีการเก็บกักน้ำฝนไว้ใช้ได้ตลอดทั้งปี เก็บโดยการใช้โอ่งน้ำขนาดใหญ่ และแทงน้ำขนาดใหญ่เก็บไว้ใช้ภายในแต่ละครัวเรือน ซึ่งสามารถใช้ได้ตลอดทั้งปี มีการเก็บกักอย่างถูกวิธีคือมีฝาปิดโอ่งน้ำ อย่างมิดชิดก่อนใช้ดื่มกิน ชาวบ้าน จะใช้วิธีการกรองหรือการต้มก่อนเสมอ ส่วนน้ำที่ใช้ในการเกษตรจะใช้น้ำจากสระน้ำที่มีอยู่ในหมู่บ้าน ดังแสดงในตาราง

ตารางที่ 2 จำนวนแหล่งน้ำและการใช้จำแนกตามแหล่งน้ำ

แหล่งน้ำ	จำนวน	การใช้	
		ตลอดปี	ไม่ตลอดปี
บ่อน้ำตื้น	37	✓	
บ่อน้ำบาดาล	2	✓	
สระน้ำ	3	✓	

1.2.3 ด้านเศรษฐกิจทั้งหมดบ้าน

ประชาชนในหมู่บ้านส่วนใหญ่จะประกอบอาชีพเกษตรกรรมคือการทำไร่ จากการทำประชาชนมีพื้นที่ทางการเกษตร คิดเป็นร้อยละ 69.91 ดังแสดงในตาราง

ตารางที่ 3 จำนวนร้อยละของพื้นที่ในหมู่บ้านจำแนกตามลักษณะของพื้นที่

ลักษณะพื้นที่	จำนวน (ไร่)	ร้อยละ
ที่นา	1,015	30.1
ที่สวน	6	0.2
ที่ไร่	2,350	69.71

อาชีพที่ประชาชนส่วนใหญ่ในหมู่บ้านจะประกอบอาชีพเกษตรกรรมคือการปลูกมันสำปะหลัง และอาชีพรองลงมาคือการทำไร่ แดงโม, การทำสวนมะลิและการปลูกผักตั้งตาราง

ตารางที่ 4 จำนวนครอบครัวในการประกอบอาชีพจำแนกตามลักษณะอาชีพ

อาชีพ	จำนวนครอบครัว
ทำไร่มันสำปะหลัง	45
ทำไร่แดงโม	30
ทำสวนมะลิ	7
ปลูกผัก	4

รายได้ของประชาชนในหมู่บ้านต่อปีในแต่ละครอบครัวส่วนใหญ่จะมีรายได้ตั้งแต่ 50,001-100,000 บาทต่อปี จำนวน 45 ราย ดังแสดงตาราง

ตารางที่ 5 จำนวนครอบครัวจำแนกตามจำนวนรายได้ของครอบครัวในแต่ละปี

รายได้	จำนวนครอบครัว
20,001 – 30,000 บาท	23
30,001 – 50,000 บาท	27
50,001 – 100,000 บาท	45

1.2.4 ด้านวัฒนธรรม

บ้านคอนมะเกลือมีวัดจำนวน 1 แห่ง คือ วัดบ้านคอนมะเกลือ มีพระ 5 รูป ประชาชนในหมู่บ้านมีการทำบุญตามประเพณีต่างๆ ของแต่ละปี ตามประเพณีดั้งเดิมของหมู่บ้านที่สืบทอดกันมาในแต่ละเดือนดังนี้

เดือนมกราคม	ทำบุญประเพณี	ขึ้นปีใหม่
เดือนกุมภาพันธ์	ทำบุญประเพณี	วันมาฆบูชา
เดือนเมษายน	ทำบุญประเพณี	วันสงกรานต์
เดือนพฤษภาคม	ทำบุญประเพณี	วันวิสาขบูชา และวันพืชมงคล
เดือนมิถุนายน	ทำบุญประเพณี	เข้าพรรษา
เดือนตุลาคม	ทำบุญประเพณี	วันออกพรรษา
เดือนพฤศจิกายน	ทำบุญประเพณี	วันลอยกระทง

จะเห็นได้จากในแต่ละเดือนในหนึ่งรอบมีประชาชนในหมู่บ้านจะมีการประกอบศาสนกิจต่าง ๆ ตามวันสำคัญทางศาสนา นอกจากนี้ยังมีประเพณีขึ้นบ้านใหม่หลังจากการที่ประชาชนสร้างบ้านเสร็จ แล้วหนึ่งก่อนเข้าไปอยู่จะมีประเพณีขึ้นบ้านใหม่ โดยการเลี้ยงพระและชาวบ้านในหมู่บ้าน รดน้ำบ้านและก่อนจะถึงวันเข้าพรรษามีประเพณีบวชนาค ตามวัฒนธรรมในหมู่บ้าน จากที่กล่าวมาข้างต้นแสดงว่าประชาชนในหมู่บ้านคอนมะเกลือนี้มีการอนุรักษ์และสืบทอดประเพณีวัฒนธรรมสืบทอดกันมาจนถึงปัจจุบัน

1.2.5 ข้อมูลอื่นๆ

1.2.5.1 ลักษณะบางประการด้านเศรษฐกิจและอาชีพ

- ครอบครัวยุคใหม่ที่มีที่ดินทำกินเป็นของตัวเอง ส่วนใหญ่จะมี 11-12

ไร่ มีจำนวน 25 ครอบครัวยกตาราง

ตารางที่ 6 จำนวนครอบครัวยุคใหม่ที่มีที่ดินทำกินเป็นของตนเอง จำแนกตามจำนวนไร่

จำนวนไร่	จำนวนครอบครัวยุคใหม่
1-5	10
6-10	25
11-12	25
21-50	15
50 ไร่ขึ้นไป	10

จากการครอบครองที่ดินของประชาชนในหมู่บ้านดังกล่าวข้างต้น ยังมีที่ดินที่ชาวบ้าน
ยังไม่มีเอกสารสิทธิ์ในที่ดินอีกจำนวน 24 ครอบครัวยุคใหม่ 667 ไร่ จะเป็นการเช่าที่ดินของผู้อื่น
ประกอบอาชีพคือ อาชีพการทำไร่มันสำปะหลัง

หนี้สินของประชาชนส่วนใหญ่จะกู้เงินจากธนาคารเพื่อการเกษตรและสหกรณ์การเกษตร
(ธ.ก.ส.) เพื่อนำมาซื้ออุปกรณ์ในการทำเกษตรเพื่ออำนวยความสะดวก เช่น รถไถนาเดินตาม
เพื่อใช้เป็นเครื่องทุ่นแรงในแถวไร่มันสำปะหลัง ซึ่งจะช่วยให้เกษตรกรทำไร่ทันและการเจริญ
เติบโตดีขึ้น บางรายก็นำไปซื้อรถอีแต่นเพื่อสะดวกในการขนส่งผลผลิตทางการเกษตรออกสู่ตลาด
และรับจ้างคนอื่นขนสินค้าทางการเกษตรเช่นกัน และบางรายก็กู้เงินมาเพื่อเป็นทุนในการทำ
เกษตรเพื่อเพิ่มทุนในการทำเกษตรให้มีทุนเพียงพอสำหรับการลงทุนเพื่อให้ได้ผลผลิตต่อไร่จำนวน
สูงขึ้น เช่นการใส่ปุ๋ยแกดดันพืช และนำมาเพื่อปรับปรุงดินให้ดีขึ้น ประชาชนส่วนใหญ่จะกู้เงินจาก
ธ.ก.ส. เพราะมีดอกเบี้ยถูก แต่รายจะเป็นหนี้ ธ.ก.ส. จำนวนคนละไม่เกิน 100,000 บาท เป็น
ส่วนใหญ่ ประชาชนในหมู่บ้านจะมีการส่งทั้งต้นและดอกเบี้ยคืนในแต่ละปี เพราะแต่ละกลุ่ม
ทุกคนต้องส่งคืนเงินต้นและดอกเบี้ยก่อนที่จะกู้ยืมเงินใหม่

- การขายทรัพย์สินเดิม ประชาชนในหมู่บ้านคอนมะเกลือส่วนใหญ่จะมีการขายนาที่
เป็นทรัพย์สินเดิม ถึงแม้จะเป็นที่ดินติดถนนก็ตาม เพราะจะได้ราคาดี และประกอบกับการที่ฝนไม่
ตกต้องตามฤดูกาล ทำให้การทำนาของประชาชนส่วนใหญ่ไม่ได้ผล หรือได้ผลผลิตน้อยจนเกิน

ไป เมื่อเปรียบเทียบกับการลงทุนในแต่ละครั้ง และที่ดินที่เป็นที่นาส่วนใหญ่จะมีเกลือขึ้นจำนวนมากในปัจจุบัน ประชาชนจึงนิยมขายนาคที่เป็นทรัพย์สินเดิม เพื่อไปซื้อไร่ที่มีราคาถูกลงกว่า และสามารถใช้น้ำดินที่มีอยู่ได้ และที่ไร่ที่ประชาชนซื้อใหม่นี้สามารถทำไร่มันสำปะหลังได้ดี เพราะที่ดินเหมาะสำหรับทำไร่มันสำปะหลัง และมันสำปะหลังเป็นพืชทนแล้งได้ดี บางรายถ้ามีที่ไร่มากไม่สามารถทำหมดก็สามารถให้ผู้อื่นเช่าได้ ในการขายที่นาที่เป็นทรัพย์สินของประชาชนในหมู่บ้านทำให้ประชาชนมีที่ดินที่เป็นที่ไร่เพิ่มขึ้น สามารถใช้น้ำดินต่าง ๆ ได้หมด ทำให้ชีวิตการเป็นอยู่ดีขึ้น

- การตลาดสำหรับผลผลิต ประชาชนในหมู่บ้านส่วนใหญ่จะประกอบอาชีพปลูกมันสำปะหลัง และการทำไร่แดงโม ในปีนี้ตลาดมันสำปะหลังมีราคาดี ทำให้ประชาชนได้กำไรมากกว่าทุกปี เพราะราคาสูงกว่าทุกปี ที่เคยทำไร่มันสำปะหลัง ตลาดมันสำปะหลังจะมีบริษัทรับซื้อผลผลิตมากมายกระจายระจกกระจายในอำเภอ ประชาชนจะส่งให้กับบริษัทที่ให้ราคาสูงสุด และตลาดแดงโมประชาชนที่ปลูกแดงโม บางรายจะขายเหมาในไร่ แต่บางรายจะมาทำร้านค้าขายแดงโมบริเวณถนนหน้าหมู่บ้าน และถือว่าแดงโมจะขายได้ตลอดทั้งปีและมีราคาดีตลอด

- ระดับฐานะทางการเงินหรือสินทรัพย์ ระดับฐานะทางการเงินของครอบครัวในหมู่บ้านค่อนข้างดี ด้ว่ามีฐานะค่อนข้างดี จะเห็นได้จากรายได้ของประชากรในแต่ละครอบครัว จะมีรายได้ครอบครัวละ 50,000 บาท - 100,000 บาทขึ้นไป บางครอบครัวก็มีรายได้มากกว่านี้ โดยเฉพาะปีนี้ราคาของผลผลิตทางการเกษตรสูงขึ้น ประชาชนแต่ละครอบครัวจะมีรายได้สูงขึ้น ซึ่งแสดงว่าฐานะทางการเงินของประชาชนสูงขึ้น หรือดีขึ้นจากเดิม เมื่อดูจากราคาของผลผลิตในปีนี้

1.2.5.2 ลักษณะบางประการที่เป็นศักยภาพ ซึ่งจะเอื้อต่อการสร้างความเข้มแข็งของชุมชนอย่างยั่งยืนให้แก่ชุมชน

- ความสามัคคี จะเห็นได้จากชุมชนมีความสามัคคีในการพัฒนาหมู่บ้านหรือมีงานบุญต่าง ๆ เช่น งานบวช งานแต่งงาน หรืองานศพ ประชาชนในหมู่บ้านมีการรวมตัวกันเพื่อมาช่วยงาน ผู้ที่เป็นเจ้าภาพแสดงว่าสมาชิกในสังคมมีความสามัคคี

- สมาชิกในชุมชนมีความซื่อสัตย์ เพราะเมื่อมีการกู้ยืมเงินจากกลุ่มต่าง ๆ ในหมู่บ้าน สมาชิกในชุมชนจะส่งทั้งต้นและดอกเบี้ยตรงตามเวลา

- ชุมชนยกย่องคนทำความดี เพราะเมื่อมีใครในชุมชนทำความดี สมาชิกในชุมชนจะยกย่อง เช่น เมื่อมีคนเก็บเงินได้นำมาแจ้ง หอกระจายข่าวในหมู่บ้านจะประกาศยกย่องและให้รางวัล

- สมาชิกในชุมชนช่วยเหลือซึ่งกันและกัน เพราะเมื่อสมาชิกคนใดในชุมชนมีความเดือดร้อนจะช่วยเหลือซึ่งกันและกัน เช่น ถ้าใครได้ประสบภัยวาตภัยพัดบ้านเรือนเสียหาย ประชาชนในหมู่บ้านจะมาช่วยกันทำบ้านใหม่โดยไม่คิดเงิน

- ครอบครัวในชุมชนมีความอบอุ่นพร้อมหน้า รักใคร่ปรองดองกัน จะเห็นได้ว่าเมื่อมีวันหยุดตามประเพณี เช่น วันเข้าพรรษา ออกพรรษา วันสงกรานต์ สมาชิกในครอบครัวที่ไปทำงานต่างจังหวัดหรือในกรุงเทพฯ จะกลับบ้านมาอยู่พร้อมหน้าพร้อมตากันทุกคน

- ในชุมชนมีการรับฟังความคิดเห็นของสมาชิกในชุมชนเป็นประจำ โดยการประชุมประจำเดือนในหมู่บ้าน ในการประชุมจะมีการเสนอหรือแสดงความคิดเห็นและยกมือสนับสนุนและจะทำตามมติของที่ประชุมทุกครั้ง

- ในชุมชนมีการช่วยเหลือคนชรา จะมีการเสนอเพื่อให้เงินเดือนกับคนชราที่ไม่มีบุตรหลานเลี้ยงดูหรือยากจนเป็นประจำทุกเดือน

2. ผลการประเมินโครงการโดยภาพรวม

ผลการประเมินโครงการกองทุนหมู่บ้านคอนมะเกลือ โดยภาพรวมมีดังนี้

2.1 ผลการประเมินหน่วยระบบ A

หน่วยระบบ A คือหน่วยระบบการบริหารจัดการและการแนะนำส่งเสริมผู้กู้

2.1.1 ผลการประเมินปัจจัยนำเข้าของหน่วยระบบ A พบว่า

1) นโยบายของรัฐเกี่ยวกับโครงการกองทุนหมู่บ้านและชุมชนเมืองแห่งชาติ จากการสัมภาษณ์และเปิดเวทีชาวบ้านในหมู่บ้านพบว่า ชาวบ้านเข้าใจว่า นโยบายกองทุนหมู่บ้านเป็นกองทุนที่รัฐบาลจัดสรรเงินงบประมาณมาให้หมู่บ้านบริหารกันเอง โดยให้ชาวบ้านคัดเลือกเข้ามาเป็นคณะกรรมการกองทุนจำนวน 15 คนเพื่อบริหารและบริหารกองทุน เป็นการช่วยเหลือสมาชิกกองทุนมีแหล่งเงินทุนในการประกอบอาชีพและบริหารกองทุนให้มีผลกำไร เพื่อผลประโยชน์ของสมาชิกในกองทุน

2) เงิน 1 ล้านบาท จากการสัมภาษณ์และเปิดเวทีชาวบ้านในหมู่บ้านพบว่า ประชาชนในหมู่บ้านเข้าใจว่า เงิน 1 ล้านบาทเป็นเงินที่รัฐบาลให้มากับชาวบ้านโดยตรง และชาวบ้านจะสามารถกู้เงิน 1 ล้านบาทจากกองทุนได้เมื่อสมัครเป็นสมาชิกของกองทุน และปฏิบัติตามระเบียบของกองทุน ซึ่งชาวบ้านหรือสมาชิกเป็นคนตั้งขึ้นมาเอง ภายใต้ระเบียบกองทุนหมู่บ้านและชุมชนเมืองแห่งชาติ แล้วเขียนโครงการเพื่อขอกู้กับกองทุนหมู่บ้านให้คณะกรรมการพิจารณาแต่ 1 รายสามารถกู้เงินได้คนละไม่เกิน 20,000 บาท และต้องส่งคืนเงินทั้งต้นและดอกเบี้ยตามระยะเวลาที่กองทุนกำหนด

3) คณะกรรมการหมู่บ้าน จากการสัมภาษณ์คณะกรรมการหมู่บ้านพบว่า คณะกรรมการหมู่บ้านเป็นส่วนหนึ่งในการช่วยตัดสินใจหรือช่วยกันตั้งระเบียบกองทุนขึ้นมาในหมู่บ้าน แต่คณะกรรมการหมู่บ้านไม่สามารถเข้าไปยุ่งเกี่ยวหรือมีบทบาทเกี่ยวกับกองทุนเงินล้านได้ นอกจากคณะกรรมการกองทุน แต่คณะกรรมการหมู่บ้านก็มีสิทธิ์ที่จะช่วยในการจัดตั้งกองทุนขึ้นมาครั้งแรก โดยการเปิดประชุมเวทีชาวบ้าน และจัดประชุมชาวบ้าน จัดเลือกคณะกรรมการกองทุน และจัดตั้งให้เป็นกองทุนให้ได้เพื่อเสนอให้หน่วยงานรัฐรับทราบและให้รัฐบาลโอนเงิน 1 ล้านให้กับหมู่บ้าน เพื่อเป็นทุนกับชาวบ้านในหมู่บ้านทุกคน

4) ผู้สมัครขอกู้จากการสัมภาษณ์และเปิดเวทีชาวบ้านพบว่า ผู้สมัครขอกู้เงินได้ต้องสมัครเป็นสมาชิกกองทุนเงินล้านก่อน และผู้สมัครขอกู้ต้องเขียนนโยบายขอกู้เงินจากกองทุน และนโยบายที่ขอกู้ต้องเป็นนโยบายที่พัฒนาอาชีพ สร้างงาน สร้างรายได้ ลดรายจ่ายตามระเบียบของกองทุนหมู่บ้านและจะต้องไปเปิดบัญชีกับธนาคารเพื่อการเกษตรและ สหกรณ์การเกษตร สาขา ขามทะเลสอ ตามที่กองทุนเปิดบัญชีอยู่ และจะได้รับเงินตามจำนวนที่คณะกรรมการกองทุนเห็นสมควรและอนุมัติให้โดยต้องไปปรับเงินกับธนาคาร โดยที่ทางธนาคารจะ โอนเงินเข้าบัญชีของผู้กู้ตามจำนวนเงินที่คณะกรรมการกองทุนกำหนด

5) เงินที่ผู้กู้ชำระคืน จากการสัมภาษณ์และเปิดเวทีชาวบ้านพบว่า เงินที่ผู้กู้ต้องชำระคืนผู้กู้ต้องชำระคืนตามระยะเวลาที่ระเบียบกองทุนกำหนดคือ กู้ไปทำการเกษตรต้องชำระคืนเมื่อครบกำหนด 1 ปี ทั้งต้นและดอกเบี้ยจำนวนร้อยละ 3 บาท และผู้กู้ต้องนำเงินส่งคืนทั้งต้นและดอกเบี้ยให้กับธนาคาร

2.1.2 ผลการประเมินกระบวนการของหน่วยระบบ A

1) กระบวนการคัดเลือกคณะกรรมการ พบว่า การคัดเลือกคณะกรรมการกองทุน จะคัดเลือกผู้หญิงกับผู้ชาย ฝ่ายละเท่ากัน คัดเลือกโดยประชาชนทั้งหมู่บ้าน จะเป็นผู้คัดเลือก โดยมีการจัดประชุมและจัดเวทีชาวบ้าน คณะกรรมการทั้ง 15 คน มีการเสนอชื่อแล้วออกเสียงเลือกบุคคลที่ได้รับคะแนนมากที่สุดจะได้รับเลือกเป็นกรรมการ ส่วนใหญ่ผู้ชายจะเป็นบุคคลที่คนในหมู่บ้านให้ความเคารพและนับถือ ผู้หญิงส่วนใหญ่จะคัดเลือกบุคคลที่จบการศึกษาระดับปริญญาตรี, ปวช., ปวส. ที่อยู่ในหมู่บ้าน เพื่อดำเนินงานในเรื่องเอกสาร และถือว่าคนรุ่นใหม่มีความคิดที่ดีใหม่ ๆ และจะคัดเลือกให้มีคณะกรรมการกระจายอยู่ในทุกคุ้ม (ในหมู่บ้านจะแบ่งออกเป็นคุ้ม ๆ ตามที่ตั้งของตัวบ้าน) ซึ่งทำให้คณะกรรมการกองทุนได้เข้าถึงและทราบถึงสถานะของสมาชิกกองทุนทุกคนได้ดี

2) กระบวนการแนะนำส่งเสริมผู้กู้ประกอบอาชีพ พบว่า สมาชิกส่วนใหญ่ในหมู่บ้าน กู้เงินไปเพื่อทำการเกษตร ปลูกมันสำปะหลัง ซึ่งสมาชิกทุกคนจะมีประสบการณ์ในการทำไร่มัน สำปะหลังมาหลายปี และคณะกรรมการก็มีความรู้เท่า ๆ กับสมาชิกคณะกรรมการจึงให้หน่วยงาน ของรัฐเข้ามาช่วยเหลือคือเกษตรอำเภอและเกษตรตำบล เข้ามาแนะนำเพื่อช่วยให้สมาชิกปรับปรุง และบำรุงดินให้กับมันสำปะหลัง และได้มีการนำพันธุ์มันที่ได้รับการวิจัยแล้วมาให้กับเกษตรกร แต่การมาของเกษตรอำเภอก็ต้องเขียนรายงานขอบุคลากรมาอบรมให้ความรู้กับชาวบ้านและเป็น ระยะเวลาานานมาก ที่ทางหน่วยงานจะจัดส่งบุคลากรมาให้ความรู้และให้ความรู้กับชาวบ้านไม่ทั่ว ถึง เพราะจะจัดที่อำเภอและให้ชาวบ้านไปเข้าอบรมจำนวน 1 คน และใช้เวลาไม่น้อยมากถือว่าเป็น การให้ความรู้กับชาวบ้านไม่ทั่วถึง บุคลากรควรจัดบุคลากรมาอบรมกับชาวบ้านถึงในหมู่บ้าน และควรเข้าถึงประชาชนให้มากกว่านี้

3) กระบวนการการอนุมัติเงินกู้ พบว่า การพิจารณาเงินกู้ของคณะกรรมการกองทุนจะ พิจารณาจากการเขียนโครงการขอกู้ของผู้กู้แต่ละรายว่าผู้กู้แต่ละรายกู้เพื่อวัตถุประสงค์อะไร และ ถ้ากู้ไปเพื่อทำการเกษตรจะทำการเกษตรจำนวนกี่ไร่ ตามที่ผู้เขียนขอเงินกู้และจะอนุมัติเงินกู้คืน เงินของแต่ละรายให้กับกองทุน และผู้กู้แต่ละรายต้องมีผู้ค้ำประกันที่เป็นสมาชิกกองทุนจำนวน เพราะคณะกรรมการอยู่ในหมู่บ้านและรู้จักสมาชิกทุกคนเป็นอย่างดีเนื่องจากบ้านคอนมะเกลือเป็น หมู่บ้านเล็ก คณะกรรมการจะพิจารณาเงินกู้ให้กับสมาชิกในจำนวนเงินคนละ 10,000-14,000 บาท โดยมีการขอเงินกู้แต่ละครั้ง คณะกรรมการจะมีการประชุมและพิจารณาอนุมัติเงินกู้ แล้วขึ้นเรื่อง กับธนาคารเพื่อโอนเงินเข้าบัญชีให้กับผู้กู้แต่ละราย

4) กระบวนการการทำบัญชี พบว่า การทำบัญชีของกองทุนหมู่บ้านถูกต้อง ครบถ้วน สามารถตรวจสอบได้ เพราะคณะกรรมการที่รับตำแหน่งเป็นพนักงานบัญชีของกองทุนจบปริญญา ตรี คณะบริหารธุรกิจสาขาบัญชีโดยตรง และมีประสบการณ์ทำงานมาหลายปี จึงทำให้การบัญชี ของกองทุนไม่มีปัญหาและเป็นปัจจุบันทุกบัญชี และมีการลงบัญชีทุกรายการโดยมีหลักฐานยืนยัน

5) กระบวนการคัดเลือกผู้กู้กองทุน พบว่า ผู้กู้ที่ยื่นขอกู้ได้รับเงินจากกองทุนทุกราย แต่จำนวนเงินที่ขอกู้จะ ไม่ได้ตามที่ขอกู้ เพราะคณะกรรมการจะพิจารณาให้ในจำนวนที่เท่า ๆ กับ ไม่เหลือล้มล้ำกันมาก และเมื่อมีการขอกู้คณะกรรมการจะประชุมเพื่อพิจารณาเงินกู้ให้กับสมาชิก หลังจากผู้กู้ยื่นคำขอกู้จะได้รับเงินหลังจากยื่นคำขอกู้ 1 อาทิตย์ที่ธนาคาร ธ.ก.ส.

2.1.3 ผลการประเมินผลผลิตหน่วยระบบ A แบ่งออกเป็น 3 ด้านดังนี้

2.1.3.1 จำนวนผู้ได้กู้

1) ผลโดยตรงพบว่า จากจำนวนสมาชิก 100 คน มีผู้ยื่นขอกู้ 85 ราย

2) ผลกระทบโดยตรง พบว่ามีผู้ได้รับเงินกู้จำนวน 85 ราย สมาชิกใน

กองทุนทุกคนมีความพึงพอใจ

3) ผลกระทบโดยอ้อม พบว่า คณะกรรมการได้รับความเชื่อถือจากสมาชิก

2.1.3.2 ยอดเงินให้กู้

1) ผลโดยตรง พบว่า มียอดให้กู้ทั้งหมดจำนวน 904,000 บาท

2) ผลกระทบโดยตรง พบว่า สมาชิกแต่ละรายได้รับเงินกู้รายละ 10,000-

14,000 บาท

3) ผลกระทบโดยอ้อม พบว่า คณะกรรมการพิจารณาเงินกู้ให้กับสมาชิก

ด้วยความสมเหตุสมผลและความยุติธรรม

2.1.3.3 กองทุนสะสม

1) ผลโดยตรง พบว่า กองทุนสะสมมียอดเงินทั้งหมด 28,801.32 บาท

2) ผลกระทบโดยตรง พบว่าสมาชิกจำนวน 100 คน แต่คนมีเงินสะสม

คนละ 100 บาท

3) ผลกระทบโดยอ้อม พบว่า สมาชิกมีหุ้นคนละ 100 บาท ทำให้กองทุนมี

เงินสะสมและทำให้กองทุนหมู่บ้านมีศักยภาพและความเข้มแข็ง

2.1.3.4 สมาชิกมีรายได้

1) ผลโดยตรง พบว่า สมาชิกมีรายได้จากการเก็บเกี่ยวผลผลิต เมื่อครบ

กำหนด

2) ผลกระทบโดยตรง พบว่า สมาชิกได้รับเงินจากการเก็บเกี่ยวผลผลิตมาก

ขึ้น

3) ผลกระทบโดยอ้อม พบว่า ครอบครัวของสมาชิกมีชีวิตความเป็นอยู่ดีขึ้น

และมีเงินพอใช้หนี้ สามารถพึ่งพาตนเองได้

2.1.3.5 เศรษฐกิจดีขึ้น

1) ผลโดยตรง พบว่า เศรษฐกิจของหมู่บ้านมีการขยายตัวสูงขึ้น เพราะคน

ในชุมชนมีรายได้

2) ผลกระทบโดยตรง พบว่า สมาชิกทุกคนมีเงินจับจ่ายใช้สอยมากขึ้น

3) ผลกระทบโดยอ้อม พบว่า ท้องถิ่นมีภูมิคุ้มกันทางด้านเศรษฐกิจ เพราะ

คนในกองทุนมีการรวมตัวเป็นกลุ่มในการประกอบอาชีพ คือ กลุ่มอาชีพปลูกมันสำปะหลัง

2.2 ผลการประเมินหน่วยระบบ B

หน่วยระบบ B คือหน่วยดำเนินกิจกรรมของผู้กู้แต่ละราย

2.2.1 ผลการประเมินบริบทเฉพาะตัวของหน่วยระบบ B พบว่า

1) ความรู้ความสามารถของผู้กู้และครอบครัว ผู้กู้จะมีความรู้ความสามารถในการประกอบอาชีพตามที่มีประสบการณ์ในการประกอบอาชีพและการเรียนฝึกเรียนดูด้วยตัวเอง และจากการแนะนำจากผู้รู้ที่ และที่มีประสบการณ์มากกว่า เพราะส่วนใหญ่จะจบการศึกษาแค่ ป.4 จะมีความรู้จากประสบการณ์ที่ผ่านมาเท่านั้น แต่ก็จะมีการเรียนรู้หาความรู้ใหม่ ๆ อยู่เสมอ เพื่อให้ได้ผลผลิตที่ดีสุดแต่บางครั้งก็มีการผิดพลาด ถูกหลอกเพราะมีการศึกษาน้อยและเป็นคนชนบทจะเชื่อคนง่าย

2) ทรัพย์สินของผู้กู้ ผู้กู้ทุกรายจะมีทรัพย์สินเป็นส่วนตัวมีที่ไร่ ที่นา ไร่นา ไร่นา และทรัพย์สินอื่น ๆ ที่มีอยู่ในบ้าน ผู้กู้ทุกรายมีกรรมสิทธิ์ในการถือครองครองที่ดินจากการสำรวจของหน่วยงานราชการและผู้ใหญ่บ้าน แต่มีที่ไร่บางส่วนที่ยังไม่สามารถออกโฉนดในที่ดินบางส่วนได้

3) หนี้สินธนาคารของผู้กู้ ผู้กู้เงินจากกองทุนจะเป็นสมาชิกของ ธ.ก.ส. ทุกราย และได้กู้ยืมเงินจากธนาคารทุกราย การกู้ยืมเงินจาก ธ.ก.ส. สมาชิกจะต้องส่งเงินตามกำหนดระยะเวลาที่ธนาคารกำหนดทั้งต้นและดอกเบี้ยครบ 1 ปี เพราะการกู้ยืมเงินสมาชิกต้องมีกลุ่มถึงจะสามารถกู้ยืมเงินได้ และทุกคนในกลุ่มต้องทำการส่งคืนเงินตามระยะเวลาที่กำหนดเพื่อยื่นเรื่องขอกู้ใหม่ ดังนั้นผู้กู้ทุกรายจะมีหนี้สินติดอยู่กับธนาคาร

4) หนี้นายทุนนอกระบบผู้กู้ สมาชิกในหมู่บ้านจะไม่มีใครกู้ยืมเงินจากนายทุน เพราะ ไม่มีแหล่งเงินทุนในหมู่บ้านและบริเวณใกล้เคียง เพราะการกู้ยืมเงินจากแหล่งเงินทุนจากนายทุนจะคิดดอกเบี้ยแพง และเมื่อไม่มีเงินส่งก็จะยึดหลักทรัพย์สินค้ำประกัน สมาชิกในหมู่บ้านจึงเป็นสมาชิก ธ.ก.ส. และกู้ยืมเงินจาก ธ.ก.ส.

5) อาชีพหลักของผู้กู้ ผู้กู้ทุกรายมีอาชีพหลักคือเกษตรกรรม การทำไร่มันสำปะหลัง และ ไร่แดงโม

6) รายได้ของครอบครัว รายได้หลักของครอบครัวได้จากการเก็บเกี่ยวผลผลิต ถ้าเป็นมันสำปะหลังจะมีรายได้จากการเก็บเกี่ยวผลผลิตปีละ 1 ครั้ง ถ้าปีใดราคาตกต่ำ ก็จะทำให้มีรายได้ต่ำ ถ้าปีใดราคาสูง ก็จะมีรายได้สูงตามราคาตลาดของผลผลิต ถ้ารายได้ปลูกแดงโมจะมีรายได้จากการเก็บเกี่ยวผลผลิตปีละ 3 ครั้ง และมีรายได้มากขึ้นขึ้นอยู่กับจำนวนผลผลิต และราคาของผลผลิต และมีรายได้เสริมจากการปลูกดอกไม้ เช่น ดอกมะลิ ดอกดาวเรือง และจากการปลูกผัก และรับจ้างทำไร่

7) ประสิทธิภาพในการดำเนินงานของผู้กู้ ผู้กู้ส่วนใหญ่จะไปเพื่อทำการเกษตร คือการทำไร่มันสำปะหลัง ผู้กู้จะมีประสิทธิภาพในการทำไร่มานานหลายสิบปี เนื่องจากเป็นอาชีพที่สืบทอดมาจากคนรุ่นก่อน และผู้ที่สามารถที่จะปรับปรุงผลผลิตต่อไร่ให้ได้สูงขึ้นกว่าเดิม เพราะสมาชิกรู้จักการปรับปรุงดิน และใส่ปุ๋ยตามกำหนดระยะเวลาและหมั่นค้นคว้าหาความรู้เพิ่มเติมตลอดเวลา เช่น เข้ารับการอบรมจากหน่วยงานราชการ เมื่อมีการเปิดอบรม, การดูงานจากที่ประสบความสำเร็จ

2.2.2 ผลการประเมินปัจจัยนำเข้าของหน่วยระบบ B พบว่า

1) จำนวนเงินกู้ที่ได้จากกองทุน เงินที่ได้จากกองทุนเป็นเพียงเงินส่วนหนึ่งที่ผู้กู้จะใช้เป็นส่วนหนึ่งในการเพิ่มทุนเพื่อลงทุนทำการเกษตร ถือว่าทำให้สมาชิกมีเงินทุนเพิ่มขึ้น ซึ่งจะนำไปปรับปรุงผลผลิตให้ดีขึ้น และลดปัญหาการกู้ยืมเงินนอกระบบ แต่เมื่อถึงกำหนดเก็บเกี่ยวผลผลิตก็ต้องคืนเงินส่วนที่กู้ยืมให้กับกองทุน

2) สถานที่และวัตถุดิบ ผู้กู้แต่ละรายจะมีสถานที่ในการประกอบอาชีพอยู่ก่อนแล้ว ไม่ต้องไปเช่าผู้อื่น และวัตถุดิบได้ผลิตเดิมที่เกี่ยวข้องคือคั้นมันจะเก็บไว้เพื่อปลูกเอง แต่บางรายไม่มีก็จะหาซื้อมาเพื่อปลูก ปุ๋ยเคมีและปุ๋ยคอกจะซื้อจากตลาดใกล้บ้าน แต่เมื่อถึงฤดูกาล วัตถุดิบคือปุ๋ยละคั้นมันจะมีราคาค่อนข้างแพง ทำให้การลงทุนสูงขึ้น

3) เทคนิควิธีทำงาน จะทำงานตามประสิทธิภาพที่เคยมีมาแต่จะปรับปรุงบางส่วน โดยการไถพรวนก่อน 3 ครั้งแล้ว การยกร่องปลูก และเสียบคั้นมันลงดินเลยไม่ต้องทำหลุมเหมือนเมื่อก่อน จะทำให้งานเสร็จเร็วขึ้น และรากจะไม่ลึก ทำให้หัวมันสำปะหลังแผ่ออกด้านข้าง และมีหัวใหญ่ขึ้น และมีการใส่ปุ๋ยคอกรองพื้นก่อน และใส่ปุ๋ยเคมีอีก 2 ระยะเวลาเพื่อเร่งหัวให้ใหญ่ขึ้น

4) กำลังทำงาน กำลังทำงานจะเป็นแรงงานในครอบครัวและจ้างแรงงานภายในหมู่บ้านและหมู่บ้านใกล้เคียง ทำให้เสียค่าใช้จ่ายในการเดินทางและเพิ่มเวลาทำงานได้มากขึ้น

2.2.3 ผลการประเมินกระบวนการของหน่วยระบบ B พบว่า

1) การทำกิจการอย่างถูกวิธีของผู้กู้แต่ละราย พบว่าผู้กู้แต่ละรายจะมีวิธีในการทำไร่มันสำปะหลังเหมือนกันคือ เมื่อเก็บผลผลิตจะไถไร่ทิ้งไว้ก่อน 1 ครั้งเพื่อให้วัชพืชตายให้หมด และเก็บพันธุ์มันไว้เพื่อปลูกเอง หลังจากนั้นก็จะใส่ปุ๋ยคอกแล้วไถอีก 1 ครั้ง เมื่อฝนตกดินเปียกก็จะไถพรวนและหว่านปุ๋ยเคมี 15-15-15 และปุ๋ยยูเรียเพื่อรองพื้นและกระตุ้นการเจริญเติบโตของมัน ในช่วงแรกแล้วปลูก เมื่อมีวัชพืชขึ้นมาก็ใช้รถไถเดินตามเพื่อแฉกวัชพืชตามร่องแล้วจ้างคนมาทำรุ่น

มันสำปะหลังซ้ำอีก หลังจากนั้นก็สังเกตว่ามันออกรากหรือหัวหรือยังถ้าออกแล้วก็จะใส่ปุ๋ยสูตร 13-13-21 เพื่อเร่งหัวอีก 2 ครั้ง เป็นระยะ ๆ และถ้ามีวัชพืชขึ้นมาอีกก็จะจ้างคนทำร่นไม่ให้มีวัชพืชขึ้นมา หลังจากนั้นก็หมั่นไปดูแลเมื่อครบกำหนด หรือราคาดีก็สามารถเก็บเกี่ยวผลผลิตได้

จากการทำวิธีนี้สามารถทำให้สมาชิกผู้กู้ประสบผลสำเร็จและได้ผลผลิตต่อไร่สูงมาแล้ว แต่จะเป็นการลงทุนค่อนข้างสูง

2) การหาตลาดที่ดี การหาตลาดจะเลือกบริษัทที่ให้ราคามันสำปะหลังที่ดีที่สุด แต่เกษตรกรไม่สามารถกำหนดราคาผลผลิตได้ และไม่สามารถนำผลผลิตมาแปรรูปเพื่อให้ราคาดีขึ้นได้ และไม่สามารถต่อรองราคาของผลผลิตได้ และราคาจะขึ้นอยู่กับตลาดส่วนใหญ่ถ้าขึ้นก็ขึ้นเหมือนกันหมด ถ้าลงจะลงเหมือนกันหมด แต่จะมีราคาต่างกันเล็กน้อย ทำได้เพียงจะเลือกผู้ให้ราคาสูงสุด

3) การหาพันธุ์พืชที่ดี จะหาพันธุ์พืชที่ให้ผลผลิตต่อไร่มากที่สุดและเหมาะสมกับสภาพดินฟ้าอากาศด้วย ส่วนใหญ่จะได้พันธุ์มาจากหน่วยงานราชการที่ให้พันธุ์ที่ทำผ่านการวิจัยมาแล้วว่าได้ผลผลิตตกและโตเร็ว

4) การทำบัญชีของผู้กู้แต่ละราย จะทำบัญชีแบบชาวบ้านที่ไม่มีความรู้ทางบัญชีคือจดว่ามีค่าใช้จ่ายแต่ละครั้งเท่าไร มีรายรับเท่าไร แล้วนำมาหักออกจากกันก็เป็นกำไรของแต่ละปี

5) การวิเคราะห์ประเมินของผู้กู้แต่ละราย จะวิเคราะห์ว่าการทำวิธีที่ผ่านมาดีหรือไม่ การใส่ปุ๋ยสูตรใดจะให้ผลผลิตต่อไร่สูงสุด และเป็นการบำรุงดินไม่ให้ดินเสีย ก็จะนำการประเมินไปปรับปรุงแก้ไขในครั้งต่อไป

2.2.4 การประเมินผลผลิตของหน่วยระบบ B พบว่า

1) ผลโดยตรง พบว่า จากการทำไร่ของผู้กู้แต่ละรายทำให้มีรายได้เป็นตัวเงินจากการเก็บเกี่ยวผลผลิต

2) ผลกระทบโดยตรง พบว่า ผู้กู้แต่ละรายได้ขยายหรือเพิ่มจำนวนไร่ในการปลูกเนื่องจากมีผลผลิตเพิ่มมากขึ้น และได้ทำการเกษตรด้วยเทคนิควิธีที่ดีขึ้น อันเนื่องมาจากการได้ศึกษาค้นคว้าด้วยตนเอง

3) ผลกระทบทางอ้อม พบว่า ผู้กู้แต่ละรายมีการพึ่งพาตนเองได้เพราะการมีกิจการของตนเองคือ การทำไร่, ผู้กู้มีศักยภาพและมีความเข้มแข็งในกิจการของตนเองอย่างยั่งยืน และทำให้มีการกลับคืนถิ่นของประชาชนที่ออกไปหางานทำต่างถิ่นมากขึ้น

3. ผลการประมวลเทคนิควิธีทำธุรกิจของผู้กู

จากการประมวลเทคนิควิธีของผู้ทำอาชีพทำไร่มันสำปะหลัง เลี้ยงวัวเนื้อ เลี้ยงปลานิล ในหมู่บ้าน สรุปได้ดังนี้

3.1 อาชีพทำไร่มันสำปะหลังปัจจัยนำเข้าที่ดี ได้แก่ มีเงินทุนเพิ่มที่จะนำไปลงทุนซื้อปุ๋ยเพิ่มขึ้น กระบวนการที่ดีได้แก่ ไถพรวน 3 ครั้ง ปลุกในระยะห่างต่อร่องพอที่รถไถเดินตามเข้าได้ ยกร่องไม่สูงมากนัก, ใส่ปุ๋ย 3 ระยะ คือ ก่อนปลุก และในระยะที่มันสำปะหลังเริ่มมีหัว และใส่ในระยะลงหัว, กำจัดวัชพืชไม่ให้มี 2 ครั้ง ใช้รถไถเดินตาม 1 ครั้ง ผลผลิตที่ดีด้านคุณภาพและปริมาณที่พอเหมาะได้แก่ ต้องมีผลผลิตจำนวน 3 ตันขึ้นไปต่อไร่ และมีเปอร์เซ็นต์แป้งที่ 27%ขึ้นไป

3.2 อาชีพเลี้ยงวัวเนื้อ ปัจจัยนำเข้าที่ดีได้แก่ มีเงินทุนเพิ่มขึ้น, ซื้ออาหารวัวเพิ่มขึ้น กระบวนการที่ดีได้แก่ หมั่นดูแลเอาใจใส่ มีการให้อาหารเสริมคือ หัวอาหารสำหรับวัวเนื้อ ต้องมีผลผลิต ราคาตัวละ 7,000-8,000 บาทขึ้นไป

3.3 อาชีพเลี้ยงปลาปัจจัยนำเข้าที่ดีได้แก่ มีเงินทุนเพิ่มขึ้น, ซื้ออาหารปลาในจำนวนที่มากขึ้น กระบวนการที่ดีได้แก่ ให้อาหารปลาเป็นเวลา มีการถ่ายเทน้ำให้กับปลา กำจัดศัตรูของปลา ต้องมีผลผลิตของปลา 3 ตัน/กิโลกรัม

4. สรุปการบรรลุดัตถุประสงค์ของการประเมินโครงการ

4.1 การบรรลุเป้าหมายของกองทุนหมู่บ้านและชุมชนเมืองแห่งชาติทั้ง 5 ข้อพบว่า

4.1.1 การเกิดกองทุน พบว่า

1) การมีกองทุนหมู่บ้าน มีกองทุนหมู่บ้านขึ้นมาใหม่จากเงินกองทุน 1 ล้านบาท
 2) การมีความเข้าใจเกี่ยวกับกองทุนหมู่บ้าน ชาวบ้านมีความรู้ความเข้าใจเกี่ยวกับกองทุนหมู่บ้านว่าเป็นเงินที่รัฐบาลให้มาเพื่อเป็นแหล่งเงินทุน ให้กับสมาชิกผู้ยืมในหมู่บ้าน และมีหน่วยงานของรัฐที่มาให้ความรู้เกี่ยวกับกองทุนคือ คณะกรรมการระดับอำเภอ และสื่อที่ทางอำเภอส่งมาให้กับหมู่บ้านเพื่อกระจายความรู้ความเข้าใจเกี่ยวกับกองทุนหมู่บ้านให้ชาวบ้านรับทราบ

3) ทักตนคตะที่มีต่อกองทุนหมู่บ้าน ชาวบ้านทุกคนต้องการอยากให้เกิดกองทุนหมู่บ้านขึ้นมาเพื่อให้กองทุน 1 ล้านบาท เป็นแหล่งเงินทุนให้กับสมาชิกเพื่อพัฒนาอาชีพ สร้างรายได้ ลดรายจ่ายให้กับสมาชิกและกองทุนหมู่บ้าน สามารถพัฒนาอาชีพให้กับสมาชิกได้จริง คือ เมื่อสมาชิกมีเงินทุนที่จะลงเพิ่มขึ้นก็สามารถทำให้เขาได้ผลผลิตที่มีจำนวนมากขึ้นก็สามารถสร้างรายได้ให้กับสมาชิกเพิ่มมากขึ้น

4) การมีวัตถุประสงค์ของกองทุน

- มีการพัฒนาอาชีพ อาชีพของสมาชิกจากเดิม เมื่อสมาชิกมีเงินลงทุนมากขึ้น ก็ทำให้สมาชิคนำเงินเพื่อไปพัฒนาอาชีพให้ดีกว่าเดิม แต่ในหมู่บ้านไม่มีการพัฒนาอาชีพใหม่ ๆ ขึ้นมา เนื่องจากทุกคนทำอาชีพเกษตรกรรม และมันสำปะหลังก็ไม่มีการแปรรูปผลิตภัณฑ์ให้สินค้าทางการเกษตรให้มีราคามากขึ้น และไม่มีการส่งเสริมในการพัฒนาอาชีพจากหน่วยงานราชการ เพื่อเป็นแรงกระตุ้นให้กับชาวบ้าน ชาวบ้านจึงไม่มีแรงจูงใจและมองไม่เห็นว่าจะทำอะไรหรือทำอาชีพเสริมอะไร เพราะไม่มีวัตถุประสงค์ในท้องถิ่น และถ้าทำก็ไม่มีใครช่วยในส่วนของการส่งตลาด เพราะเคยทำแล้วสินค้าก็ขายไม่ได้ ทำให้ชาวบ้านทอดทิ้งที่จะพัฒนาอาชีพอื่นขึ้นมา

- มีการสร้างงาน คือมีการสร้างจากการที่สมาชิกเงินทุนเพิ่มขึ้น ทำให้ขยายกิจการมากขึ้น จึงทำให้สมาชิกมีงานทำ แต่ไม่มีการสร้างงานให้กับคนที่ว่างงาน คือแม่บ้านที่อยู่กับบ้านก็ยังคงเลี้ยงลูกและทำงานงานบ้านเช่นเดิม

- มีสวัสดิภาพของสมาชิกกองทุน เมื่อสมาชิกมีทุนเพิ่มขึ้น ทำให้รายได้มากขึ้น จึงทำให้สมาชิกกองทุนมีสวัสดิภาพเกิดขึ้นจากรายได้ที่เพิ่มขึ้น

5) แนวโน้มความเข้มแข็งและความอยู่รอดของกองทุน การเกิดกองทุนมีผู้สนับสนุนให้เกิดกองทุน คือ ผู้นำหมู่บ้าน, คณะกรรมการหมู่บ้าน และสมาชิกในหมู่บ้านเอง จึงทำให้สมาชิกในหมู่บ้านสมัครเป็นสมาชิกเกือบครบทุกหลังคาเรือนจึงสามารถตั้งเป็นกองทุนหมู่บ้านได้

6) ยอดเงินในปัจจุบันของกองทุนหมู่บ้าน ปัจจุบันกองทุนหมู่บ้านคอนมะเกลือมีสมาชิกจำนวน 100 คน มีจำนวนเงินออมและเงินทุนจำนวน 28,801.32 บาท ยอดเงินคงเหลือของกองทุน 1 ล้านบาท มีจำนวน 96,600 บาท

4.1.2 การมีระบบบริหารกองทุน พบว่า

1) คณะกรรมการบริหารกองทุน มีคณะกรรมการบริหารกองทุนจำนวน 15 คน เป็นชาย 7 คน หญิง 8 คน มีการคัดเลือกคณะกรรมการตามระเบียบของกองทุน คือมีการเปิดเวทีชาวบ้านเพื่อประชุมและคัดเลือกคณะกรรมการจากการเสนอของชาวบ้าน แล้วลงคะแนนเสียงโดยมีชายหญิงจำนวนเท่า ๆ กัน

2) ระเบียบบริหารกองทุน มีระเบียบบริหารกองทุนเป็นลายลักษณ์อักษร ภายใต้อำนาจระเบียบบริหารกองทุนของกองทุนหมู่บ้านและชุมชนเมืองแห่งชาติ ชาวบ้านทุกคนมีการร่วมกันจัดทำระเบียบขึ้นมาและปฏิบัติตามระเบียบทุกคน

3) การดำเนินงานของคณะกรรมการบริหาร

สมาชิก

- มีการประชุมของคณะกรรมการทุกเดือน และเมื่อมีการยื่นขอกู้เงินของ
- มีการสมัครสมาชิก ตามระเบียบการรับสมาชิก
- มีการจัดทำบัญชีเป็นปัจจุบันทุกเดือน สามารถตรวจสอบได้
- มีการรับฝากเงินตั้งจะหรือเงินออมของสมาชิกทุกเดือน คนละ 10 บาท
- มีการระดมทุนเงินฝากคอกเมื่อสมัครเป็นสมาชิกทุกคนต้องเสียดำหุ้น

จำนวน หุ้นละ 10 บาท คนละ 10 หุ้น เพื่อเป็นทุนของกองทุนเอง

4) การตัดสินใจเงินกู้

- มีระเบียบการกู้เงินของกองทุน คือ กู้เพื่อการพัฒนาอาชีพ สร้างงาน เพิ่ม รายได้ลดรายจ่าย แก่สมาชิก 1 รายไม่เกิน 20,000 บาท การกู้เพื่อบรรเทาเหตุฉุกเฉินในวงเงินกู้ราย ละไม่เกิน 3,000 บาท

- มีระเบียบการคิกคอกเบี้ย ร้อยละ 3 บาทต่อปี
- จำนวนผู้กู้ได้รับพิจารณาเงินกู้จำนวน 50 รายจากผู้ยื่นขอจำนวน 85 ราย

ในจำนวนสมาชิกทั้งหมด 100 คน

- จำนวนผู้กู้ที่มีความพอใจกับการพิจารณาเงินกู้ สมาชิกทุกรายมีความพอใจกับการได้รับเงินกู้ เพราะ ได้รับในจำนวนที่ไม่แตกต่างกันมาก

5) มีการจัดสรรผลประโยชน์ จากจำนวนคอกเบี้ยที่ได้รับมีการจัดสรรผล ประโยชน์ของกองทุน คือ

1. เป็นเงินปันผลในอัตราร้อยละ 15
2. เป็นเงินประกันความเสี่ยงในอัตราร้อยละ 20
3. เป็นเงินเฉลี่ยคืนให้ผู้กู้ในอัตราร้อยละ 5
4. เป็นเงินค่าตอบแทนคณะกรรมการกองทุนในอัตราร้อยละ 10
5. เป็นทุนการศึกษาและพัฒนาอาชีพของประชากรในหมู่บ้านร้อยละ 10
6. เป็นทุนเพื่อสมทบกองทุนในอัตราร้อยละ 10
7. เป็นทุนเพื่อจัดสรรสวัสดิการให้แก่สมาชิกในอัตราร้อยละ 15
8. เป็นทุนเพื่อสาธารณประโยชน์ในหมู่บ้านในอัตราร้อยละ 10
9. อื่น ๆ ที่คณะกรรมการเห็นสมควรร้อยละ 15

4.1.3 การมีการเรียนรู้เพื่อการพึ่งตนเอง พบว่า

1) มีความเข้าใจในเรื่องเศรษฐกิจพอเพียง ได้รับความรู้เกี่ยวกับเรื่องเศรษฐกิจพอเพียงจากเกษตรอำเภอ ชาวบ้านมีความรู้ความเข้าใจเกี่ยวกับเรื่องเศรษฐกิจพอเพียงพอปานกลาง

2) มีการปฏิบัติในเรื่องเศรษฐกิจพอเพียง ไม่มีการนำหลักเศรษฐกิจพอเพียงเข้ามาปฏิบัติในการบริหารกองทุน แต่ผู้กู้ได้มีการนำหลักเศรษฐกิจพอเพียงมาปฏิบัติในการประกอบอาชีพของผู้กู้จำนวน 3 ราย

3) มีความเข้าใจในเรื่องการพึ่งตนเอง ได้รับความรู้เกี่ยวกับการพึ่งตนเองจากสื่อทางโทรทัศน์ และมีความรู้ความเข้าใจเกี่ยวกับพึ่งตนเอง คือ ต้องประกอบอาชีพและมีอาชีพเป็นของตนเอง สามารถเลี้ยงครอบครัวได้

4) มีการปฏิบัติในเรื่องการพึ่งพาตนเอง มีการนำหลักการพึ่งตนเองมาใช้ในการประกอบอาชีพ คือมาพัฒนาและปรับปรุงในอาชีพให้ดีขึ้นเพื่อให้ได้ผลผลิตดีขึ้น

5) มีความเข้าใจเรื่องภูมิปัญญาท้องถิ่น ได้รับความรู้ความเข้าใจเกี่ยวกับภูมิปัญญาท้องถิ่น และมีความรู้ความเข้าใจเกี่ยวกับภูมิปัญญาท้องถิ่นพอสมควร

6) มีการปฏิบัติในเรื่องภูมิปัญญาท้องถิ่น มีการนำหลักภูมิปัญญาท้องถิ่นมาใช้ในการประกอบอาชีพ คือการทำปุ๋ยหมักเพื่อเป็นปุ๋ยใช้ในการทำเกษตร

4.1.4 การสร้างภูมิคุ้มกันทางด้านเศรษฐกิจและสังคม พบว่า

1) การกระตุ้นให้มีภูมิคุ้มกันระดับของกองทุนโดยรวม ซึ่งมีการชี้แนะเรื่องกองทุนให้ประชาชนเข้าใจหลักการสำคัญว่ากองทุนหมู่บ้านเป็นของสมาชิกทุกคนมิใช่เงินที่รัฐบาลให้ยืม และให้สมาชิกทุกคน เข้าใจเกี่ยวกับกองทุนในเรื่องการดำเนินงานของกองทุนว่าจะต้องช่วยกันรักษาเงินกองทุนด้วยตนเอง ถ้าผู้กู้ไม่ชำระคืนจะต้องจัดการกันเองให้ได้ มิใช่รอรัฐบาลจัดการ และให้สมาชิกเห็น โอกาสในการใช้กองทุนที่ถูกต้อง

2) ภูมิคุ้มกันระดับกิจการของผู้กู้แต่ละราย แนะนำให้ผู้กู้แต่ละรายมีความคิดในการดำเนินการประกอบอาชีพโดยให้กู้หนีจากแหล่งที่ดอกเบี้ยต่ำ การประกอบอาชีพให้ใช้หลักการพึ่งตนเองทางเทคโนโลยี และการประกอบอาชีพโดยคำนึงถึงการบริโภคเอง และมีตลาดที่แน่นอน

4.1.5 การมีศักยภาพและความเข้มแข็งของชุมชนท้องถิ่น พบว่า

1) ศักยภาพเดิมของบริบท

- สภาพป่าและพื้นที่สาธารณะ

บ้านดอนมะเกลือมีพื้นที่สาธารณะเป็นพื้นที่วัด โรงเรียน และสระน้ำของหมู่บ้าน และเป็นพื้นที่สาธารณะประโยชน์ จำนวน 50 ไร่ เดิมเป็นป่าไม้ แต่ปัจจุบันถูกปรับปรุงเป็นพื้นที่สำหรับทำการเกษตร บ้านดอนมะเกลือไม่มีพื้นที่เป็นป่าไม้ เป็นที่ที่ใช้ทำกินกันหมดเป็นที่ไร่ ที่นา

- สภาพดิน สภาพที่ตั้งของประชาชนในหมู่บ้านเป็นดินร่วนค้ำ สามารถปลูกพืชผักได้เกือบทุกชนิด อาศัยน้ำใช้จากน้ำใต้ดิน รอบหมู่บ้านที่เป็นที่นาของประชาชน เป็นดินร่วนปนทราย พื้นที่มีปัญหาเรื่องดินเค็ม พื้นที่ไร่ เป็นดินร่วนปนทราย มีอัตราการซึมสูง ไม่สามารถเก็บกักน้ำได้ตลอดปี

- สภาพของหนองน้ำ มีสระน้ำจำนวน 3 แห่ง มีน้ำตลอดทั้งปี ใช้สำหรับทำการเกษตร

- จำนวนของประชากร มีทั้งหมด 447 คน เป็นชาย 234 คน หญิง 213 คน

- อาชีพครั้งแรกของประชากร คือ อาชีพทำไร่ไถ้อ้อย

- ถนน ถนนในหมู่บ้านทั้งหมดยาว 3,000 เมตร เป็นถนนลาดยาง

- ไฟฟ้า มีไฟฟ้าใช้ครบทุกหลังคาเรือน มีไฟฟ้าเข้าชุมชนเมื่อปี พ.ศ.2523

- ประปา ประปาหมู่บ้านสร้างเมื่อ พ.ศ.2535 สามารถใช้ได้ตลอดทั้งปี และมีใช้ครบทุกครัวเรือน

2) การดำเนินงานเท่าที่ผ่านมามีศักยภาพในด้านต่าง ๆ

2.1) ทุนด้านการเงิน จำนวนเงินกองทุนในหมู่บ้านมีจำนวน 31,632.31 บาท และในหมู่บ้านมี 2 กลุ่ม

2.2) ทุนด้านทรัพยากรทางกายภาพ

- จำนวนและลักษณะประชากร มีจำนวนประชากร 447 คน เป็นชาย 234 คน หญิง 213 คน

- การประกอบอาชีพ ประชากรทั้งหมู่บ้านประกอบอาชีพเกษตรกรรม

- สภาพของที่ดิน ที่ดินเป็นดินร่วนปนทราย อัตราการซึมสูง

2.3) ทุนทางวัฒนธรรมประเพณี

- จำนวนวัดมี 1 แห่ง มีพระ 5 รูป

- การใช้ภาษาพื้นบ้าน ใช้ภาษาโคราช

2.4) ทุนทางปัญญา

- มีโรงเรียนระดับประถมศึกษา 1 แห่ง ชื่อโรงเรียนบ้านหนองกระโดน-คอน

มะเกลือสามัคคี

3) มีความเข้มแข็งในการทำกิจกรรมของผู้เฒ่าเพื่อพัฒนาอาชีพ และการผลิตทางการเกษตร

- ปลูกมันสำปะหลังจำนวน 68 ราย

- เลี้ยงวัวเนื้อ, ไก่, หมู จำนวน 13 ราย

- เลี้ยงปลา จำนวน 1 ราย

4.2 การเกิดองค์กรเครือข่ายของการเรียนรู้ พบว่า

1. มีเครือข่ายองค์กรช่วยภายในชุมชน
 - มีองค์กรผู้ประกอบการอาชีพเดียวกันขึ้นคือ อาชีพทำไร่มันสำปะหลัง
2. มีองค์กรแหล่งความรู้เสริมการประกอบอาชีพและการดำเนินชีวิตชุมชน
 - มีหน่วยของค์กรมาให้ความรู้เรื่องการประกอบอาชีพคือ เกษตรระดับตำบล และอำเภอ มาอบรมให้ความรู้เกี่ยวกับการเพิ่มประสิทธิภาพในการทำไร่มันสำปะหลัง

3. มีองค์กรภายนอกชุมชนที่เชื่อมโยงกับองค์กรภายในชุมชน

- มีการจัดตั้งโครงการหนึ่งตำบลหนึ่งผลิตภัณฑ์ คือ การทำพรมเช็ดเท้า
- มีการจำหน่ายหนึ่งตำบลหนึ่งผลิตภัณฑ์ เชื่อมโยงกับตำบลอื่น ๆ ที่มีการจัด

งานจำหน่าย หนึ่งตำบลหนึ่งผลิตภัณฑ์ทั้งระดับจังหวัด และระดับอำเภอ

4.3 ความเข้มแข็งของชุมชนตามทัศนะของประชาชนในท้องถิ่น พบว่า

1. มีความสามัคคี ในการพัฒนาหมู่บ้าน หรือมีงานบุญต่าง ๆ เช่น งานบวช งานแต่งงาน หรืองานศพ ประชาชนในหมู่บ้านจะมีการรวมตัวกันเพื่อออกมาช่วยงาน

2. มีความซื่อสัตย์ เพราะสมาชิกในชุมชนเมื่อมีการกู้ยืมเงินจากกลุ่มต่าง ๆ ในหมู่บ้าน ประชาชนจะส่งทั้งคืนและดอกเบี้ยตามกำหนดเวลา

3. ชุมชนยกย่องคนทำความดี เมื่อมีใครให้ชุมชนทำความดี สมาชิกในชุมชนจะยกย่อง เช่น เมื่อนักเรียนทำความดี เก็บเงินได้แล้วนำมาแจ้งหอกระจายข่าวในหมู่บ้านจะประกาศยกย่องและให้รางวัลแก่เด็ก

4. สมาชิกในชุมชนมีความช่วยเหลือซึ่งกันและกัน เพราะเมื่อสมาชิกในชุมชนคนใดมีความเดือดร้อน สมาชิกในหมู่บ้านจะช่วยเหลือกัน เช่น ถ้าใครได้ประสบภัยจากवादภัยพิบัติบ้านเรือนเสียหาย ประชาชนในหมู่บ้านจะมาช่วยกันทำบ้านโดยไม่คิดเงิน และเมื่อมีการเกี่ยวข้าว ประชาชนในหมู่บ้านจะมาช่วยกันเอาแรงสีข้าว คือ เมื่อช่วยคนใดคนหนึ่งแล้ว คนที่เขามาช่วยก็จะไปช่วยคนอื่นสีข้าวจนครบทุกคนในหมู่บ้าน

5. ครอบครัวในชุมชนมีความอบอุ่น พร้อมหน้า รักใคร่ปรองดองกัน ดังจะเห็นได้จากเมื่อมีวันหยุดตามประเพณีที่สำคัญ เช่น วันออกพรรษา เข้าพรรษา วันสงกรานต์ สมาชิกในครอบครัวที่ไปทำงานต่างจังหวัดหรือในกรุงเทพฯ จะกลับมาอยู่บ้านพร้อมหน้าพร้อมตากันทุกคน

6. ในชุมชนมีการรับฟังความคิดเห็นของสมาชิกในชุมชนเป็นประจำ โดยการประชุมเพราะในหมู่บ้านจะมีการประชุมประจำเดือน เดือนละครั้งหรือมากกว่า 1 ครั้ง ในการ

ประชุมจะมีการเสนอเรื่องแสดงความคิดเห็น และยกมือสนับสนุนในการที่จะทำอะไรแต่ละครั้งในหมู่บ้าน จะต้องมีการประชุมและทำตามมติของที่ประชุมทุกครั้ง

7. ในชุมชนมีการช่วยเหลือคนชรา เพราะจะมีการเสนอเพื่อให้เงินเดือนกับคนชราที่ไม่มีบุตรหลานเลี้ยงดู หรือยากจน เป็นประจำทุกเดือน



บทที่ 5

สรุป อภิปรายผลและข้อเสนอแนะ

จากการติดตามผลการประเมินโครงการกองทุนหมู่บ้านคอนมะเกลือ สรุปได้ดังต่อไปนี้

1. วัตถุประสงค์ของการประเมินโครงการ

1. เพื่อทราบว่ากระบวนการดำเนินงานกองทุนหมู่บ้านและชุมชนเมืองแห่งชาติ บรรลุตามเป้าหมายมากน้อยเพียงใด

1.1 ท้องถิ่นชุมชนมีกองทุนหมุนเวียนเพื่อพัฒนาอาชีพ สร้างงาน สร้างรายได้หรือสวัสดิภาพของสมาชิก

1.2 ท้องถิ่นชุมชนมีความสามารถในการบริหารจัดการกองทุน

1.3 ท้องถิ่นชุมชนมีกระบวนการพึ่งพาตนเอง โดยการเรียนรู้และคิดริเริ่ม เพื่อแก้ปัญหาของตนเอง มีการสร้างศักยภาพของตนเอง และมีการสร้างเศรษฐกิจแบบพอเพียง

1.4 เศรษฐกิจระดับฐานรากของประเทศได้รับการกระตุ้น และภูมิคุ้มกันกับสังคมที่มีภูมิคุ้มกัน

1.5 ประชาชนในท้องถิ่นมีศักยภาพ และความเข้มแข็งทางด้านเศรษฐกิจและสังคม

2. เพื่อทราบปัจจัยด้านบวกด้านลบที่ส่งเสริมและขัดขวางการบรรลุเป้าหมายมีอะไรบ้าง

3. เพื่อเป็นกระบวนการสร้างเครือข่ายองค์กร การเรียนรู้เชื่อมโยงระหว่างกันภายในชุมชน ท้องถิ่นระดับหมู่บ้านตำบล

4. เพื่อให้ได้ตัวชี้วัดความเข้มแข็งตามทัศนะของสมาชิกในชุมชน

2. วิธีดำเนินการ

1. เก็บข้อมูลของ บร.ต่าง ๆ

2. เก็บข้อมูลจากแหล่งข้อมูลทุติยภูมิ

3. ใช้ชีพีโมเดล วิเคราะห์กองทุนหมู่บ้าน

4. ประมวลผลสังเคราะห์ข้อมูลตามประเด็นที่จะต้องทำการประเมิน

5. จัดทำสารนิพนธ์

3. ผลการดำเนินงาน

3.1 ผลการดำเนินงานหน่วยระบบ A (การบริหารจัดการและการแนะนำส่งเสริมผู้กู้)

3.1.1 ผลการประเมินปัจจัยนำเข้าพบว่า สมาชิกในหมู่บ้านเข้าใจเกี่ยวกับนโยบายของรัฐบาล มีคณะกรรมการหมู่บ้านช่วยในการจัดตั้งกองทุนและผลักดันให้เกิดกองทุน มีการเลือกคณะกรรมการกองทุนโดยบริหารกันเอง เพื่อเป็นแหล่งเงินทุนนำมาพัฒนาอาชีพ สร้างงาน สร้างรายได้ กระจายจ่ายให้กับสมาชิกกองทุนในหมู่บ้าน และมีผู้ขอกู้เงินจากกองทุนจำนวน 85 ราย

3.1.2 ผลการประเมินกระบวนการหน่วยระบบ A พบว่า การคัดเลือกคณะกรรมการกองทุนจากสมาชิกในหมู่บ้านมีจำนวน 15 คน ชายหญิงเป็นจำนวนกึ่งหนึ่ง ได้แบ่งหน้าที่กันเพื่อบริหารกองทุน มีการอนุมัติเงินกู้ให้กับสมาชิกที่ยื่นโครงการขอกู้ และอนุมัติให้กู้กับสมาชิกจำนวน 85 ราย รายละ 10,000-14,000 บาท มีการทำบัญชีถูกต้อง ครบถ้วน สามารถตรวจสอบได้

3.1.3 ผลการประเมินผลผลิตหน่วยระบบ A พบว่า มีจำนวนผู้กู้ 85 ราย ยอดเงินกู้ทั้งหมด 904,000 บาท และนำไปเพื่อพัฒนาอาชีพในการประกอบอาชีพเกษตรกรรม ทำให้สมาชิกในหมู่บ้านมีทุนที่จะไปลงทุน ทำให้สมาชิกมีรายได้มากขึ้น ส่งผลให้ครอบครัวมีชีวิตความเป็นอยู่ดีขึ้น มีเงินจับจ่ายใช้สอย สามารถพึ่งพาตนเองได้ และทำให้ท้องถิ่นมีภูมิคุ้มกันทางด้านเศรษฐกิจ

3.2 ผลการดำเนินงานหน่วยระบบ B (หน่วยดำเนินกิจการของผู้กู้แต่ละราย)

3.2.1 ผลการประเมินบริบทเฉพาะตัวของหน่วยระบบ B พบว่า สมาชิกมีความรู้ความสามารถในการประกอบอาชีพจากประสบการณ์ที่ผ่านมา การประกอบอาชีพเป็นอาชีพเกษตรกรรม รายได้หลักมาจากการขายผลผลิตการเกษตร สมาชิกมีทรัพย์สินเป็นที่นา ที่ไร่ ไร่นา และทรัพย์สินอื่น ๆ และหนี้สินของสมาชิกจะกู้ยืมเงินมาจากธนาคารเพื่อการเกษตรและสหกรณ์การเกษตร

3.2.2 ผลการประเมินปัจจัยนำเข้าหน่วยระบบ B พบว่า สมาชิกผู้กู้เงินจากกองทุนนำเงินเพื่อไปเพิ่มทุนในการประกอบอาชีพเกษตรกรรม ปลูกมันสำปะหลัง มีสถานที่ประกอบอาชีพเป็นของตนเองคือที่ไร่ และหาวัตถุดิบโดยการเก็บไว้เอง และหาซื้อจากแหล่งใกล้เคียง มีกำลังทำงานเป็นแรงงานในครอบครัวและจากการจ้างแรงงานในหมู่บ้านและหมู่บ้านใกล้เคียง

3.2.3 ผลการประเมินกระบวนการหน่วยระบบ B พบว่า การทำกิจกรรมของผู้กู้แต่ละรายให้ทั้งแรงงานคนและเครื่องจักร เพื่อสะดวกในการประกอบกิจการและใช้เทคนิควิเศษที่จากที่มีประสบการณ์การทำมา และหาตลาดโดยส่งผลผลิตให้กับบริษัทรับซื้อในอำเภอหรือแหล่งใกล้เคียงที่ให้ราคาสูงสุด การทำบัญชีของผู้กู้แต่ละรายเป็นการลดยารับ รายจ่าย บวกลบเป็นกำไรของแต่ละปี และวิเคราะห์การดำเนินงานจากผลผลิตที่ได้แต่ละปี

3.2.4 การประเมินผลผลิตของหน่วยระบบ B พบว่า จากการทำไร่มันสำปะหลังของผู้ดูแลแต่ละราย ทำให้มีรายได้เป็นตัวเงินจากการขายผลผลิต และมีรายได้ดีขึ้นเนื่องจากราคาของผลผลิตสูงและผู้ดูแลได้ขยายผลผลิต และเพิ่มจำนวนในการทำการเกษตร ทำให้สมาชิกมีรายได้เพิ่มขึ้น ชีวิตการเป็นอยู่ดีขึ้น และสามารถพึ่งพาตนเองได้ ทำให้ผู้ดูแลมีศักยภาพและความเข้มแข็งในกิจการของตนเองอย่างยั่งยืน และทำให้มีการกลับคืนถิ่นของประชาชนมากขึ้น

4. อภิปรายผล

4.1 การบรรลุวัตถุประสงค์ของกองทุนหมู่บ้านดอนมะเกลือ บรรลุทั้ง 5 ข้อได้แก่

วัตถุประสงค์ข้อ 1 การเกิดกองทุน การเกิดกองทุนหมู่บ้านดอนมะเกลือเกิดจาก ความร่วมมือของคนในชุมชน และมีแนวโน้มที่คนในชุมชนจะมีส่วนร่วมมากขึ้น

วัตถุประสงค์ข้อ 2 การมีระบบบริหารกองทุน กองทุนหมู่บ้านดอนมะเกลือจัดโครงสร้างองค์กรอย่างชัดเจน มีการตั้งคณะกรรมการบริหารกองทุน และมีการแบ่งหน้าที่การทำงานอย่างถูกต้อง

วัตถุประสงค์ข้อที่ 3 การมีการเรียนรู้เพื่อพึ่งตนเอง กองทุนบ้านดอนมะเกลือเปิดโอกาสให้คนในชุมชนมีการแลกเปลี่ยนเรียนรู้อย่างสม่ำเสมอ แต่ยังไม่ถึงขั้นพึ่งตนเองได้ทั้งหมด ยังต้องอาศัยความร่วมมือจากชุมชนภายนอกอยู่

วัตถุประสงค์ข้อ 4 การสร้างภูมิคุ้มกันทางด้านเศรษฐกิจและสังคม คนในชุมชนกองทุนหมู่บ้านดอนมะเกลือ มีการรวมตัวเป็นกลุ่มในการประกอบอาชีพ เช่น กลุ่มปลูกมันสำปะหลัง

วัตถุประสงค์ข้อที่ 5 การมีศักยภาพและความเข้มแข็งของชุมชนท้องถิ่น คนในชุมชนกองทุนหมู่บ้านดอนมะเกลือ มีความซื่อสัตย์ ร่วมมือร่วมใจ มีความสามัคคี เอื้อเฟื้อเผื่อแผ่ ช่วยเหลือพึ่งพาซึ่งกันและกัน

4.2 การเกิดเครือข่ายการเรียนรู้เชื่อมโยงระหว่างกันภายในชุมชนท้องถิ่นระดับหมู่บ้านระดับตำบล จากการปฏิบัติงานภาคสนาม ผู้วิจัยได้สร้างเครือข่ายองค์กรย่อยภายในชุมชน ได้แก่ กลุ่มสมาชิกผู้ประกอบอาชีพทำไร่มันสำปะหลัง องค์กรแห่งการเรียนรู้ เพื่อเสริมประสิทธิภาพความเข้มแข็งแกร่งในการดำเนินโครงการตลอดจนการสร้างเครือข่ายกับองค์กรภายนอกชุมชน

4.3 ตัวชี้วัดความเข้มแข็งของชุมชนในทัศนะของประชาชนพื้นที่เป้าหมาย

คนในชุมชนรู้หน้าที่ของตนเอง กระบวนการสื่อสารหรือสื่อความเข้าใจแบบ ไม่เป็นทางการที่มีประสิทธิภาพ การอยู่ในชุมชนอย่างมีสันติ

4.4 ผลโดยตรงและผลกระทบต่าง ๆ คือ

1. ผลโดยตรง เมื่อเวลาผ่านไประยะหนึ่งสมาชิกที่ผู้กู้เงินไปดำเนินการสามารถก่อให้เกิดรายได้สามารถนำเงินมาคืนกองทุนทั้งต้นและดอกเบี้ย
2. ผลกระทบโดยตรง สมาชิกผู้กู้เงินไปดำเนินโครงการสามารถปลดเปลื้องภาระหนี้สินและเพิ่มศักยภาพในการประกอบอาชีพและสร้างฐานะทางเศรษฐกิจให้เข้มแข็งขึ้นกว่าเดิม
3. ผลกระทบโดยอ้อม วิธีชีวิตคนในชุมชนเปลี่ยนแปลงไปในทางที่พึงประสงค์ก่อให้เกิดสันติสุขในชุมชน

5. ข้อเสนอแนะ

5.1 ข้อเสนอแนะการปรับปรุงแก้ไขระเบียบข้อบังคับกองทุนบ้านคอนมะเกลือ

ข้อเสนอแนะข้อที่ 1 หลักประกันเงินกู้ ข้อ 37 ของระเบียบกองทุนบ้านคอนมะเกลือ ข้อ 37 (1) เงินกู้ตามข้อ 32 (1) (2) (3) และ (4) ต้องให้สมาชิกจำนวนสองคนเป็นผู้ค้ำประกัน ผู้ทำวิจัย มีข้อเสนอแนะเพิ่มเติมคือ ควรมีหลักทรัพย์ค้ำประกันที่สามารถตีราคาไม่ต่ำกว่าวงเงินกู้ยืมเพื่อผลประโยชน์ของกองทุนในการส่งคืนทั้งเงินต้นและดอกเบี้ยของกองทุน และเมื่อหนี้จะสูญของกองทุน

ข้อเสนอแนะข้อที่ 2 อัตราดอกเบี้ย ข้อ 39 ของระเบียบกองทุนบ้านคอนมะเกลือข้อ 39 (1) อัตราดอกเบี้ยเงินกู้ ร้อยละ 3 ต่อปี ผู้วิจัยมีข้อเสนอแนะคือ ควรปรับเพิ่มอัตราดอกเบี้ยเพิ่มขึ้นอีก 1 บาท เพื่อให้กองทุนได้รับผลประโยชน์มากขึ้น และเป็นอัตราที่ไม่สูงจนเกินไป สมาชิกจะสามารถรับอัตราดอกเบี้ยนี้ได้

5.2 ข้อเสนอแนะการบริหารจัดการกองทุน

ข้อเสนอแนะข้อที่ 1 คณะกรรมการที่ได้รับหน้าที่ในการเก็บเงินฝากของสมาชิกทุกเดือน ควรเก็บทุกเดือน เพื่อผลประโยชน์ของสมาชิกกองทุน จะได้รับอัตราดอกเบี้ยจากธนาคารครบตามกำหนดทุกเดือน เพราะคณะกรรมการที่ได้รับหน้าที่เก็บเงินฝากของสมาชิกจะเก็บ 1 ครั้ง ต่อ 2 เดือน หรือ 3 เดือน ทำให้สมาชิกขาดผลประโยชน์อันควรได้รับ

ข้อเสนอแนะข้อที่ 2 การติดตามดูแลของคณะกรรมการกองทุนของสมาชิกที่ผู้กู้เงินแต่ละราย คณะกรรมการควรติดตามดูแลเกี่ยวกับปัญหาที่เกิดขึ้นในการประกอบอาชีพหรือพัฒนาอาชีพของผู้กู้ควรติดตามอย่างใกล้ชิด และจริงจังเพื่อช่วยแก้ปัญหา และเป็นวิธีที่จะให้สมาชิกสามารถคิดแก้ปัญหาเป็นและพึ่งพาตนเองได้อย่างยั่งยืน

ข้อเสนอแนะข้อที่ 3 การพิจารณาเงินกู้ของคณะกรรมการควรพิจารณาให้กับสมาชิกใน
จำนวนเงินที่ควรจะได้รับจากโครงการขอกู้ของสมาชิกจริง มิใช่ต้องให้ทุกคนในจำนวนเท่า ๆ กัน
ถ้ามีการขอกู้แต่ละครั้ง โดยไม่พิจารณาจากโครงการการขอกู้ ความวัตถุประสงค์และจำนวนเงินใน
การขอกู้แต่ละครั้ง

5.3 ข้อเสนอแนะนำเงินกู้ไปพัฒนากิจกรรมอาชีพของสมาชิกกองทุน

ข้อเสนอแนะข้อที่ 1 สมาชิกที่ขอกู้เงินเพื่อนำไปลงทุนพัฒนาอาชีพควรนำเงินที่ได้ไป
พัฒนาอาชีพจริง ๆ เมื่อถึงกำหนดสมาชิกจะได้มีเงินส่งคืนกองทุนทั้งต้นและดอก และจะเป็นการ
พัฒนาอาชีพให้กับสมาชิกอย่างแท้จริง ไม่ควรนำไปใช้เพื่อการสุรุ่ยสุรายหรือฟุ่มเฟือย หรือเพื่อ
วัตถุประสงค์อื่น

ข้อเสนอแนะข้อที่ 2 สมาชิกกองทุนควรรวมตัวกัน เพื่อพัฒนาอาชีพขึ้นมาใหม่ เมื่อเวลา
ว่างจากงาน การทำขนมขาย หรือถนอมอาหารและแปรรูปอาหารจากวัตถุดิบที่มีอยู่ในท้องถิ่น
เพื่อครอบครัวของสมาชิกเอง จะมีรายได้เสริมให้กับครอบครัว และเพื่อเป็นธุรกิจชุมชนให้กับ
ชุมชน

5.4 ข้อเสนอแนะสำหรับการคืนคว้าวางยัดต่อไปหรือเพิ่มเติม

ข้อเสนอแนะข้อที่ 1 การพัฒนาอาชีพของสมาชิกเพื่อให้สมาชิกมีการพัฒนาอาชีพให้
ประสบผลสำเร็จในการประกอบอาชีพ เพื่อให้สมาชิกได้พึ่งพาตนเองได้อย่างยั่งยืน

ข้อเสนอแนะข้อที่ 2 การชำระคืนเงินกู้ทั้งต้นและดอกเบี้ย กองทุนจะสามารถด้อยอดและ
เก็บเงินกู้กับสมาชิกได้หรือไม่

บรรณานุกรม

- กระทรวงมหาดไทย. (2544). ข้อมูลความจำเป็นพื้นฐานของครัวเรือน. กรุงเทพมหานคร :
โรงพิมพ์คุรุสภาลาดพร้าว.
- กระทรวงศึกษาธิการ. (2545). ชุดวิชาการวิจัยชุมชน. พิมพ์ครั้งที่ 1. นนทบุรี : เอส.อาร์. พรินติ้ง
แมสโปรดักส์.
- กระทรวงศึกษาธิการ. (2545). ชุดวิชาการประเมินเพื่อพัฒนา. พิมพ์ครั้งที่ 1. นครราชสีมา :
ทัศน์ทองการพิมพ์.
- สมหวัง พิธิยานุวัฒน์. (2544). รวบรวมบทความทางการประเมินโครงการ. กรุงเทพมหานคร :
จุฬาลงกรณ์มหาวิทยาลัย.
- สำนักงานคณะกรรมการกองทุนหมู่บ้านและชุมชนเมืองแห่งชาติ. (2544). ระเบียบสำนักนายกรัฐมนตรี
รัฐมนตรี. กรุงเทพมหานคร : สหพัฒนาการพิมพ์.
- สำนักงานคณะกรรมการกองทุนหมู่บ้านและชุมชนเมืองแห่งชาติ. (2544). คู่มือสำหรับประชาชน
เพื่อเตรียมการจัดตั้งและดำเนินงานกองทุนหมู่บ้านและชุมชนเมือง. กรุงเทพมหานคร : คุรุสภา
ลาดพร้าว. อำเภอชุมพลบุรี. (2544). ข้อมูลทั่วไปบ้านดอนมะเกลือ อ.นครราชสีมา :
อำเภอชุมพลบุรี.